

西東京市  
教育計画策定のためのアンケート調査  
報告書

令和5年3月  
西東京市教育委員会



# 目次

I	調査の概要	1
1	はじめに	1
2	調査の目的	1
3	調査対象	1
4	調査期間	1
5	調査方法	1
6	回収状況	2
7	調査結果の表示方法	2
II	調査結果概要	3
1	学校の楽しさ、学校で楽しいところ（小学生・中学生・青少年 <sup>(※)</sup> ） <b>指</b>	3
2	部活動について（中学生）	4
3	学校で困っていること（小学生・中学生） <b>指</b>	5
4	学校に行きたくないと思ったこと（小学生・中学生）	6
5	登下校時に危険な思いをしたこと（小学生・中学生） <b>指</b>	6
6	タブレットを使った授業で良かったこと（小学生・中学生）	7
7	運動すること（小学生・中学生） <b>指</b>	7
8	家でお手伝いしていること（小学生・中学生）	8
9	携帯電話やパソコンの利用状況（小学生・中学生）	9
10	1ヶ月平均の本を読む量（小学生・中学生） <b>指</b>	10
11	相談相手の有無（小学生・中学生） <b>指</b>	10
12	自分に自信のもてる場所（小学生・中学生） <b>指</b>	11
13	地域の方との関わり方（小学生・中学生） <b>指</b>	11
14	地域の子どもたち（小・中学生）と接する機会（一般市民） <b>指</b>	12
15	生涯学習のイメージ（青少年・一般市民）	12
16	生涯学習の必要性（青少年・一般市民）	13
17	生涯学習を行うにあたって困っている点（青少年・一般市民） <b>指</b>	13
18	リカレント教育等の今後の学習活動（青少年・一般市民）	14
19	学びたいときに学べるようにするための取組（青少年・一般市民）	14
20	公民館を利用しない理由（青少年・一般市民） <b>指</b>	15
21	図書館サービスの認知度（青少年・一般市民） <b>指</b>	16
22	西東京市への愛着度（青少年）	16
23	子ども一人ひとりに応じた支援の認知度（青少年・一般市民） <b>指</b>	17

Ⅲ 調査結果.....	18
1 小学生 .....	18
(1) 回答者属性.....	18
(2) 学校での生活について.....	20
(3) 学校以外での生活について.....	38
(4) 携帯電話やインターネット等について.....	54
(5) 地域の方との関わり方について.....	60
(6) 公民館と図書館について.....	64
(7) あなた自身のことについて.....	77
2 中学生 .....	92
(1) 回答者属性.....	92
(2) 学校での生活について.....	98
(3) 学校以外での生活について.....	109
(4) 携帯電話やインターネット等について.....	123
(5) 地域の方との関わり方について.....	126
(6) 公民館と図書館について.....	129
(7) あなた自身のことについて.....	134
3 青少年 .....	148
(1) 回答者属性.....	148
(2) 学校以外の学習や活動について.....	155
(3) 公民館について.....	169
(4) 図書館について.....	171
(5) 地域との関わりについて.....	174
(6) 地域や家庭での教育について.....	176
(7) 学校のことについて.....	179
4 一般市民 .....	183
(1) 回答者属性.....	183
(2) ご自身の学習や活動について.....	188
(3) 公民館について.....	228
(4) 図書館について.....	231
(5) 地域との関わりについて.....	234
(6) 地域や家庭での教育について.....	241
(7) 学校での教育について.....	244
(8) 一人ひとりに応じた支援について.....	255
(9) 西東京市のことについて.....	261
※調査票 .....	281

# I 調査の概要

## 1 はじめに

国は「次期教育振興基本計画について（答申）」（令和5年3月8日 中央教育審議会）の中で社会の現状や変化として、「新型コロナウイルス感染症の拡大」や「VUCA の時代（変動性、不確実性、複雑性、曖昧性）」、「少子化・人口減少や高齢化」、「グローバル化」、「地球規模課題」、「DXの進展、AI・ロボット・グリーン（脱炭素）」、「共生社会・社会的包摂」、「精神的豊かさの重視（ウェルビーイング）」などを挙げております。

また、第3期教育振興計画期間中の課題として「コロナ禍でのグローバルな交流や体験活動の停滞」や「不登校・いじめ重大事態等の増加」、「学校の長時間勤務や教師不足」、「地域の教育力の低下、家庭を取り巻く環境の変化」などを挙げております。

以上のような状況を踏まえ、本アンケートでは平成29年度のアンケート内容を基本に、新たに「タブレット」や「SNS」などのGIGAスクールに関する項目、「お手伝い」などの家庭の状況に関する項目、「生涯学習」や「リカレント教育」などの社会教育に関する項目を新設し、実施しております。

本アンケート結果を踏まえ、今後の計画策定を進めていきます。

## 2 調査の目的

次期「西東京市教育計画（計画期間：令和6年度～令和10年度）」を策定するにあたって、市民の教育に関する考えや意見を聞き、調査結果を計画策定を進める上での基礎資料として活用するために調査を実施しました。

## 3 調査対象

小学生調査：全市立小学校の4年生及び6年生（各学年1クラス）

中学生調査：全市立中学校の2年生（学校規模に応じて3～4クラス）

青少年調査：市内にお住まいの平成14年9月3日～平成19年4月1日生まれの方

一般市民調査：市内にお住まいの20歳以上の方

## 4 調査期間

令和4年11月4日（金）から同月22日（火）まで

## 5 調査方法

小学生・中学生調査：学校を通じて一斉配布・一斉回収

青少年・一般市民調査：郵送配付・郵送回収及びインターネット回答

## 6 回収状況

	配布数	有効回答数	有効回答率	回収数
小学生調査	1,214 通	1,168 通	96.2%	1,169 通
中学生調査	1,130 通	1,021 通	90.4%	1,021 通
青少年調査	400 通	104 通	26.0%	1,314 通
一般市民調査	3,000 通	1,209 通	40.3%	

## 7 調査結果の表示方法

- ・回答は各質問の回答者数（N）を基数とした百分率（%）で示してあります。また、小数点以下第2位を四捨五入しているため、内訳の合計が100%にならない場合があります。
- ・複数回答が可能な質問の場合、回答者が全体に対してどのくらいの比率であるかという見方になるため、回答割合の合計は100%になりません。また、表題の指の表示のある項目については、「西東京市教育計画（平成31（2019）年度～2023年度）」の「5年後に向けての指標項目」となっています。

## Ⅱ 調査結果概要

### 1 学校の楽しさ、学校で楽しいところ（小学生・中学生・青少年<sup>(※)</sup>）指

学校を楽しいと思う児童・生徒の割合は、小学生 89.7%、中学生 89.1%、青少年 96.0%となっており、9割前後で推移しています。

また、平成29年度調査と令和4年度調査を比較すると小学生では、93.5%から89.7%へ減少しているものの、中学生では88.1%から89.1%、青少年では93.9%から96.0%と増加しています。

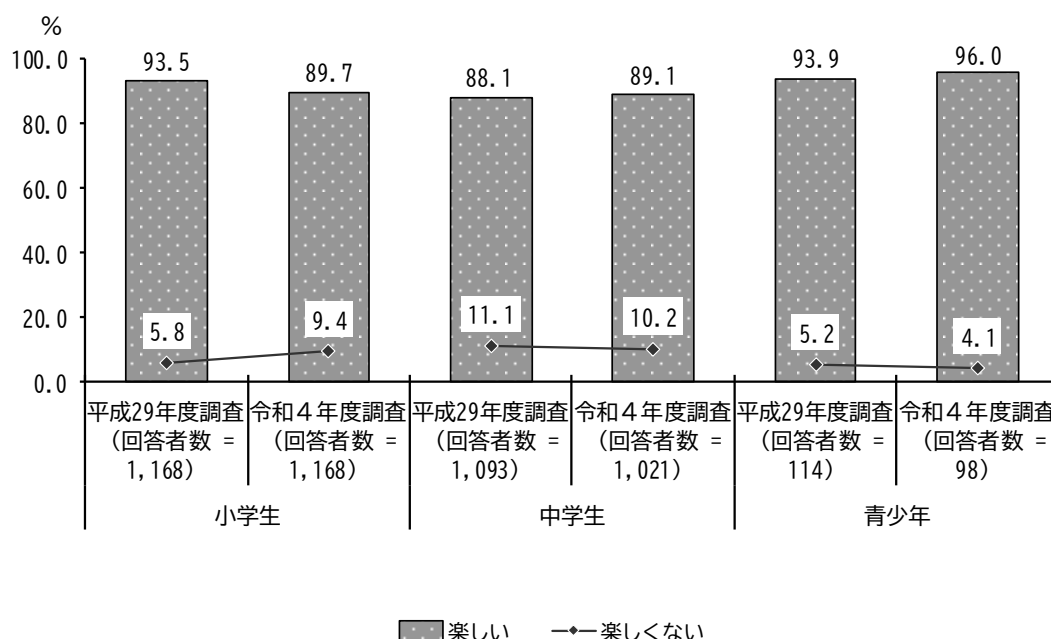

※楽しい=「とても楽しい」+「まあまあ楽しい」、楽しくない=「楽しくない」+「あまり楽しくない」

※青少年調査のうち、「高校生」、「短期大学生・高等専門学校生」、「専門学校生」、「大学生」からの回答を集計しました。

## 〈調査結果概要〉

### 2 部活動について（中学生）

#### 【入りたいと思う部活動】

入りたいと思う部活動について、「希望の部活動があり、希望した部活動に所属している」の割合が7割を超えています。一方、「希望の部活動がなく、希望でない部活動に所属している」の割合が1割半ばとなっています。

回答者数 = 1,021

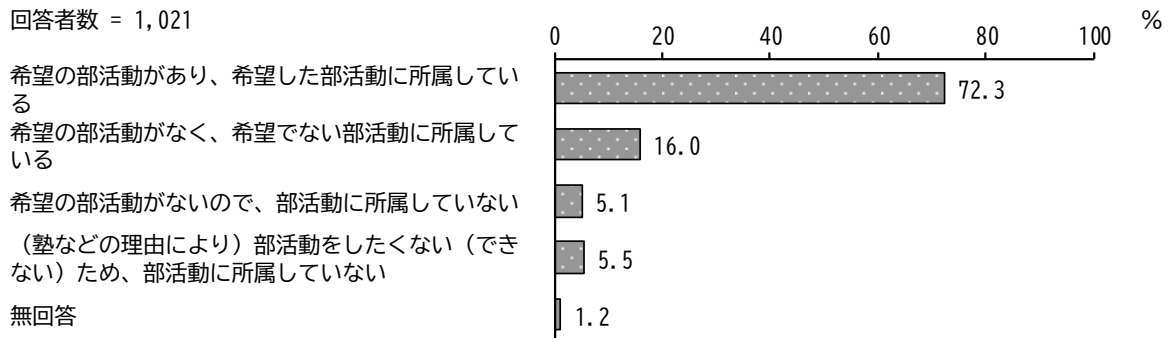

#### 【部活動やクラブチームで活動】

部活動やクラブチームで活動について、「学校で運動部に所属して活動している」の割合が約5割、「学校で文化部に所属して活動している」の割合が約2割となっています。また、「学校でもクラブチームでも活動はしていない」の割合が1割弱となっています。

回答者数 = 1,021

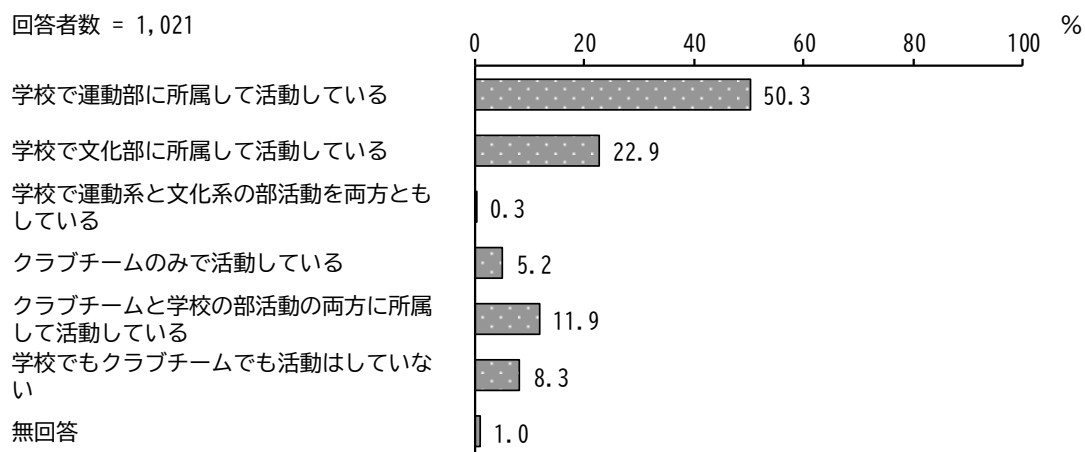



### 3 学校で困っていること（小学生・中学生）指

学校で困っていることが「特にない」と回答した児童・生徒の割合は、小学4年生 50.9%、小学6年生 42.7%、中学生 30.5%となっており、小学生の約半数、中学生の約7割は何らか困っていることがあると回答しています。

困っていることの上位の「授業中さわがしい」「いやな友だちがいる」と回答する割合は学年が上がるにつれて低くなり、中学生になると「学校の決まりごと（校則）がきびしい」「教室やトイレなど、学校の施設がきたない・古い」「夜ふかしなどで眠く学校の授業がづらい」の割合が高くなっています。また、平成29年度調査と令和4年度調査を比較すると指標項目である「授業がわからない」の項目では小学4年生では8.5%から5.1%、中学生では21.4%から15.3%の割合に減少しているものの、小学6年生では6.5%から6.8%の割合に増加しています。

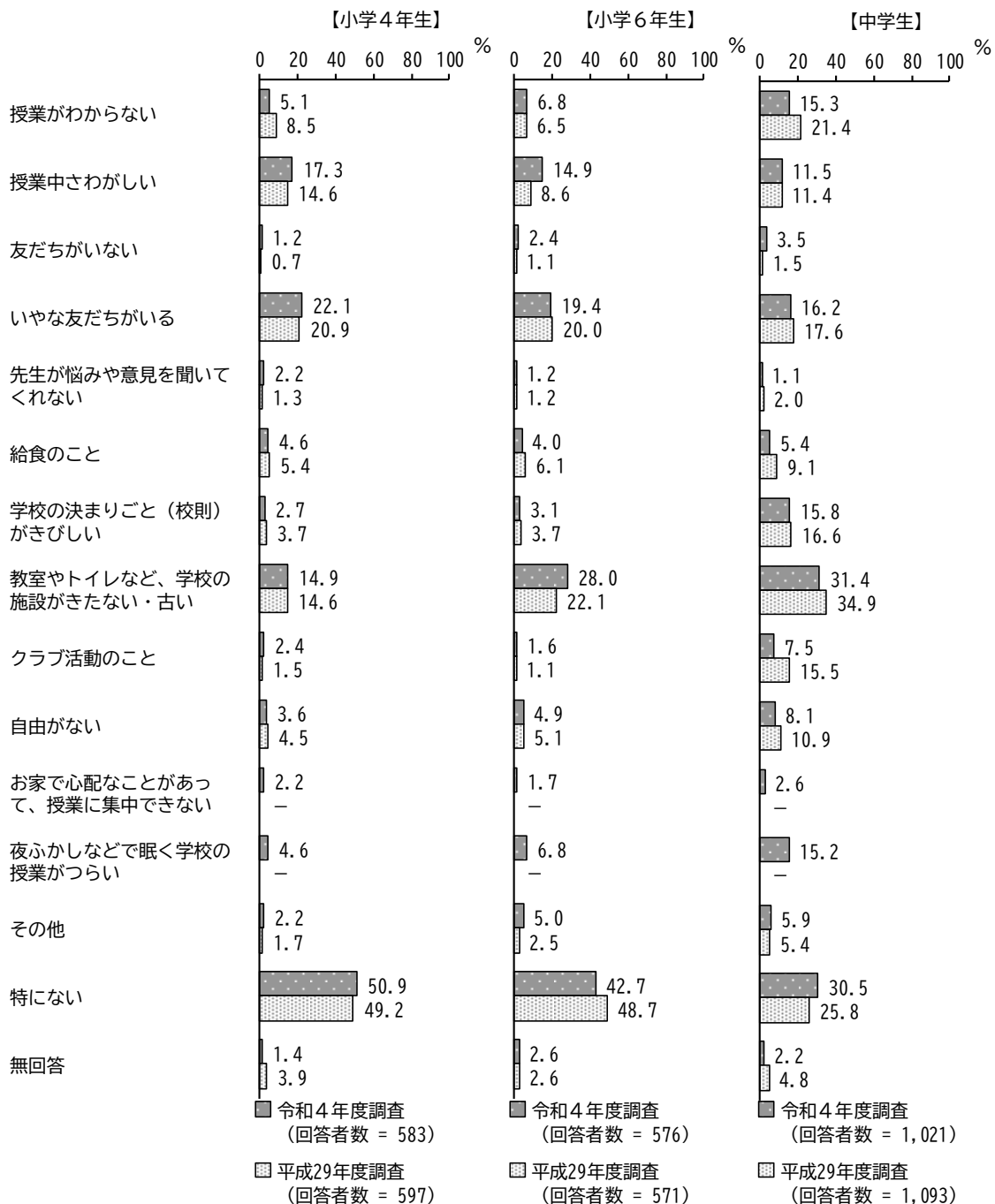

※複数回答のため、各回答割合（%）の合計は100%になりません。

## 4 学校に行きたくないと思ったこと（小学生・中学生）

学校に行きたくないと思うことがあった割合は、小学生 26.6%、中学生 32.6%と学年が上がるにつれ、学校に行きたくないと思うことがあった割合が高くなっています。

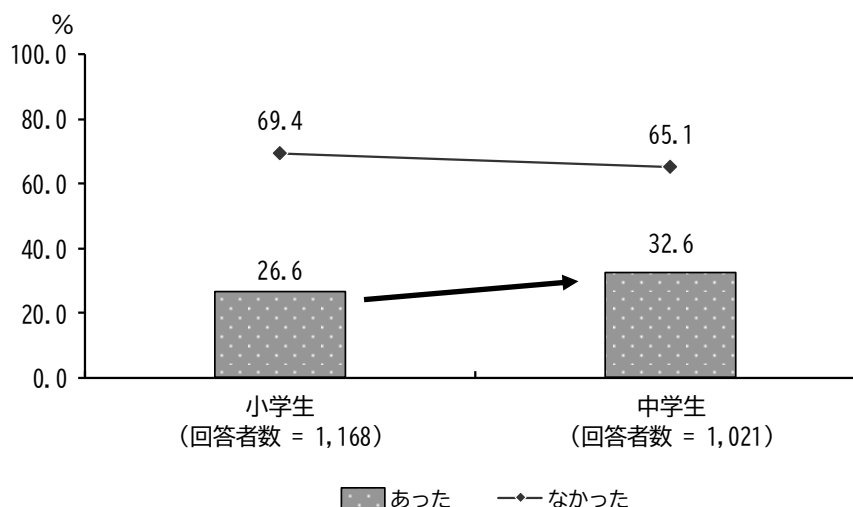

※あった=「いつもあった」+「ときどきあった」、なかった=「ほとんどなかった」+「なかった」

## 5 登下校時に危険な思いをしたこと（小学生・中学生）指

登下校時に危険な思いをしたことは「ない」と回答した割合は、小学生 79.4%、中学生 79.3%となっており、小学生、中学生の約2割は何らか危険な思いをしたことがあると回答しています。

また、平成29年度調査と令和4年度調査を比較すると「危険な思いをしたことがある」割合では小学生では17.5%から19.6%、中学生では19.7%から20.1%に増加しています。

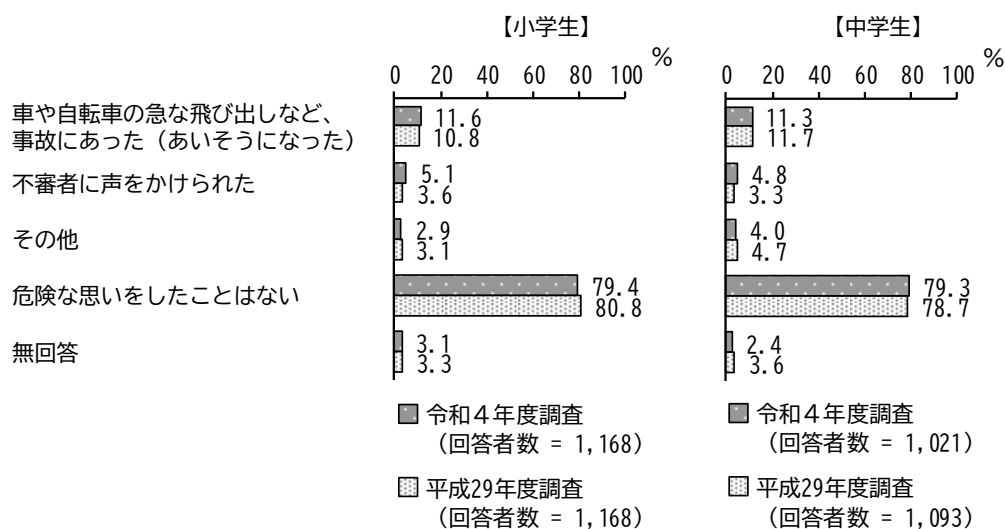

## 6 タブレットを使った授業で良かったこと（小学生・中学生）

小学生、中学生ともに「自分の興味や関心のあることを調べたり、学んだりする機会が増えた」が6割を超えています。また、小学生では「パソコンやタブレットを使うことが楽しいと感じた」も6割を超えています。

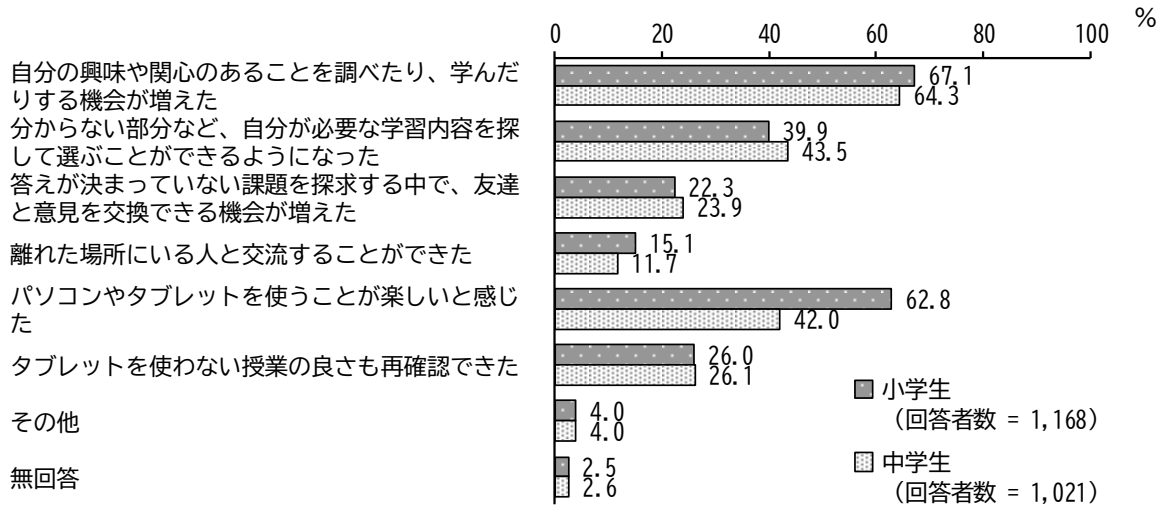

※複数回答のため、各回答割合(%)の合計は100%になりません。

## 7 運動すること（小学生・中学生）指

運動することが「好き」と回答する割合は、学年が上がるにつれて低下しています。また、中学生では運動することが「好きではない」生徒が24.3%と約4人に1人の割合となっています。

また、運動することが「好き」と回答した割合について平成29年度調査と令和4年度調査を比較すると小学生では、83.2%から80.3%へ減少しており、中学生でも77.3%から75.4%と減少しています。

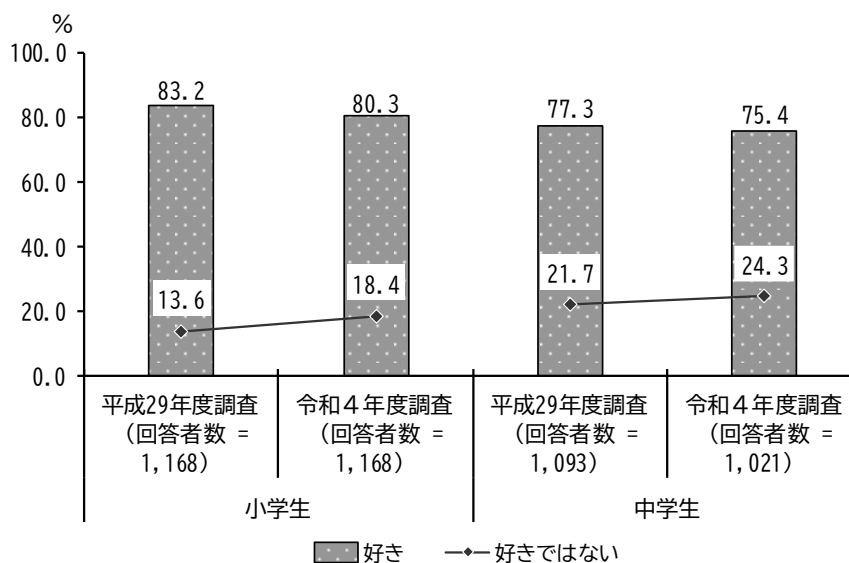

※好き = 「好き」 + 「どちらかといえば好き」、好きではない = 「あまり好きではない」 + 「好きではない」

## 8 家でお手伝いしていること（小学生・中学生）

小学生、中学生ともに約8割は何らかの手伝いをしています。小学生、中学生ともに「家の中の家事（食事の用意や後片付け、洗たく、そうじ、買い物など）をしている」の割合が高くなっています。また、中学生に比べ、小学生で「兄弟のお世話（自分ひとりで、あるいは親といっしょに）をしている」の割合が高くなっています。

	小学生 (回答者数 = 1,168)	中学生 (回答者数 = 1,021)
家でお手伝いしている割合	77.7 %	78.8 %

※「家でお手伝いしている割合」は、「特にお手伝いはしていない」と「無回答」を除いた割合。

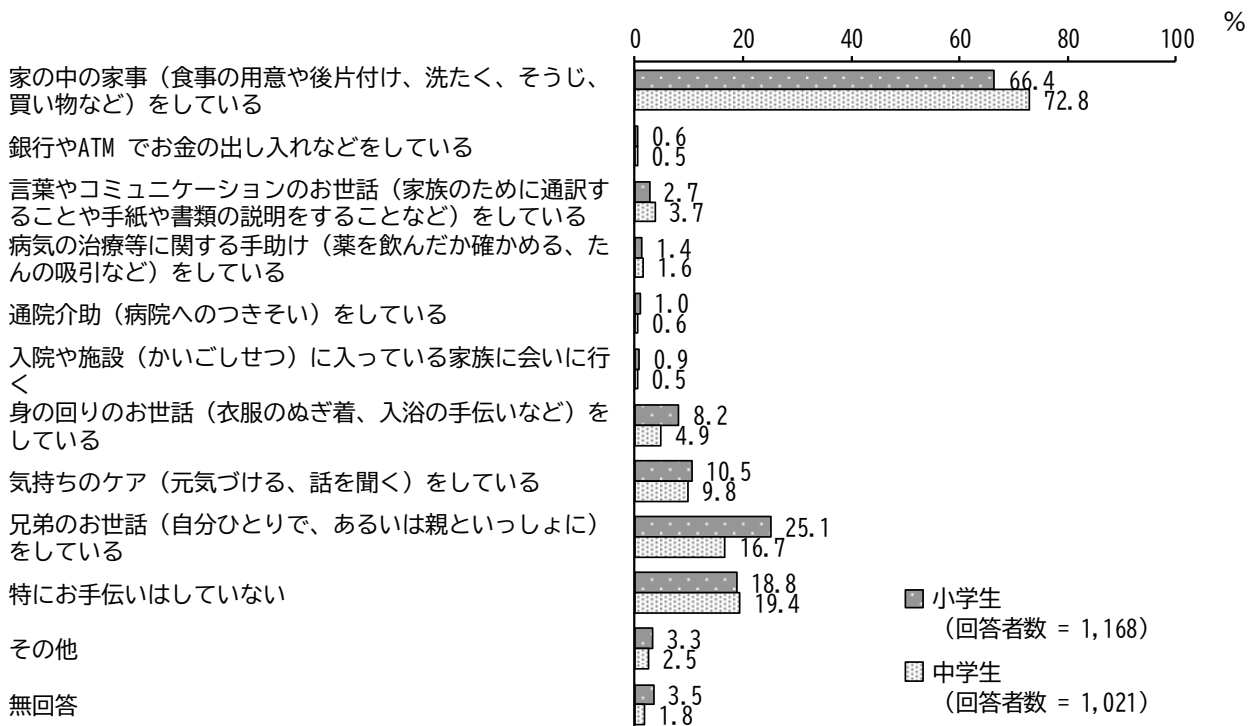

※複数回答のため、各回答割合（%）の合計は100%になりません。

## 9 携帯電話やパソコンの利用状況（小学生・中学生）

自分専用の携帯電話またはパソコン等を持っている割合は、小学生で約6割、中学生では約9割となっています。

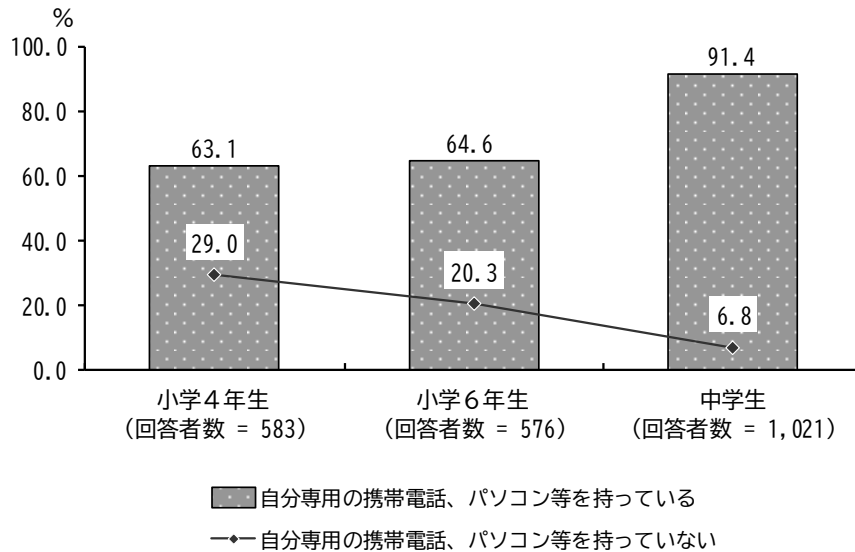

### 【普段使っている SNS】（小学生・中学生・青少年・一般市民）

普段使っている SNS の割合は、小学生、中学生では「YouTube（ユーチューブ）」の割合が最も高く、青少年、一般市民では「LINE（ライン）」の割合が最も高くなっています。

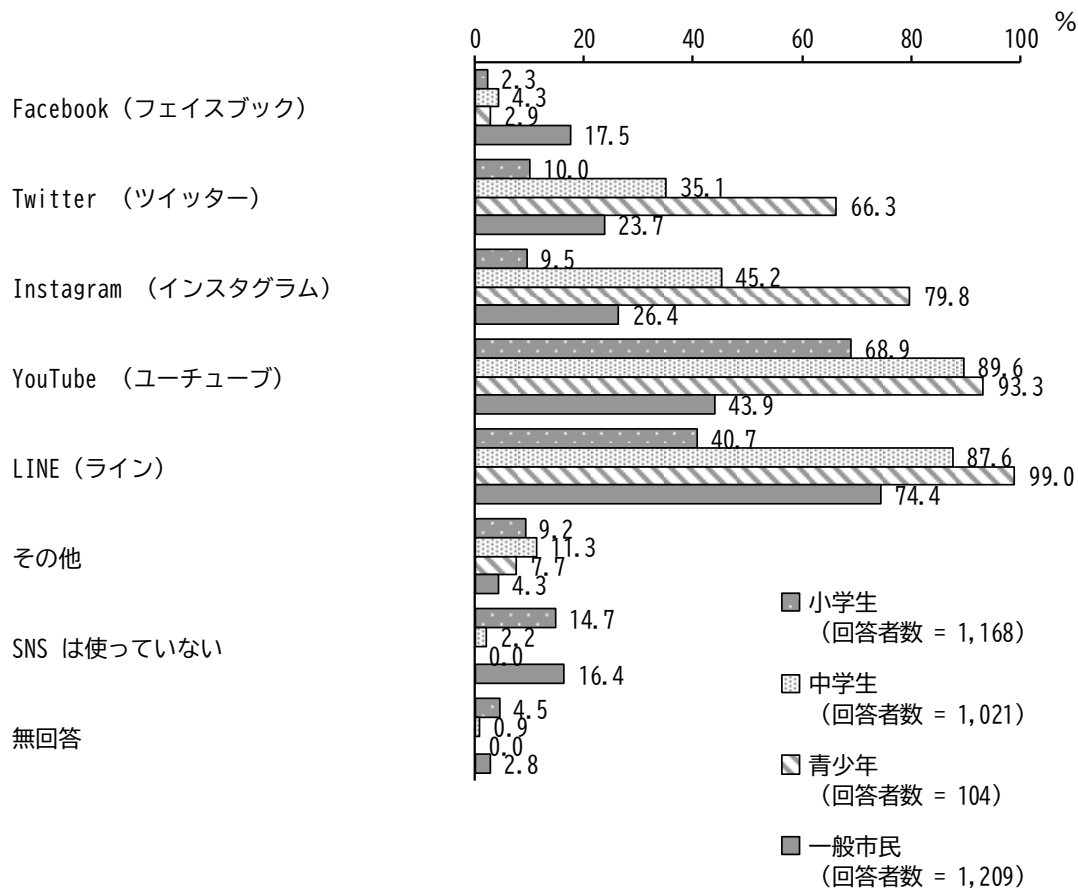

## 10 1ヶ月平均の本を読む量（小学生・中学生）指

1ヶ月平均の本を読む量は、小学生より中学生の方が「0冊」の割合が高くなっています。また、平成29年度調査と令和4年度調査を比較すると「0冊」の割合が小学生では、6.3%から10.3%に増加、中学生でも18.5%から21.8%に増加しています。

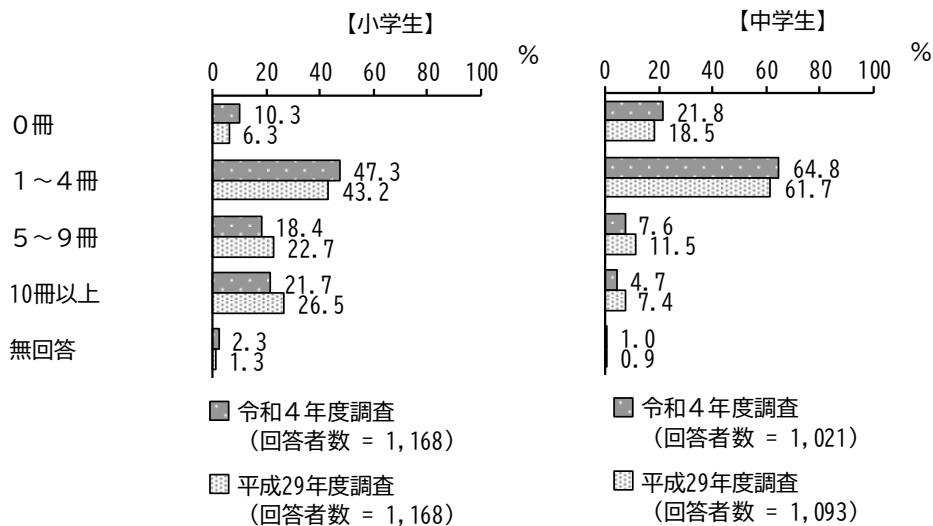

## 11 相談相手の有無（小学生・中学生）指

いやなことやつらいことがあったときに相談できる人が「いる」割合は、学年が高くなるにつれて高くなっており、中学生では約9割となっています。

また、平成29年度調査と令和4年度調査を比較すると小学4年生では87.4%から84.7%の割合に減少、小学6年生では91.4%から87.5%に減少、中学生では86.8%から88.7%の割合に増加しています。

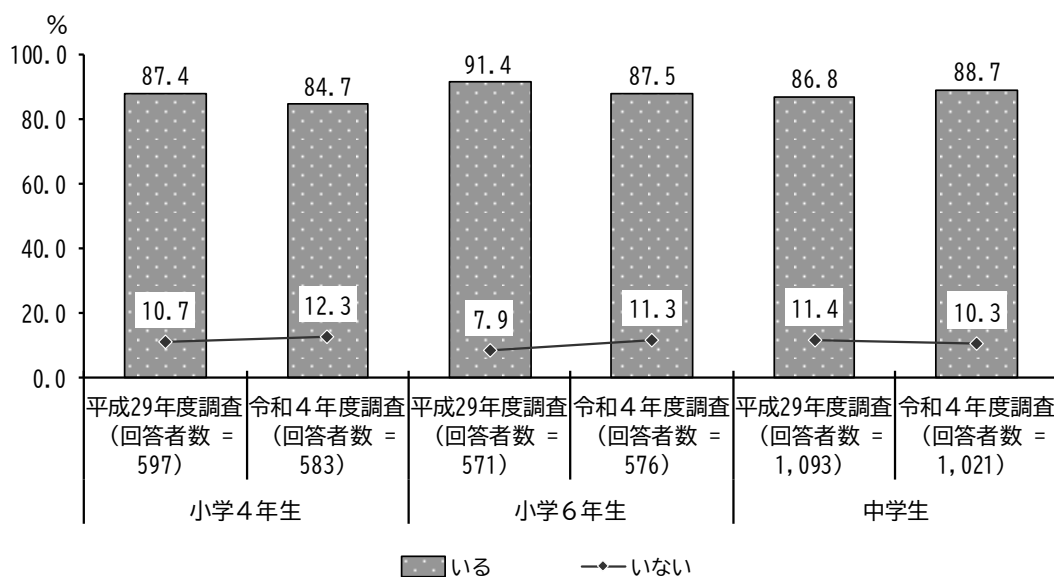

## 12 自分に自信のもてるどころ（小学生・中学生）指

自分に自信のもてるどころが「ある」と回答する割合は、学年が上がるにつれて低下しており、中学生では自分に自信のもてるどころが「ない」生徒が2割半ばを占めています。

また、平成29年度調査と令和4年度調査を比較すると小学4年生では86.3%から83.3%の割合に減少、小学6年生では81.3%から76.2%に減少、中学生では68.9%から73.5%に増加しています。

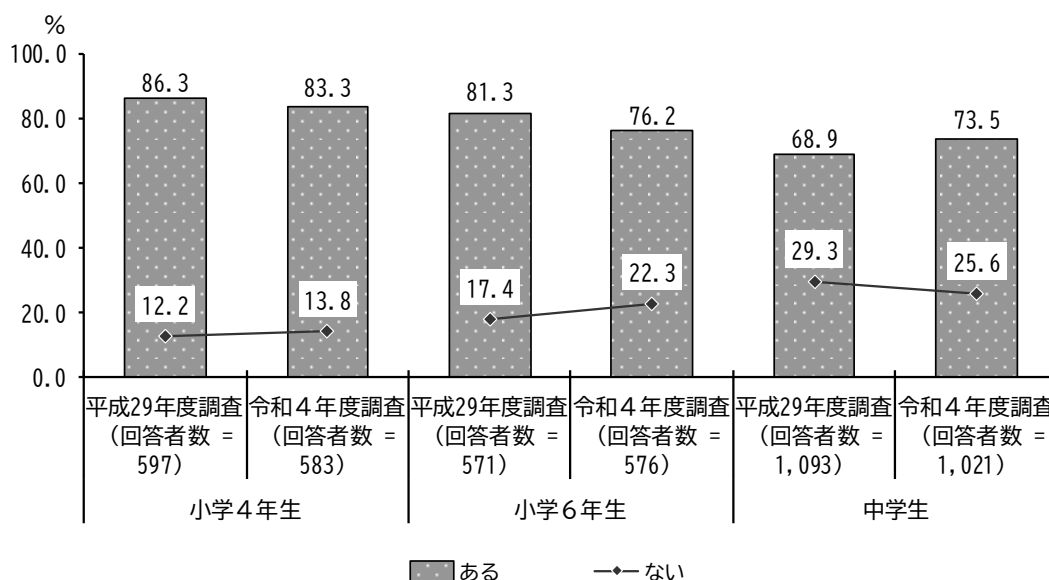

※ある = 「ある」 + 「どちらかといえばあると思う」、ない = 「ない」 + 「どちらかといえばないと思う」

## 13 地域の方との関わり方（小学生・中学生）指

地域の大人が自分たちを見守ってくれていると「感じる」割合は、学年が上がるにつれて低下しています。

また、平成29年度調査と令和4年度調査を比較すると小学4年生では74.9%から75.4%に増加、小学6年生では68.0%から61.4%に減少、中学生では50.6%から53.3%に増加しています。

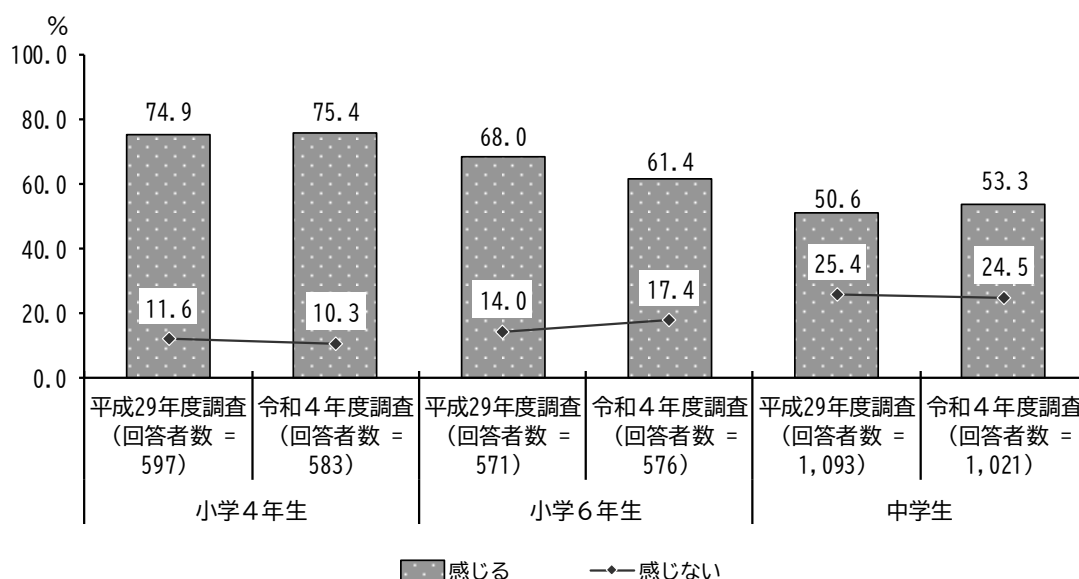

※感じる = 「感じる」 + 「ときどき感じる」、感じない = 「感じない」 + 「あまり感じない」

## 14 地域の子どもたち（小・中学生）と接する機会（一般市民）指

地域の子どもたち（小・中学生）と接する機会が「ある」は、3割近くとなっています。

また、平成29年度調査と令和4年度調査を比較すると地域の子どもたち（小・中学生）と接する機会が「ある」の割合は32.3%から27.5%に減少しています。

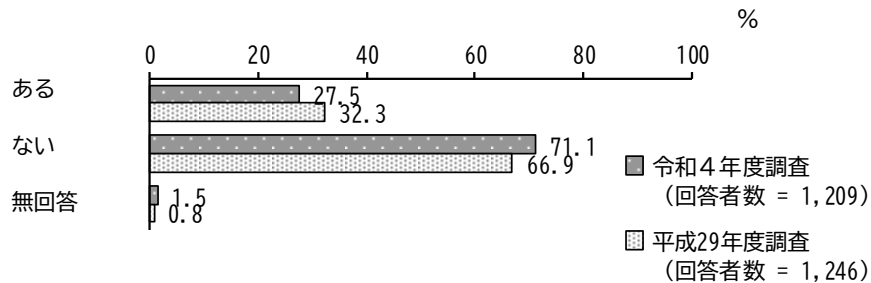

## 15 生涯学習のイメージ（青少年・一般市民）

生涯学習のイメージとしては、青少年、一般市民ともに「生活を楽しみ、心を豊かにすること」「趣味や教養を高めること」「生きがいを充実させること」が上位となっています。また、一般市民では「健康の増進や体力づくりをすること」「講座や教室等の学習活動へ参加すること」「幼児期から高齢期まで、生涯を通じて学ぶこと」の割合も高くなっています。

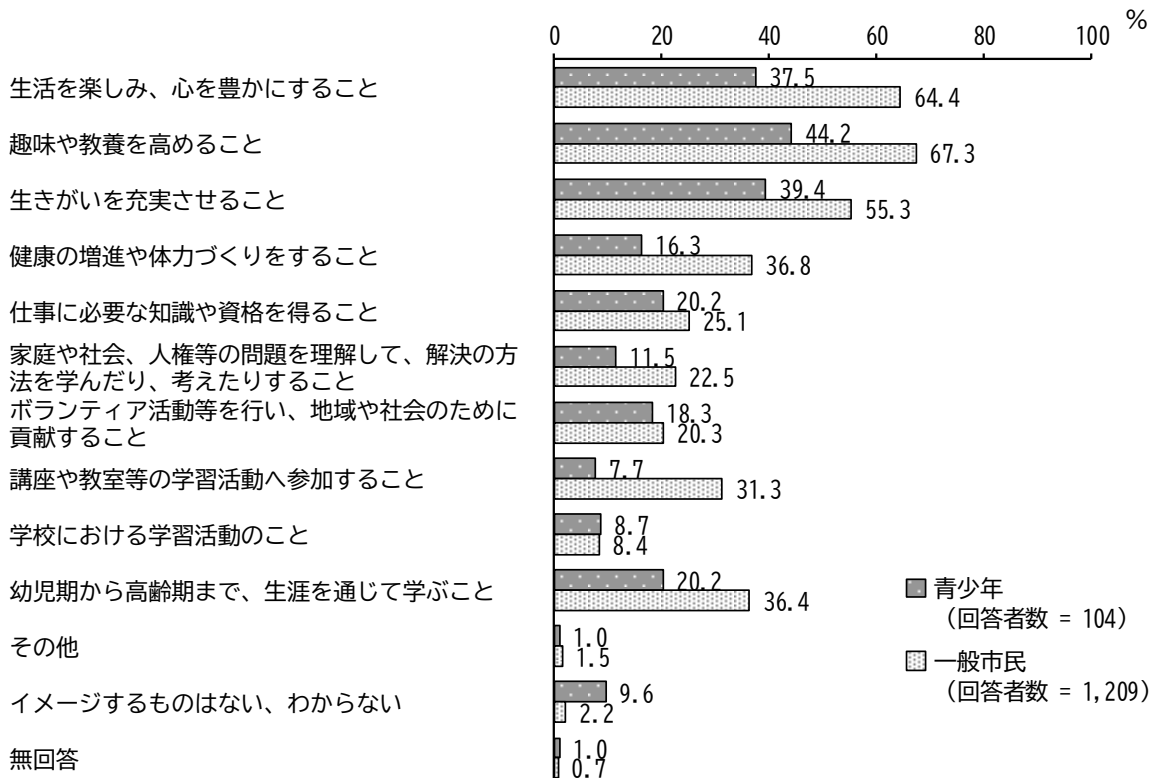

※複数回答のため、各回答割合（%）の合計は100%になりません。



## 16 生涯学習の必要性（青少年・一般市民）

生涯学習の必要性を「感じる」割合は、青少年 94.2%、一般市民 91.7%となっています。

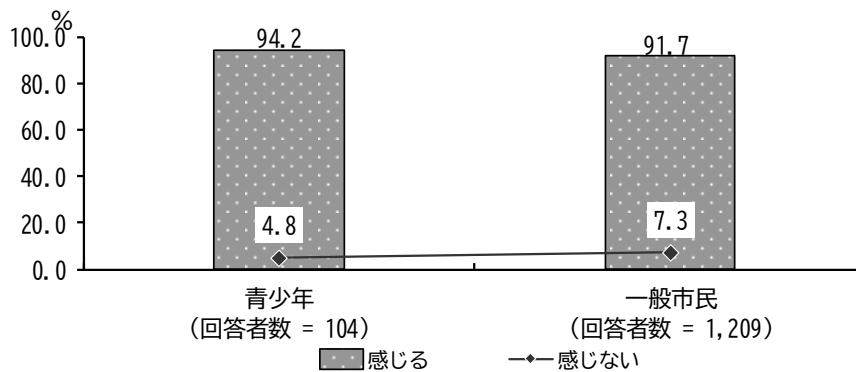

※感じる = 「強く感じる」 + 「どちらかといえば感じる」、  
 感じない = 「どちらかといえば感じない」 + 「全く感じない」

## 17 生涯学習を行うにあたって困っている点（青少年・一般市民）指

生涯学習を行うにあたって困っている点として多かったのは、青少年では「忙しくて時間がない」が6割を超え、「費用がかかる」が4割を超えています。また、一般市民では「費用がかかる」が約4割、「仕事が忙しくて時間がない」が3割半ばとなっています。

また、平成 29 年度調査と令和 4 年度調査を比較すると「開催されている講座や、利用できる施設などがわからない」と「身近なところに学習や活動の場がない」合計の割合は青少年で 29.4% から 31.7% に増加、一般市民で 41.0% から 51.9% に増加しています。

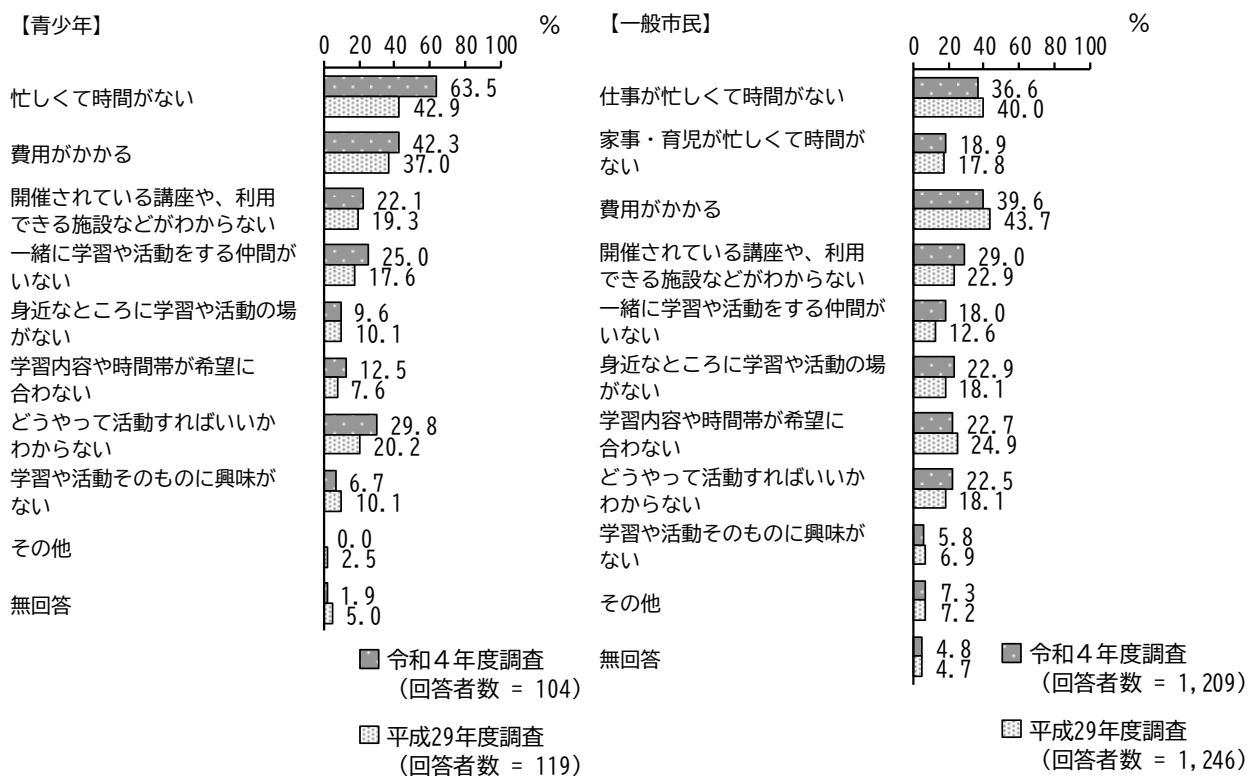

※複数回答のため、各回答割合 (%) の合計は 100% になりません。

## 18 リカレント教育等の今後の学習活動（青少年・一般市民）

リカレント教育等の今後の学習活動について、青少年では「今後学習してみたい」の割合が最も高く、一般市民では「環境が整備されれば学習してみたい」の割合が最も高くなっています。

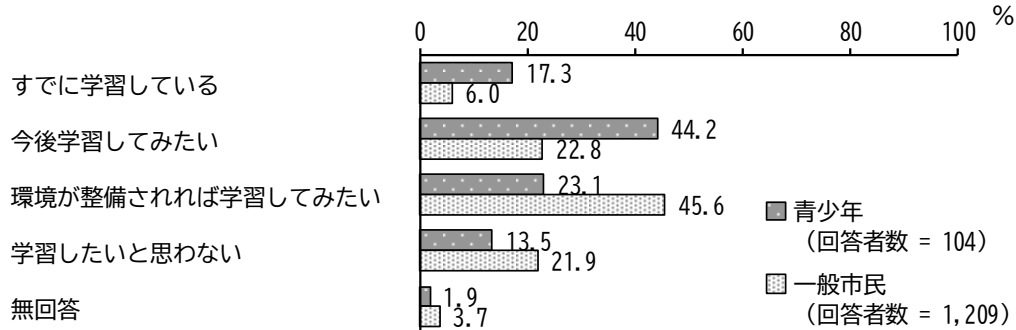

## 19 学びたいときに学べるようにするための取組（青少年・一般市民）

学びたいときに学べるようにするための取組として、青少年、一般市民ともに「気軽に学習に取り組み始める雰囲気づくり」の割合が最も高くなっています。また、一般市民に比べ、青少年では「学校施設の開放」の割合が高くなっています。

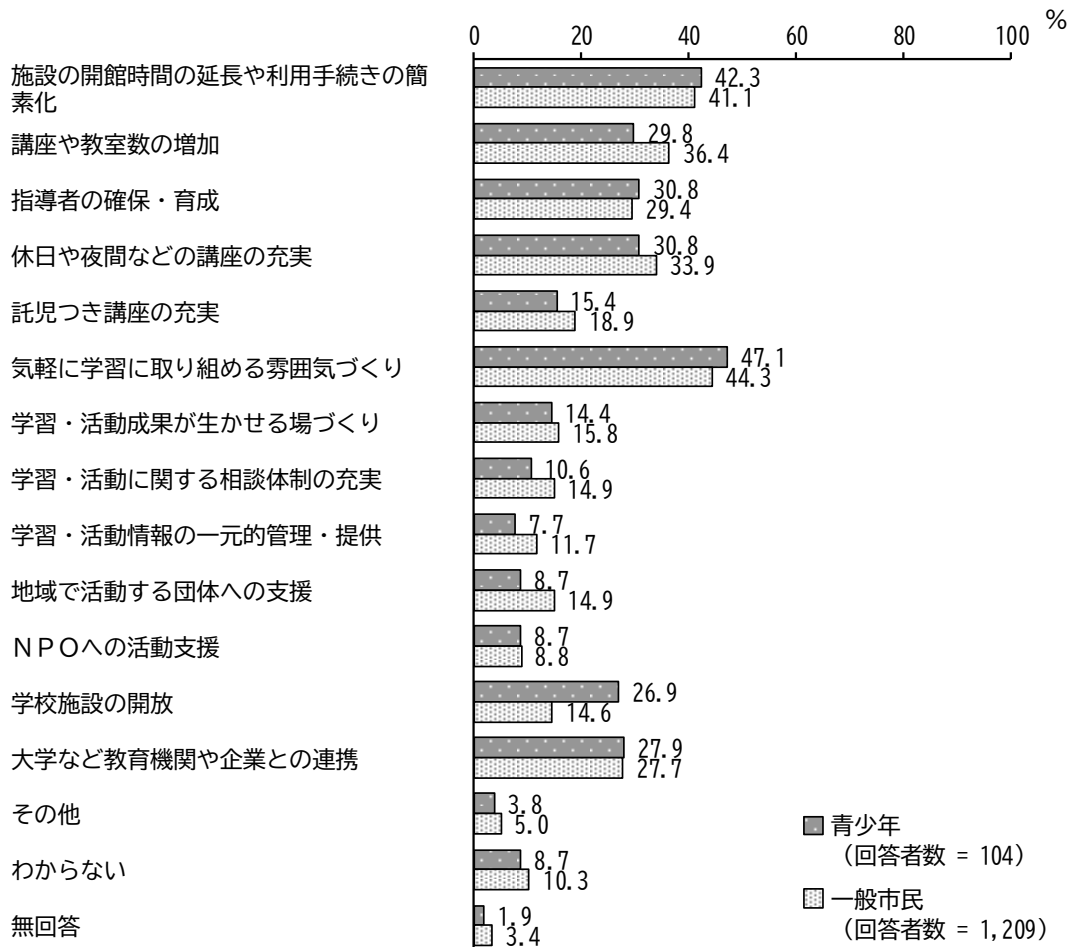

※複数回答のため、各回答割合(%)の合計は100%になりません。

## 20 公民館を利用しない理由（青少年・一般市民）指

利用しない理由は「特に理由はない」のほかは、「利用する時間がないから」、「利用の仕方がわからないから」、「公民館で行っている事業等に興味がないから」の割合が高くなっています。

また、平成 29 年度調査と令和 4 年度調査を比較すると「利用の仕方がわからないから」の割合は青少年で 13.3%から 15.8%に増加、一般市民で 22.3%から 21.2%に減少しています。

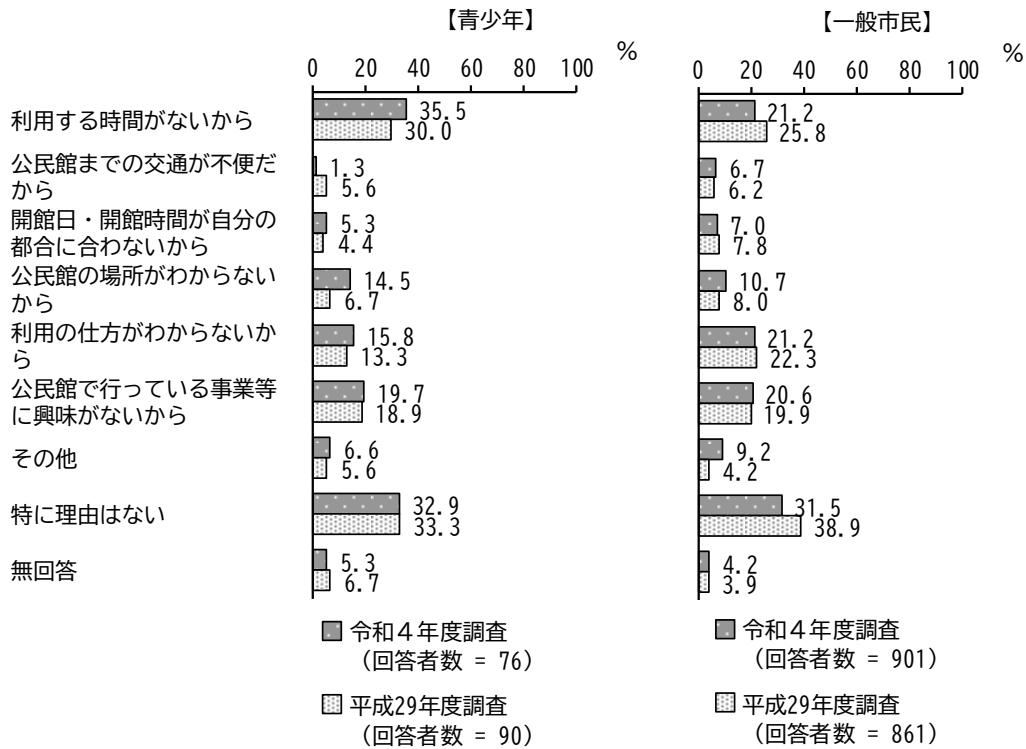

※複数回答のため、各回答割合（%）の合計は100%になりません。

## 21 図書館サービスの認知度（青少年・一般市民）指

図書館サービスの認知度は、青少年では「インターネットが使える」の割合が高くなっています。また、一般市民では「CDがある」の割合が高くなっています。

また、平成29年度調査と令和4年度調査を比較すると「知っているものは1つもない」の割合は青少年で21.8%から25.0%に増加、一般市民で27.6%から34.2%に増加しています。

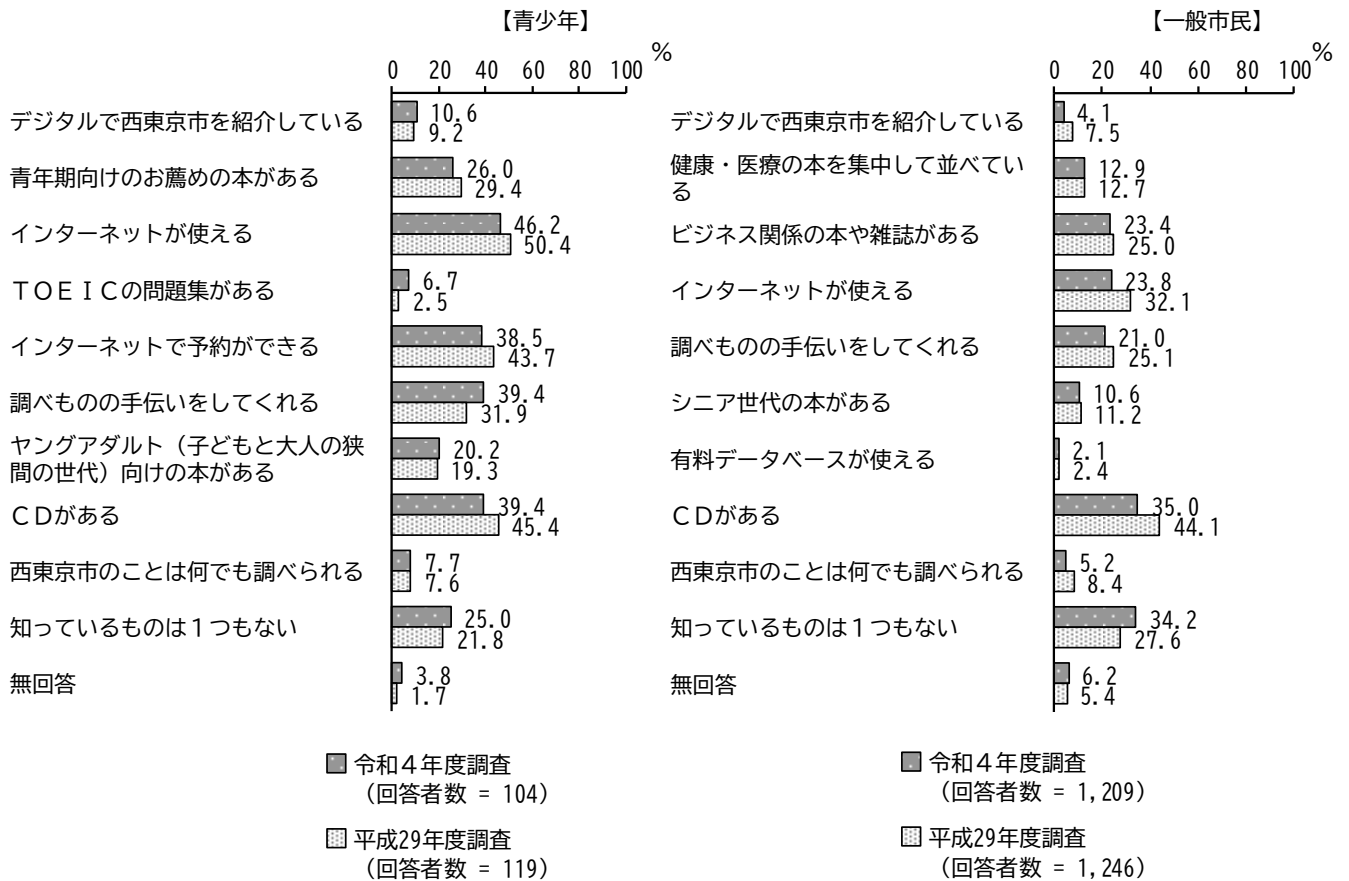

## 22 西東京市への愛着度（青少年）

西東京市への愛着を感じている青少年の割合は、66.4%となっております。

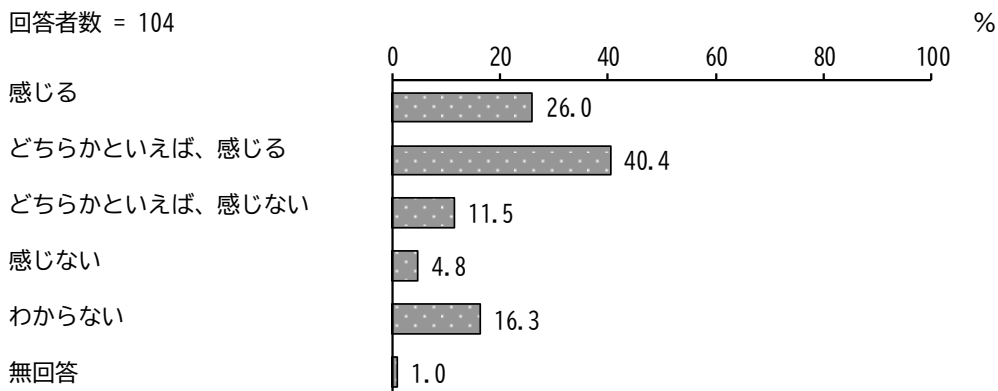

## 23 子ども一人ひとりに応じた支援の認知度（青少年・一般市民）指

子ども一人ひとりに応じた支援の認知度は、青少年では「特別支援学級（小学校：A学級、B学級）（中学校：I学級、J学級）」「スクールカウンセラー」の割合が高くなっています。また、一般市民では「知っているものはない」のほかは、「特別支援学級（小学校：A学級、B学級）（中学校：I学級、J学級）」の割合が高くなっています。

また、平成29年度調査と令和4年度調査を比較すると「知っているものはない」の割合は青少年で19.3%から18.3%に減少、一般市民で43.5%から47.9%に増加しています。

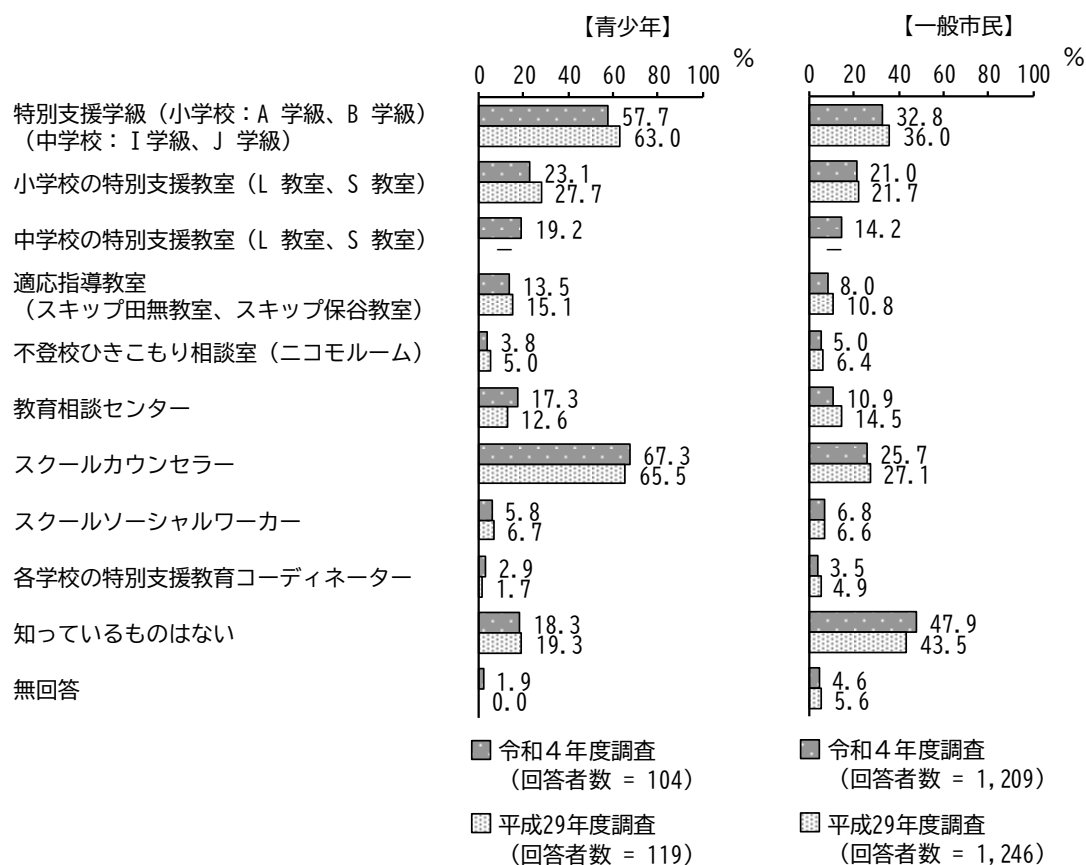

※複数回答のため、各回答割合（%）の合計は100%になりません。

※「中学校の特別支援教室（L教室、S教室）」の選択肢は、平成29年度調査では「中学校の通級指導学級（K組）」でした。

### Ⅲ 調査結果

#### 1 小学生

##### (1) 回答者属性

問1 何年生ですか。(○は1つ)

「4年生」の割合が49.9%、「6年生」の割合が49.3%となっています。

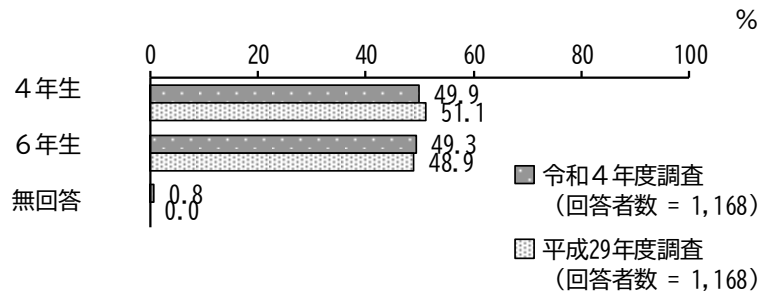

問2 どの小学校に通っていますか。(○は1つ)

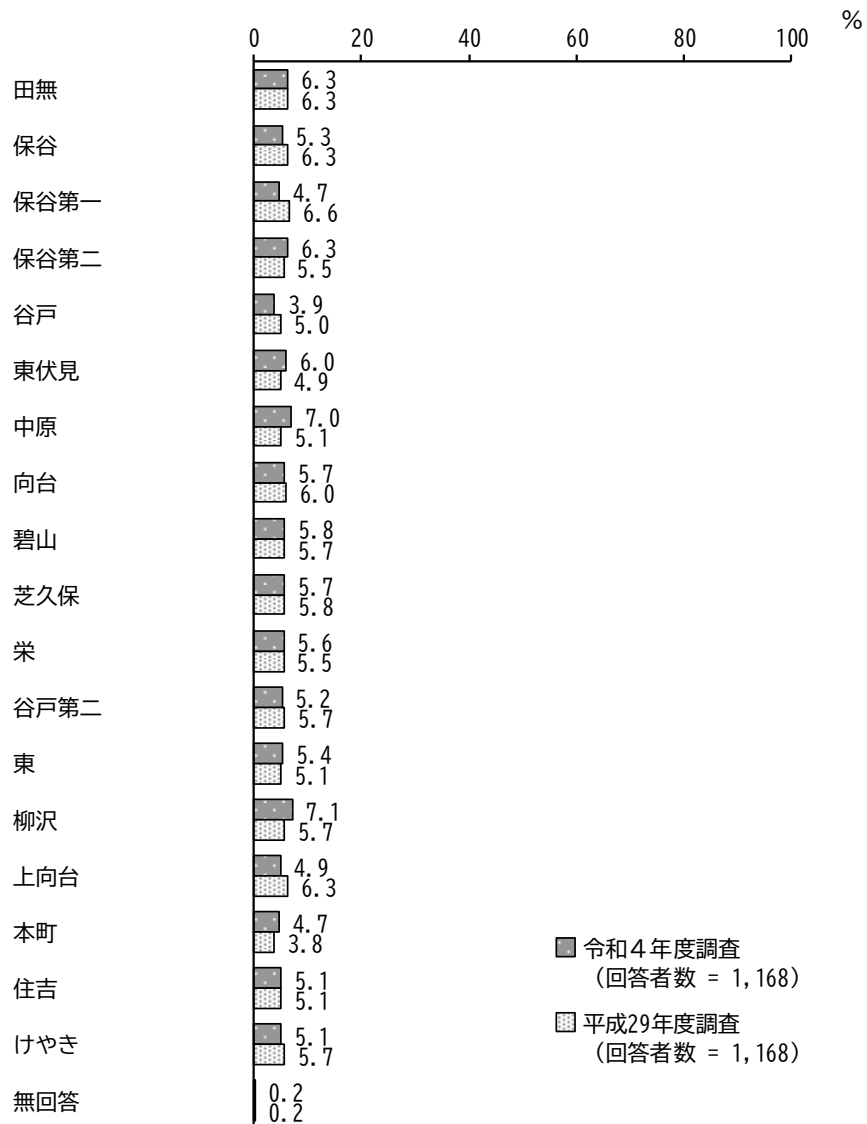

問3 一緒に住んでいる人は誰ですか。(〇はいくつでも)

「お母さん」の割合が98.1%と最も高く、次いで「お父さん」の割合が91.3%、「きょうだい」の割合が78.9%となっています。

平成29年度調査と比較すると、大きな変化はみられません。

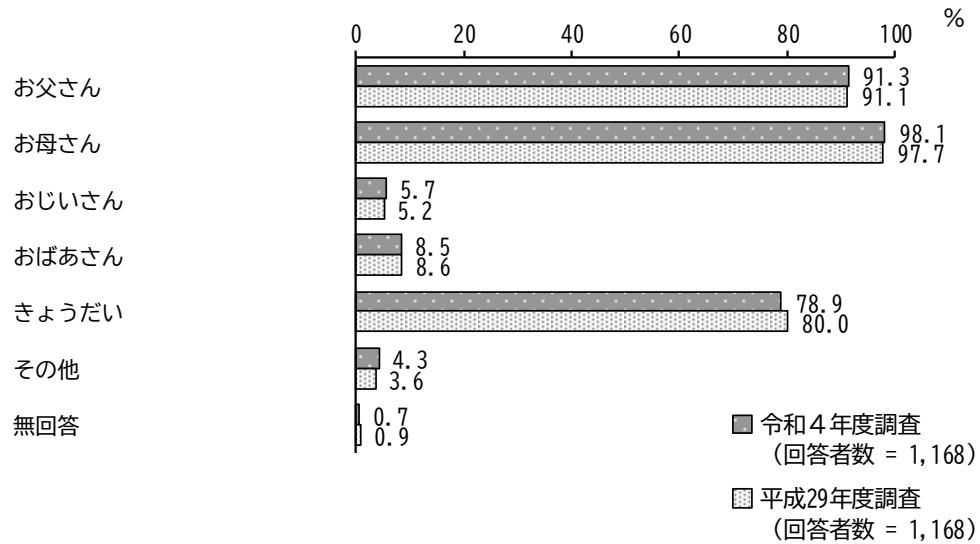

〈小学生調査〉

(2) 学校での生活について

問4 学校は楽しいですか。(○は1つ)

「まあまあ楽しい」の割合が45.4%と最も高く、次いで「とても楽しい」の割合が44.3%となっています。

平成29年度調査と比較すると、「とても楽しい」の割合が減少しています。

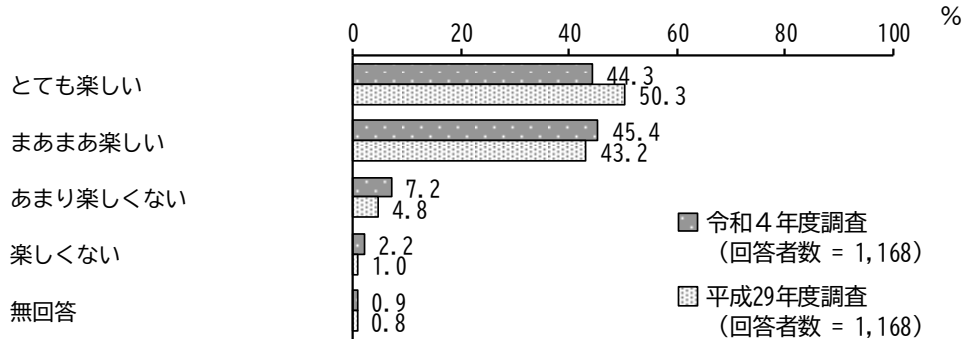

【学年別】

学年別にみると、大きな差はみられません。

単位：%

区分	回答者数 (件)	とても楽しい	まあまあ楽しい	あまり楽しくない	楽しくない	無回答
全体	1168	44.3	45.4	7.2	2.2	0.9
4年生	583	46.7	42.7	7.4	2.4	0.9
6年生	576	42.7	47.9	6.9	1.9	0.5



問5 学校で困っていることは何ですか。(〇はいくつでも)

「教室やトイレなど、学校の施設がきたない・古い」の割合が21.4%と最も高く、次いで「いやな友だちがいる」の割合が20.7%、「授業中さわがしい」の割合が16.1%となっています。

また、「お家で心配なことがあって、授業に集中できない」の割合は2.0%、「夜ふかしなどで眠く学校の授業がづらい」の割合は5.7%となっています

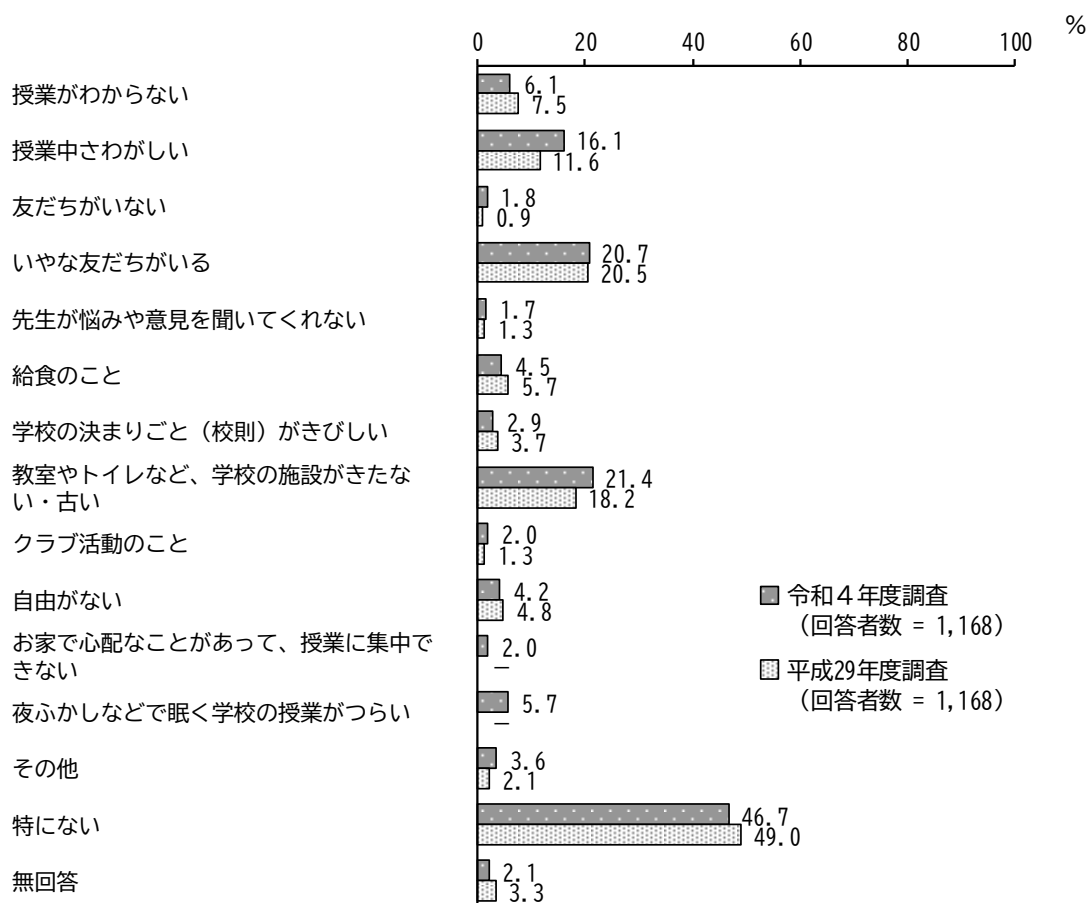

※平成29年度調査には「お家で心配なことがあって、授業に集中できない」「夜ふかしなどで眠く学校の授業がづらい」の選択肢はありませんでした。

〈小学生調査〉

【学年別】

学年別にみると、6年生で「教室やトイレなど、学校の施設がきたない・古い」の割合が高くなっています。

単位：％

区分	回答者数(件)	授業がわからない	授業中さわがしい	友だちがいない	いやな友だちがいる	先生が悩みや意見を聞いてくれない	給食のこと	学校の決まりごと(校則)がきびしい	教室やトイレなど、学校の施設がきたない・古い	クラブ活動のこと	自由がない	お家で心配なことがあって、授業に集中できない	夜ふかしなどで眠く学校の授業がつらい	その他	特にない	無回答
全体	1168	6.1	16.1	1.8	20.7	1.7	4.5	2.9	21.4	2.0	4.2	2.0	5.7	3.6	46.7	2.1
4年生	583	5.1	17.3	1.2	22.1	2.2	4.6	2.7	14.9	2.4	3.6	2.2	4.6	2.2	50.9	1.4
6年生	576	6.8	14.9	2.4	19.4	1.2	4.0	3.1	28.0	1.6	4.9	1.7	6.8	5.0	42.7	2.6

【楽しさ別 (楽しい (とても、まあまあ楽しい)、楽しくない (あまり、楽しくない))】

楽しさ別にみると、「楽しい」に比べ、「楽しくない」で「いやな友だちがいる」「授業中さわがしい」「教室やトイレなど、学校の施設がきたない・古い」の割合が高くなっています。

単位：％

区分	回答者数(件)	授業がわからない	授業中さわがしい	友だちがいない	いやな友だちがいる	先生が悩みや意見を聞いてくれない	給食のこと	学校の決まりごと(校則)がきびしい	教室やトイレなど、学校の施設がきたない・古い	クラブ活動のこと	自由がない	お家で心配なことがあって、授業に集中できない	夜ふかしなどで眠く学校の授業がつらい	その他	特にない	無回答
全体	1168	6.1	16.1	1.8	20.7	1.7	4.5	2.9	21.4	2.0	4.2	2.0	5.7	3.6	46.7	2.1
楽しい	1048	5.2	15.1	1.0	18.6	1.3	4.0	2.1	20.5	1.9	2.7	1.3	4.7	3.0	50.1	1.8
楽しくない	110	14.5	25.5	8.2	40.0	5.5	8.2	10.9	30.0	2.7	19.1	8.2	14.5	10.0	18.2	1.8

問6 問5の理由から学校に行きたくないと思ったこと（または実際に休んだことを含みます。）がありますか。（〇は1つ）

「なかった」の割合が47.9%と最も高く、次いで「ときどきあった」の割合が21.7%、「ほとんどなかった」の割合が21.5%となっています。

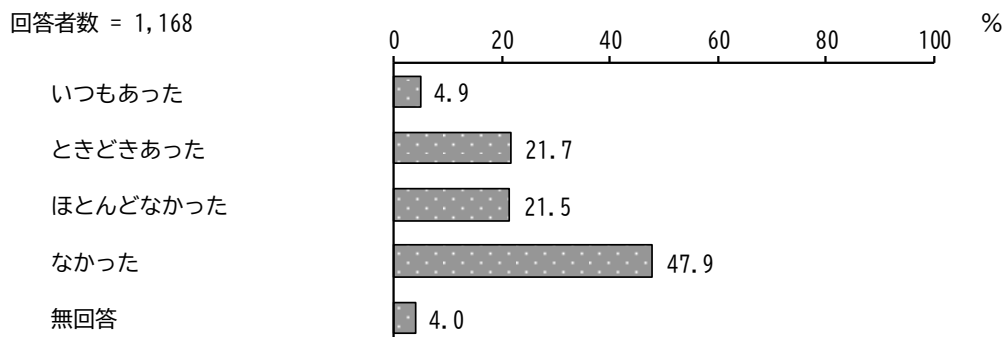

【学年別】

学年別にみると、大きな差はみられません。

単位：%

区分	回答者数 (件)	いつも あった	ときどき あった	ほとん どなかつ た	なかつ た	無回 答
全 体	1168	4.9	21.7	21.5	47.9	4.0
4年生	583	5.1	22.1	20.1	48.0	4.6
6年生	576	4.5	21.2	22.7	48.3	3.3

〈小学生調査〉

問7 学校のきまり・規則を守って生活していますか。(○は1つ)

「ときどき守れない」の割合が51.2%と最も高く、次いで「いつも守る」の割合が39.3%となっています。

平成29年度調査と比較すると、「いつも守る」の割合が増加しています。一方、「ときどき守れない」の割合が減少しています。

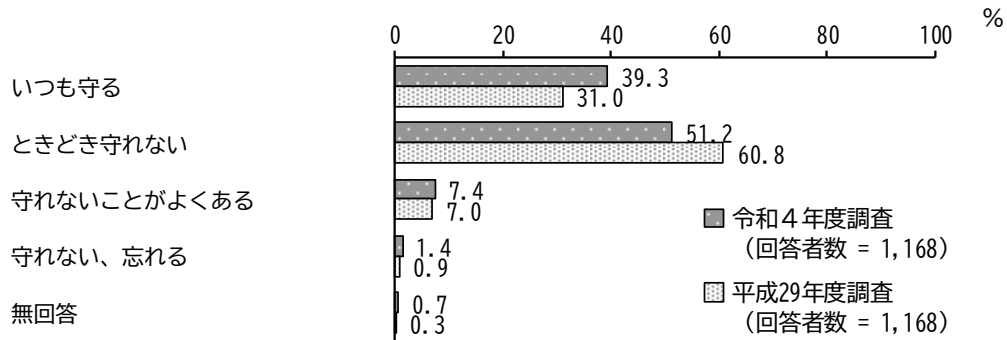

【学年別】

学年別にみると、大きな差はみられません。

単位：%

区分	回答者数 (件)	いつも守る	ときどき守れない	守れないことがよくある	守れない、忘れる	無回答
全 体	1168	39.3	51.2	7.4	1.4	0.7
4年生	583	40.7	48.5	8.6	1.5	0.7
6年生	576	38.0	53.6	6.4	1.2	0.7

問8 この1年くらいの中に、学校に通うときや学校から帰るとき（登下校時）に危険な思いをしたことはありますか。（〇はいくつでも）

「危険な思いをしたことはない」の割合が79.4%と最も高く、次いで「車や自転車の急な飛び出しなど、事故にあった（あいそうになった）」の割合が11.6%となっています。

平成29年度調査と比較すると、大きな変化はみられません。

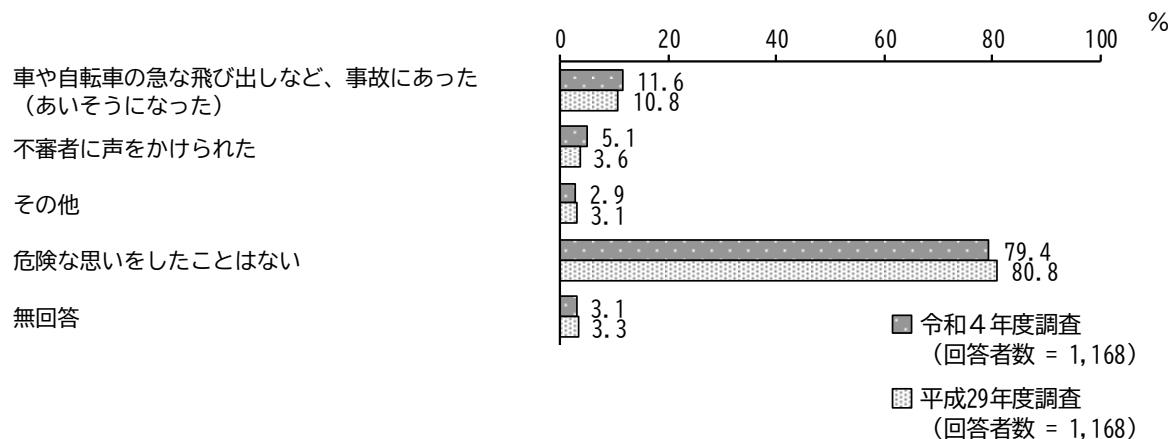

【学年別】

学年別にみると、大きな差はみられません。

単位：%

区分	回答者数 (件)	車や自転車の急な飛び出しなど、事故にあった（あいそうになった）	不審者に声をかけられた	その他	危険な思いをしたことはない	無回答
全体	1168	11.6	5.1	2.9	79.4	3.1
4年生	583	12.9	6.9	3.4	75.6	3.9
6年生	576	10.6	3.3	2.3	83.3	2.1

問9 学校や先生に望むこと（してほしいこと）は何ですか。（○はいくつでも）

「特にない」の割合が31.2%と最も高く、次いで「体験学習などをたくさんできるようにしてほしい」の割合が28.1%、「行事が楽しくなるようにしてほしい」の割合が26.8%となっています。

平成29年度調査と比較すると、「特にない」の割合が増加しています。一方、「先生と遊んだり、話したりする時間がほしい」「興味のあることをたくさん勉強できるようにしてほしい」「悪いことをしたときには、きちんと注意してほしい」「先生にはみんなに平等に接してほしい」の割合が減少しています。

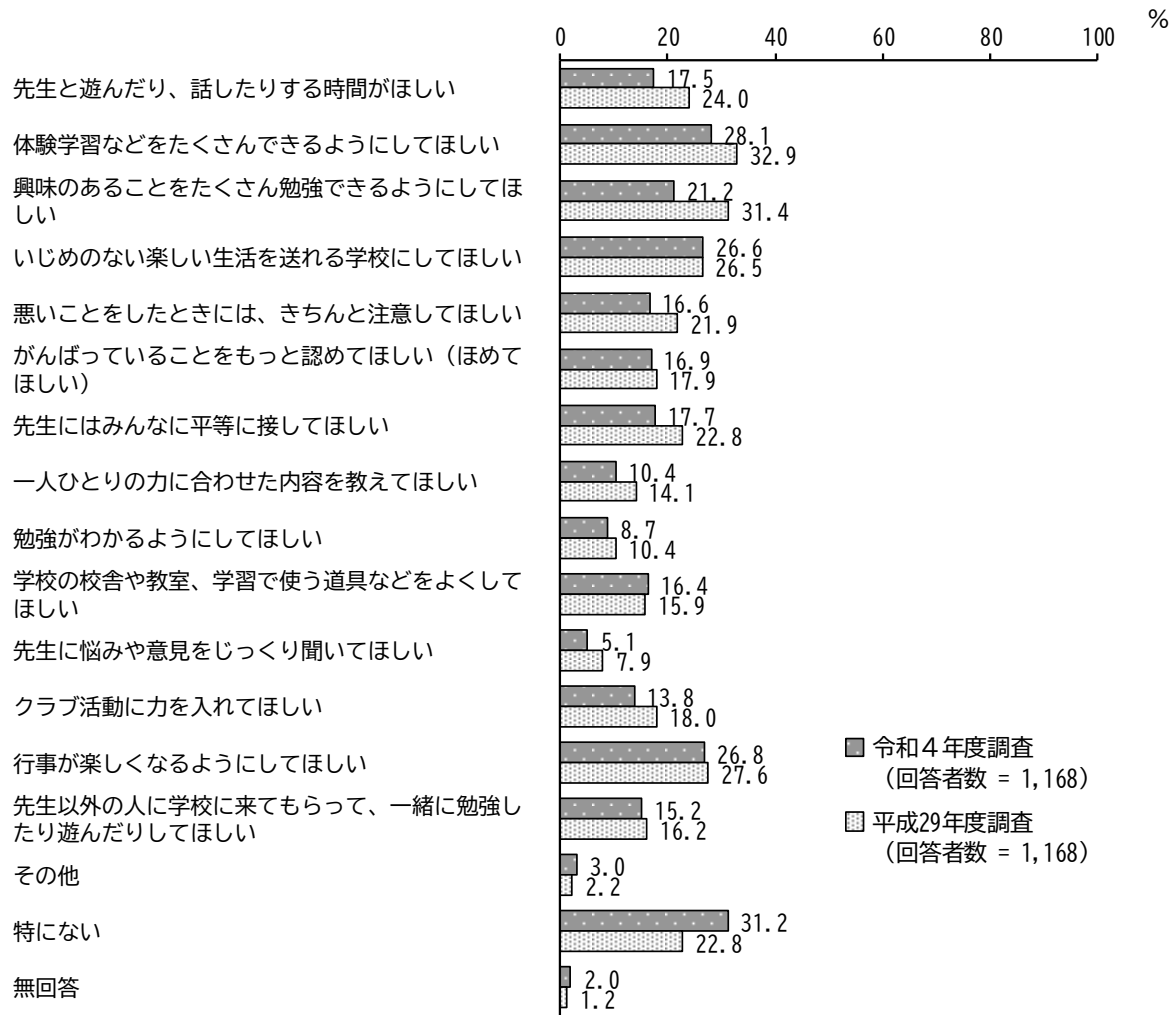

【学年別】

学年別にみると、4年生で「いじめのない楽しい生活を送れる学校にしてほしい」「先生と遊んだり、話したりする時間がほしい」の割合が高くなっています。

単位：％

区分	回答者数(件)	先生と遊んだり、話したりする時間がほしい	体験学習などをたくさんできるようにしてほしい	興味のあることをたくさん勉強できるようにしてほしい	いじめのない楽しい生活を送れる学校にしてほしい	悪いことをしたときには、きちんと注意してほしい	がんばっていることをもつと認めてほしい(ほめてほしい)	先生にはみんなに平等に接してほしい	一人ひとりの力に合わせた内容を教えてほしい
全 体	1168	17.5	28.1	21.2	26.6	16.6	16.9	17.7	10.4
4年生	583	23.0	25.6	19.2	33.4	19.9	18.0	18.4	11.0
6年生	576	12.2	30.9	23.3	20.0	13.4	16.0	16.8	9.9

区分	勉強がわかるようにしてほしい	学校の校舎や教室、学習で使う道具などをよくしてほしい	先生に悩みや意見をじっくり聞いてほしい	クラブ活動に力を入れてほしい	行事が楽しくなるようにしてほしい	先生以外の人に学校に来てもらって、一緒に勉強したり遊んだりしてほしい	その他	特にない	無回答
全 体	8.7	16.4	5.1	13.8	26.8	15.2	3.0	31.2	2.0
4年生	10.8	13.4	7.9	13.7	26.9	18.7	3.8	30.9	1.5
6年生	6.4	19.4	2.4	13.9	26.6	11.8	2.3	31.4	2.3

〈小学生調査〉

【楽しさ別（楽しい（とても、まあまあ楽しい）、楽しくない（あまり、楽しくない））】

楽しさ別にみると、「楽しくない」で「先生にはみんなに平等に接してほしい」「一人ひとりの力に合わせた内容を教えてほしい」「学校の校舎や教室、学習で使う道具などをよくしてほしい」の割合が高くなっています。

単位：％

区分	回答者数(件)	先生と遊んだり、話したりする時間がほしい	体験学習などをたくさんできるようにしてほしい	興味のあることをたくさん勉強できるようにしてほしい	いじめのない楽しい生活を送れる学校にしてほしい	悪いことをしたときには、きちんと注意してほしい	がんばっていることをもっと認めてほしい(ほめてほしい)	先生にはみんなに平等に接してほしい	一人ひとりの力に合わせた内容を教えてほしい
全体	1168	17.5	28.1	21.2	26.6	16.6	16.9	17.7	10.4
楽しい	1048	18.5	28.5	20.9	26.4	16.2	16.8	16.7	9.7
楽しくない	110	9.1	24.5	26.4	30.0	21.8	17.3	27.3	18.2

区分	勉強がわかるようにしてほしい	学校の校舎や教室、学習で使う道具などをよくしてほしい	先生に悩みや意見をじっくり聞いてほしい	クラブ活動に力を入れてほしい	行事が楽しくなるようにしてほしい	先生以外の人に学校に来てもらって、一緒に勉強したり遊んだりしてほしい	その他	特にない	無回答
全体	8.7	16.4	5.1	13.8	26.8	15.2	3.0	31.2	2.0
楽しい	8.1	15.8	4.8	13.4	26.7	15.1	2.7	32.2	1.4
楽しくない	15.5	21.8	9.1	19.1	28.2	15.5	6.4	22.7	4.5



問 10 ふだんの授業以外に、自分の苦手なことや困っていることについて、先生に個別に教えてもらったり、相談に乗ってほしいと思ったことはありますか。(○は1つ)

「ある」の割合が13.6%、「ない」の割合が84.0%となっています。  
平成29年度調査と比較すると、大きな変化はみられません。

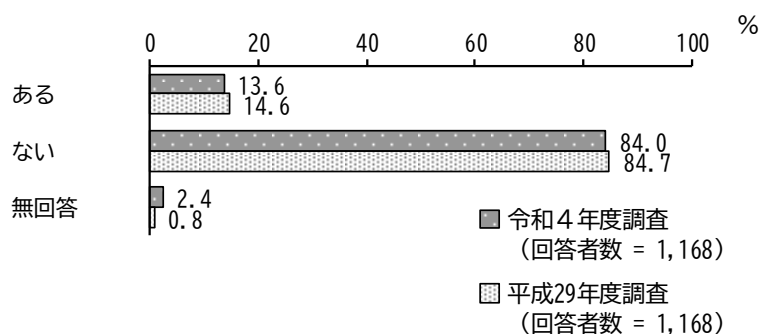

【学年別】

学年別にみると、大きな差はみられません。

単位：%

区分	回答者数 (件)	ある	ない	無回答
全 体	1168	13.6	84.0	2.4
4年生	583	14.4	82.7	2.9
6年生	576	12.8	85.4	1.7

【楽しさ別 (楽しい (とても、まあまあ楽しい)、楽しくない (あまり、楽しくない))】

楽しさ別にみると、大きな差はみられません。

単位：%

区分	回答者数 (件)	ある	ない	無回答
全 体	1168	13.6	84.0	2.4
楽しい	1048	13.6	84.5	1.8
楽しくない	110	13.6	82.7	3.6

問 11 好きな教科ときらいな教科をお答えください。(〇はいくつでも)

好きな教科

「体育」の割合が 69.2%と最も高く、次いで「図画工作」の割合が 68.4%、「音楽」の割合が 52.5%となっています。

回答者数 = 1,168

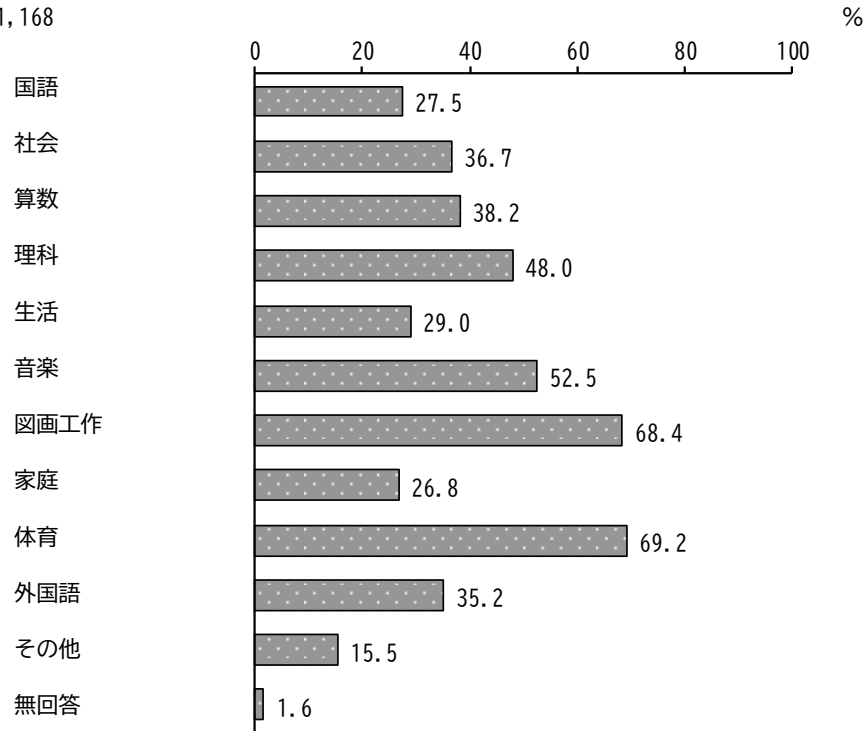

きれいな教科

「国語」の割合が45.3%と最も高く、次いで「算数」の割合が42.3%、「社会」の割合が37.8%となっています。

回答者数 = 1,168

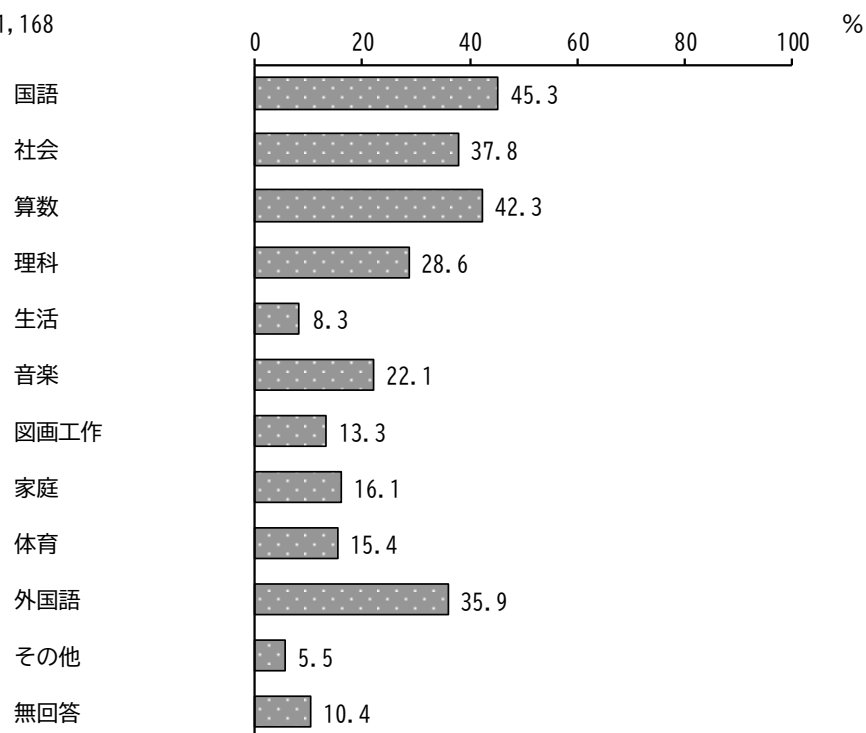

〈小学生調査〉

問 12 好きな教科について、好きになった理由はどんなことですか。  
(○はいくつでも)

「授業の雰囲気楽しいから」の割合が 57.0%と最も高く、次いで「その教科の学習内容に興味があるから」の割合が 54.1%、「学習の仕方がよくわかるから」の割合が 36.4%となっています。

平成 29 年度調査と比較すると、「学習の仕方がよくわかるから」「その教科の学習内容に興味があるから」の割合が減少しています。

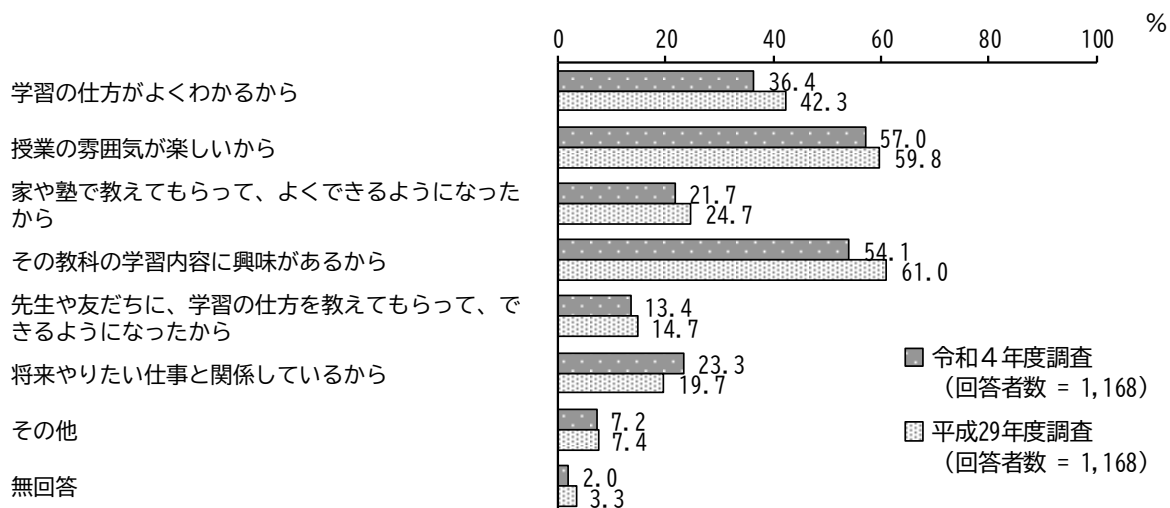

【学年別】

学年別にみると、大きな差はみられません。

単位：%

区分	回答者数(件)	学習の仕方がよくわかるから	授業の雰囲気が楽しいから	家や塾で教えてもらって、よくできるようになったから	その教科の学習内容に興味があるから	先生や友だちに、学習の仕方を教えてもらって、できるようになったから	将来やりたい仕事と関係しているから	その他	無回答
全 体	1168	36.4	57.0	21.7	54.1	13.4	23.3	7.2	2.0
4 年生	583	36.2	56.8	22.1	50.8	16.1	24.9	8.4	2.2
6 年生	576	36.6	57.3	21.5	57.5	10.8	22.0	6.1	1.6

問13 きらいな教科について、きらいになった理由はどんなことですか。  
(〇はいくつでも)

「その教科の学習内容に興味がないから」の割合が42.5%と最も高く、次いで「自分でよく努力しているつもりでも、わからないことが多いから」の割合が38.6%、「学習の仕方がよくわからないから」の割合が25.7%となっています。

平成29年度調査と比較すると、大きな変化はみられません。

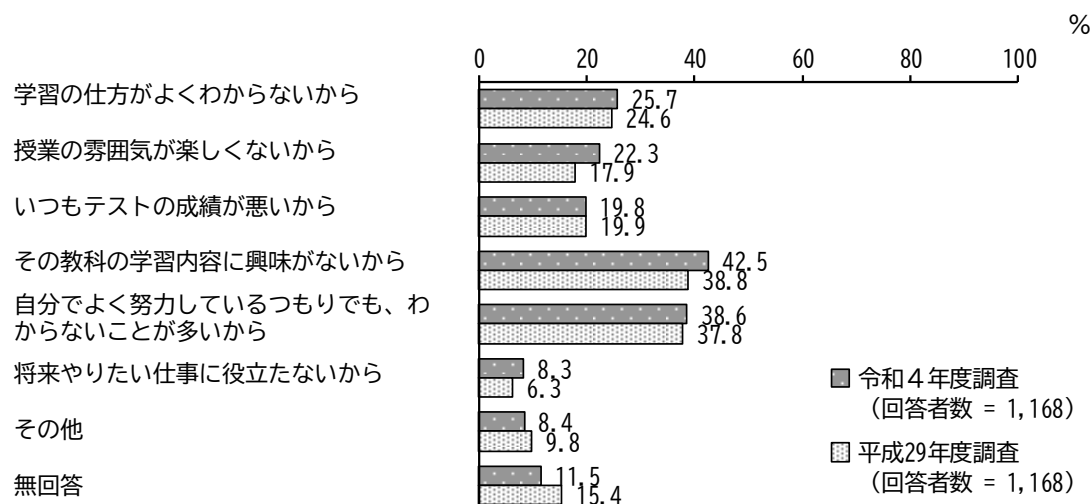

【学年別】

学年別にみると、6年生で「その教科の学習内容に興味がないから」の割合が高くなっています。

単位：%

区分	回答者数(件)	学習の仕方がよくわからないから	授業の雰囲気が楽しくないから	いつもテストの成績が悪いから	その教科の学習内容に興味がないから	自分でよく努力しているつもりでも、わからないことが多いから	将来やりたい仕事に役立たないから	その他	無回答
全体	1168	25.7	22.3	19.8	42.5	38.6	8.3	8.4	11.5
4年生	583	24.7	19.7	17.5	34.1	39.8	6.7	9.6	16.3
6年生	576	26.6	24.8	22.0	50.7	37.5	9.7	7.1	6.6

〈小学生調査〉

問 14 授業中にやる気が出てくるのは、どんなときですか。(〇はいくつでも)

「学習の仕方がよくわかったり、できたりするようになっていくとき」の割合が 65.9%と最も高く、次いで「先生の話や説明がよくわかって、授業の雰囲気を楽しんでいるとき」の割合が 56.2%、「先生や友だちに、ほめられたり、認められたりするとき」の割合が 39.7%となっています。

平成 29 年度調査と比較すると、「学習のめあてや、学習の仕方がよくわかっているとき」「クラスの全員が、一生けんめいがんばる雰囲気するとき」の割合が減少しています。

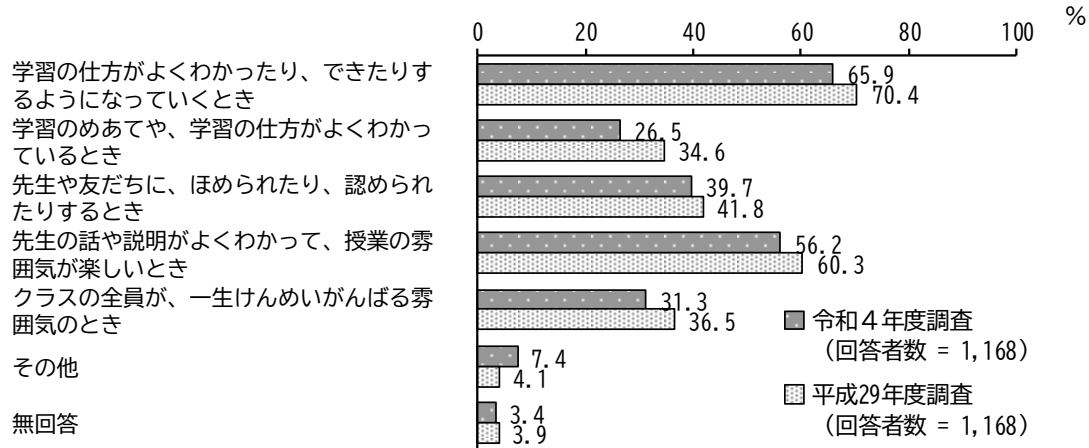

【学年別】

学年別にみると、4年生で「クラスの全員が、一生けんめいがんばる雰囲気するとき」の割合が高くなっています。

単位：%

区分	回答者数(件)	学習の仕方がよくわかったり、できたりするようになっていくとき	学習のめあてや、学習の仕方がよくわかっていくとき	先生や友だちに、ほめられたり、認められたりするとき	先生の話や説明がよくわかって、授業の雰囲気が楽しいとき	クラスの全員が、一生けんめいがんばる雰囲気するとき	その他	無回答
全体	1168	65.9	26.5	39.7	56.2	31.3	7.4	3.4
4年生	583	67.2	26.4	43.6	54.4	37.0	7.7	3.6
6年生	576	64.8	26.2	36.5	58.2	25.7	7.1	3.0

問15 学習の仕方について、もっとこうしてほしいと思うことがありますか。  
(〇はいくつでも)

「モニターやコンピューターを使って映像でわかりやすくしてほしい」の割合が36.8%と最も高く、次いで「いろいろな資料をもっとつかって、学習をわかりやすくしてほしい」の割合が23.3%、「学習の中で、わからないことを質問したら、ていねいに教えてほしい」の割合が18.2%となっています。

平成29年度調査と比較すると、「モニターやコンピューターを使って映像でわかりやすくしてほしい」の割合が減少しています。

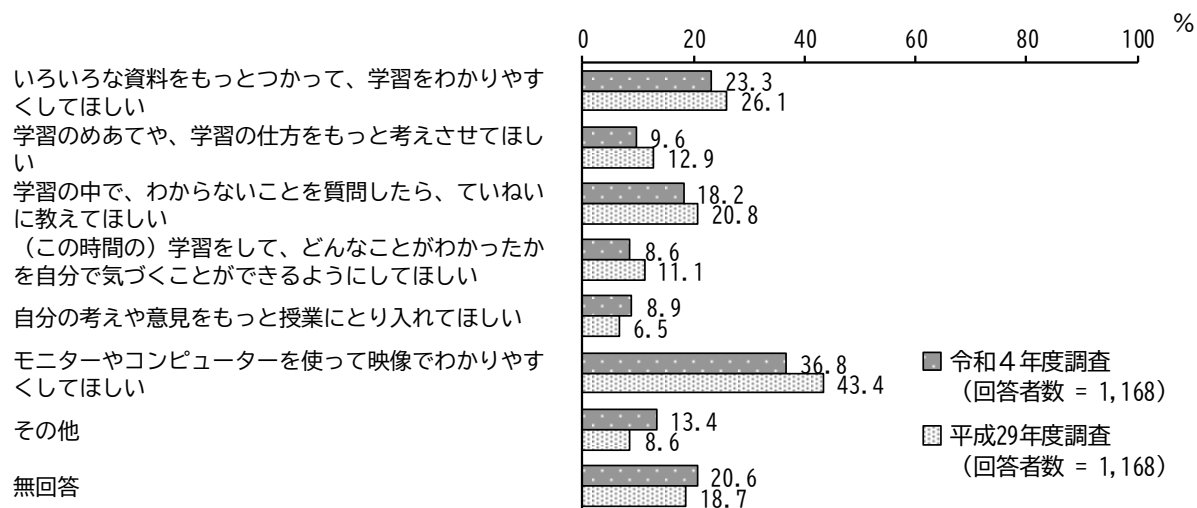

【学年別】

学年別にみると、大きな差はみられません。

単位：%

区分	回答者数(件)	いろいろな資料をもっとつかって、学習をわかりやすくしてほしい	学習のめあてや、学習の仕方をもっと考えさせてほしい	学習の中で、わからないことを質問したら、ていねいに教えてほしい	(この時間の)学習をして、どんなことがわかったかを自分で気づくことができるようにしてほしい	自分の考えや意見をもっと授業にとり入れてほしい	モニターやコンピューターを使って映像でわかりやすくしてほしい	その他	無回答
全体	1168	23.3	9.6	18.2	8.6	8.9	36.8	13.4	20.6
4年生	583	23.3	8.6	22.0	8.1	11.8	38.3	8.4	26.4
6年生	576	23.3	10.6	14.6	9.0	6.1	35.1	18.4	14.9

問 16 タブレットを使った授業を受けて良かったことは何ですか。(〇はいくつでも)

「自分の興味や関心のあることを調べたり、学んだりする機会が増えた」の割合が 67.1%と最も高く、次いで「パソコンやタブレットを使うことが楽しいと感じた」の割合が 62.8%、「分からない部分など、自分が必要な学習内容を探して選ぶことができるようになった」の割合が 39.9%となっています。

回答者数 = 1,168

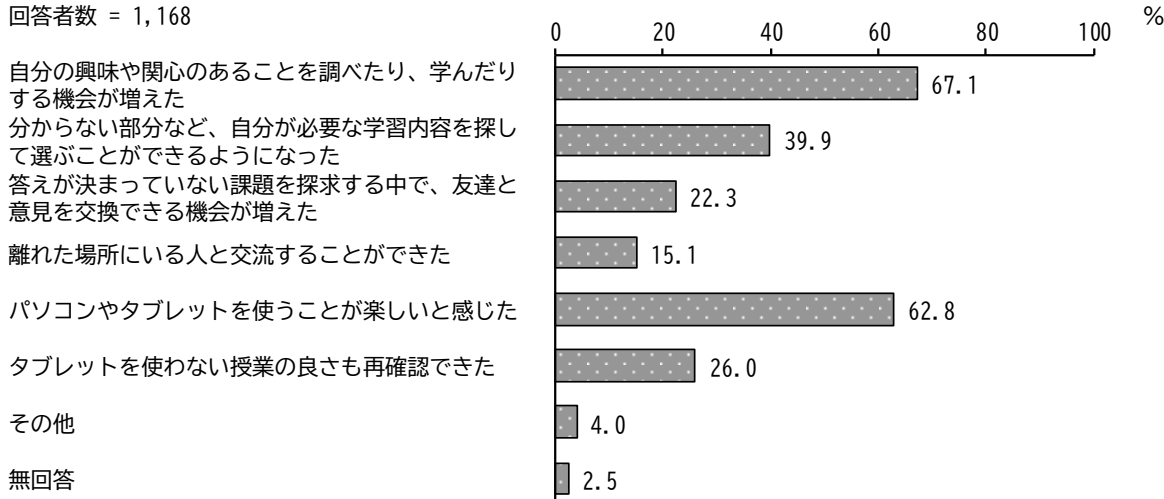

【学年別】

学年別にみると、4年生で「パソコンやタブレットを使うことが楽しいと感じた」の割合が高くなっています。

単位：%

区分	回答者数(件)	自分の興味や関心のあることを調べたり、学んだりする機会が増えた	分からない部分など、自分が必要な学習内容を探して選ぶことができるようになった	答えが決まっていない課題を探求する中で、友達と意見を交換できる機会が増えた	離れた場所にいる人と交流することができた	パソコンやタブレットを使うことが楽しいと感じた	タブレットを使わない授業の良さも再確認できた	その他	無回答
全 体	1168	67.1	39.9	22.3	15.1	62.8	26.0	4.0	2.5
4年生	583	64.3	36.7	19.7	15.1	68.6	24.0	4.5	3.3
6年生	576	70.1	43.6	24.8	15.3	57.5	28.5	3.6	1.4



問 17 学習内容がよくわからなかったり、できなかったときはどうしていますか。  
(〇はいくつでも)

「友だちに教えてもらう」の割合が58.3%と最も高く、次いで「家の人に聞く」の割合が49.7%、「自分の力で調べたり、考えたりする」の割合が44.1%となっています。

平成29年度調査と比較すると、「学習塾で教えてもらう」の割合が減少しています。

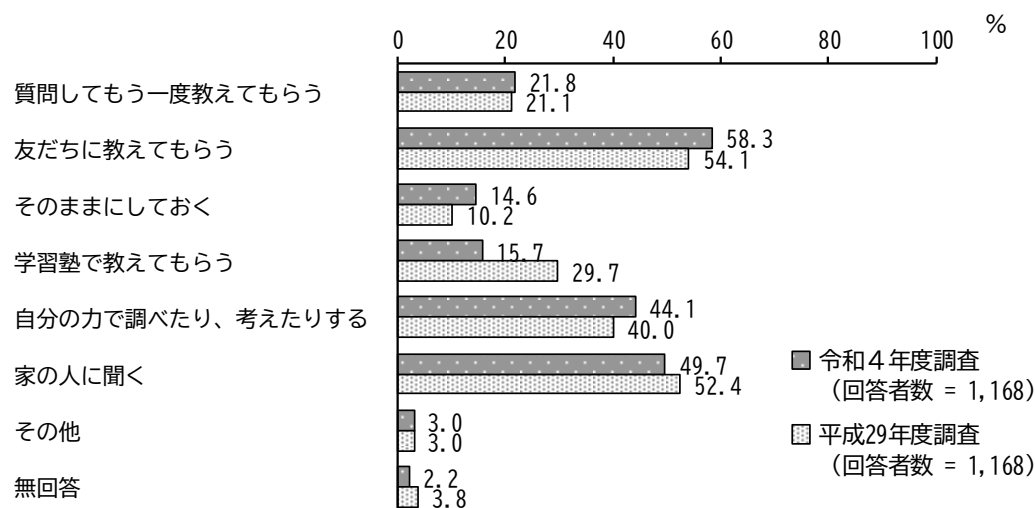

【学年別】

学年別にみると、6年生で「自分の力で調べたり、考えたりする」の割合が、4年生で「家の人に聞く」の割合が高くなっています。

単位：%

区分	回答者数 (件)	質問してもう一度教えてもらう	友だちに教えてもらう	そのままにしておく	学習塾で教えてもらう	自分の力で調べたり、考えたりする	家の人に聞く	その他	無回答
全 体	1168	21.8	58.3	14.6	15.7	44.1	49.7	3.0	2.2
4年生	583	20.9	55.6	15.3	12.0	37.9	54.7	2.9	2.9
6年生	576	23.1	61.3	13.7	19.3	50.5	45.0	3.1	1.6

### (3) 学校以外での生活について

問 18 運動することが好きですか。(○は1つ)

「好き」の割合が57.3%と最も高く、次いで「どちらかといえば好き」の割合が23.0%、「あまり好きではない」の割合が12.7%となっています。

平成29年度調査と比較すると、「好き」の割合が減少しています。

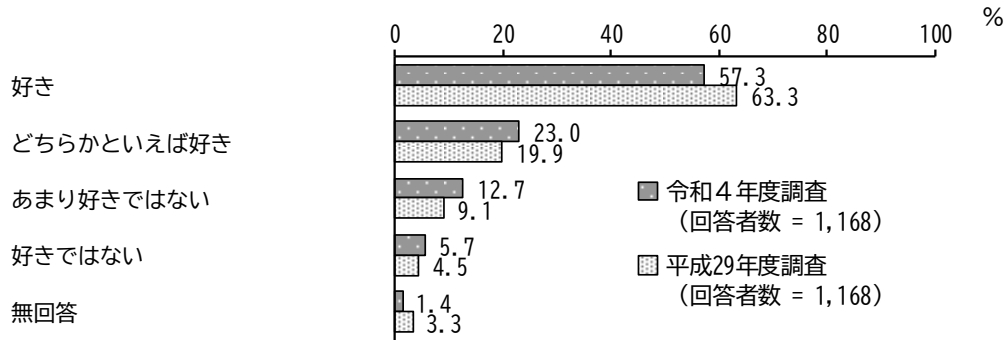

【学年別】

学年別にみると、大きな差はみられません。

単位：%

区分	回答者数(件)	好き	どちらかといえば好き	あまり好きではない	好きではない	無回答
全 体	1168	57.3	23.0	12.7	5.7	1.4
4年生	583	62.1	21.8	9.9	4.1	2.1
6年生	576	53.0	23.8	15.5	7.1	0.7

問 19 習い事や塾に通っていますか。(○はいくつでも)

「スポーツチームやクラブ（野球、サッカー、水泳など）」の割合が 47.5%と最も高く、次いで「学習塾、家庭教師」の割合が 40.4%、「音楽（ピアノ、エレクトーンなど）」の割合が 18.0%となっています。

平成 29 年度調査と比較すると、大きな変化はみられません。

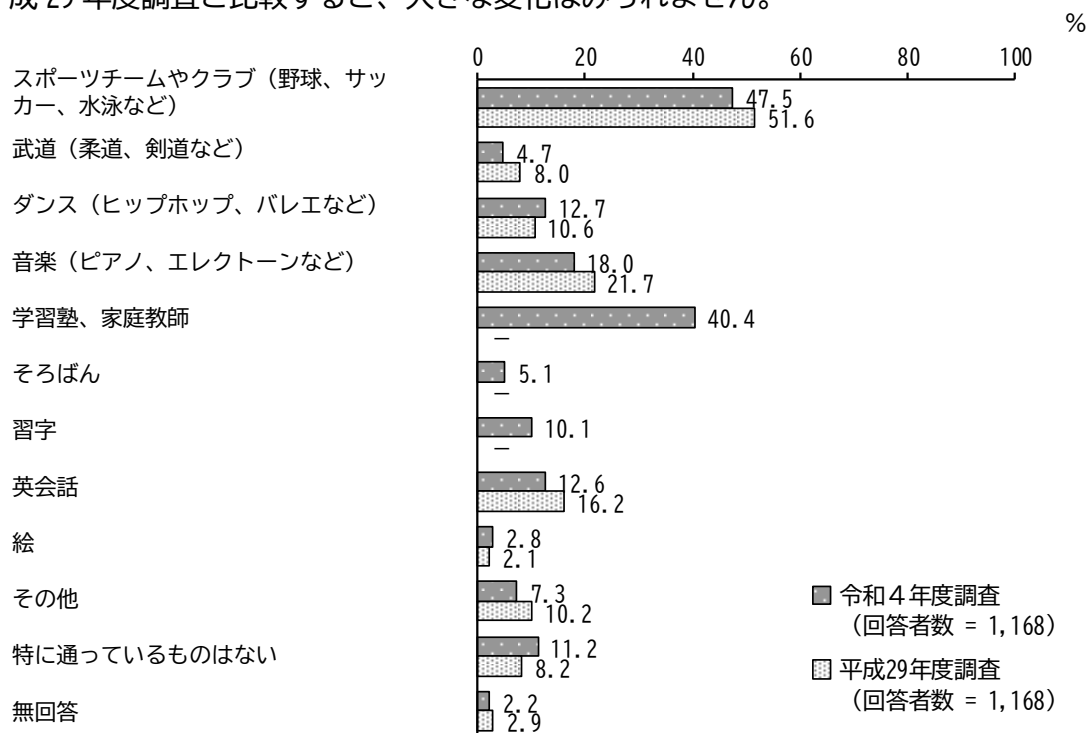

※「学習塾、家庭教師」「そろばん」「習字」の選択肢は、平成 29 年度調査では「学習塾」「家庭教師」「そろばんや習字」でした。

【学年別】

学年別にみると、4年生で「スポーツチームやクラブ（野球、サッカー、水泳など）」の割合が、6年生で「学習塾、家庭教師」の割合が高くなっています。

単位：%

区分	回答者数 (件)	スポーツチームやクラブ (野球、サッカー、水泳など)	武道 (柔道、剣道など)	ダンス (ヒップホップ、バレエなど)	音楽 (ピアノ、エレクトーンなど)	学習塾、家庭教師	そろばん	習字	英会話	絵	その他	特に通っているものはない	無回答
全 体	1168	47.5	4.7	12.7	18.0	40.4	5.1	10.1	12.6	2.8	7.3	11.2	2.2
4 年生	583	55.6	6.2	13.2	20.1	32.4	7.7	11.7	12.9	3.3	7.0	11.3	2.6
6 年生	576	39.6	3.3	12.2	16.0	48.3	2.6	8.7	12.2	2.4	7.6	10.8	1.7

〈小学生調査〉

問 20 家では、勉強する時間・寝る時間・起きる時間・食べる時間はそれぞれ決まっていますか。(○は(ア)～(エ)ごとに1つずつ)

(ア) 勉強する時間

「決まっていないが、だいたいいつも同じ」の割合が42.2%と最も高く、次いで「決まっていない(その日によって違う)」の割合が41.4%、「きちんと決まっている」の割合が13.0%となっています。

平成29年度調査と比較すると、「決まっていないが、だいたいいつも同じ」の割合が減少し、「決まっていない(その日によって違う)」の割合が増加しています。

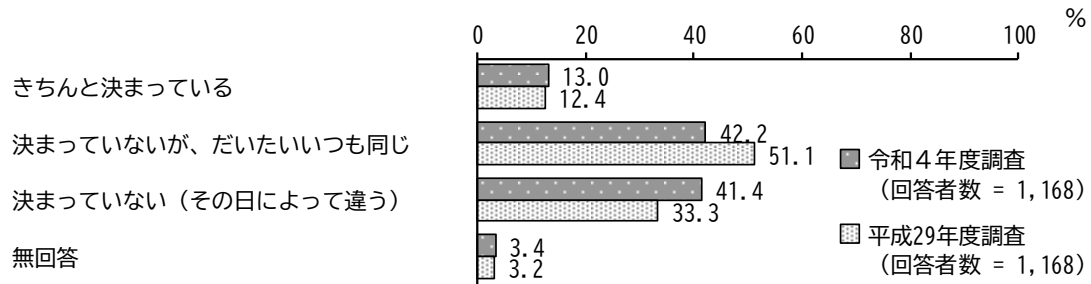

【学年別】

学年別にみると、大きな差はみられません。

単位：%

区分	回答者数(件)	きちんと決まっている	決まっていないが、だいたいいつも同じ	決まっていない(その日によって違う)	無回答
全体	1168	13.0	42.2	41.4	3.4
4年生	583	13.2	41.3	41.0	4.5
6年生	576	12.8	42.9	42.0	2.3

【楽しさ別（楽しい（とても、まあまあ楽しい）、楽しくない（あまり、楽しくない））】

楽しさ別にみると、「あまり楽しくない」で「決まっていない（その日によって違う）」の割合が高くなっています。

単位：％

区分	回答者数（件）	きちんと決まっている	決まっていないが、 だいたいいつも同じ	決まっていない （その日によって違う）	無回答
全 体	1168	13.0	42.2	41.4	3.4
とても楽しい	518	15.6	45.0	36.3	3.1
まあまあ楽しい	530	9.6	42.3	45.1	3.0
あまり楽しくない	84	15.5	27.4	52.4	4.8
楽しくない	26	19.2	30.8	42.3	7.7

（イ）寝る時間

「決まっていないが、だいたいいつも同じ」の割合が50.4%と最も高く、次いで「きちんと決まっている」の割合が22.9%、「決まっていない（その日によって違う）」の割合が22.2%となっています。

平成29年度調査と比較すると、大きな変化はみられません。

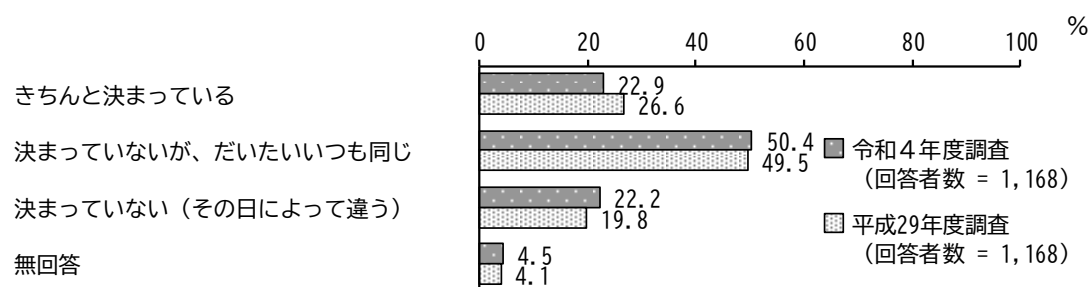

〈小学生調査〉

【学年別】

学年別にみると、大きな差はみられません。

単位：％

区分	回答者数(件)	きちんと決まっている	決まっていなくても、 だいたいいつも同じ	決まっていない (その日によって違う)	無回答
全 体	1168	22.9	50.4	22.2	4.5
4年生	583	24.0	46.3	24.9	4.8
6年生	576	22.0	54.2	19.8	4.0

【楽しさ別 (楽しい (とても、まあまあ楽しい)、楽しくない (あまり、楽しくない))】

楽しさ別にみると、「楽しくない」で「決まっていない (その日によって違う)」の割合が、「とても楽しい」で「きちんと決まっている」の割合が高くなっています。

単位：％

区分	回答者数(件)	きちんと決まっている	決まっていなくても、 だいたいいつも同じ	決まっていない (その日によって違う)	無回答
全 体	1168	22.9	50.4	22.2	4.5
とても楽しい	518	28.2	50.6	17.2	4.1
まあまあ楽しい	530	18.9	52.8	24.2	4.2
あまり楽しくない	84	19.0	45.2	29.8	6.0
楽しくない	26	19.2	26.9	46.2	7.7

(ウ) 起きる時間

「決まっていなが、だいたいいつも同じ」の割合が44.3%と最も高く、次いで「きちんと決まっている」の割合が37.6%、「決まっていない(その日によって違う)」の割合が13.4%となっています。

平成29年度調査と比較すると、「きちんと決まっている」の割合が減少しています。

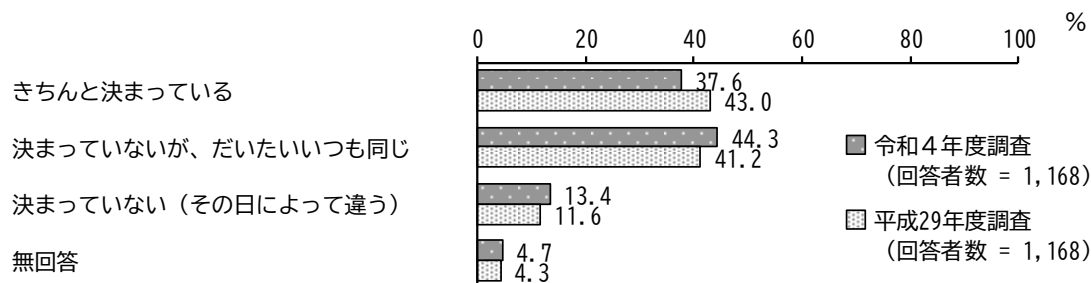

【学年別】

学年別にみると、大きな差はみられません。

単位：%

区分	回答者数(件)	きちんと決まっている	決まっていなが、だいたいいつも同じ	決まっていない(その日によって違う)	無回答
全体	1168	37.6	44.3	13.4	4.7
4年生	583	36.0	42.2	16.3	5.5
6年生	576	39.2	46.5	10.4	3.8

〈小学生調査〉

【楽しさ別（楽しい（とても、まあまあ楽しい）、楽しくない（あまり、楽しくない））】

楽しさ別にみると、「あまり楽しくない」「楽しくない」で「決まっていない（その日によって違う）」の割合が高くなっています。

単位：％

区分	回答者数（件）	きちんと決まっている	決まっていないが、だいたいいつも同じ	決まっていない（その日によって違う）	無回答
全体	1168	37.6	44.3	13.4	4.7
とても楽しい	518	41.9	44.2	9.1	4.8
まあまあ楽しい	530	33.8	46.8	15.3	4.2
あまり楽しくない	84	36.9	33.3	25.0	4.8
楽しくない	26	30.8	42.3	19.2	7.7

(工) 食べる時間

「決まっていないが、だいたいいつも同じ」の割合が50.9%と最も高く、次いで「決まっていない（その日によって違う）」の割合が22.3%、「きちんと決まっている」の割合が21.9%となっています。

平成29年度調査と比較すると、大きな変化はみられません。

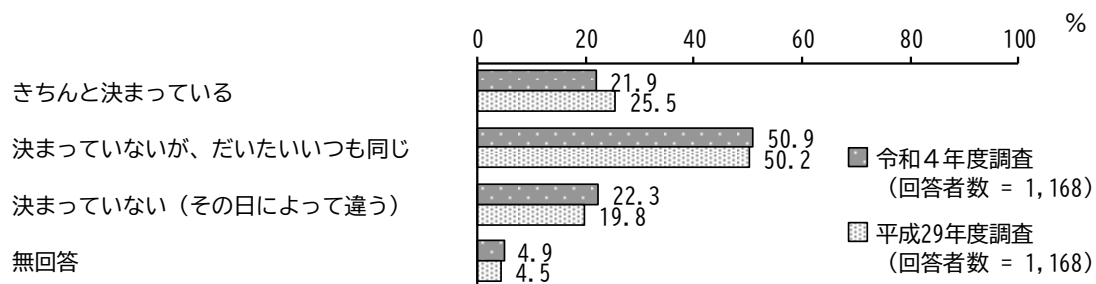



【学年別】

学年別にみると、大きな差はみられません。

単位：％

区分	回答者数(件)	きちんと決まっている	決まっていらないが、 だいたいいつも同じ	決まっていらない (その日によって違う)	無回答
全 体	1168	21.9	50.9	22.3	4.9
4年生	583	21.6	50.6	22.5	5.3
6年生	576	22.0	51.4	22.2	4.3

【楽しさ別（楽しい（とても、まあまあ楽しい）、楽しくない（あまり、楽しくない））】

楽しさ別にみると、「楽しくない」で「きちんと決まっている」の割合が高くなっています。

単位：％

区分	回答者数(件)	きちんと決まっている	決まっていらないが、 だいたいいつも同じ	決まっていらない (その日によって違う)	無回答
全 体	1168	21.9	50.9	22.3	4.9
とても楽しい	518	27.0	50.6	17.8	4.6
まあまあ楽しい	530	17.5	53.0	24.9	4.5
あまり楽しくない	84	17.9	46.4	29.8	6.0
楽しくない	26	30.8	30.8	30.8	7.7

〈小学生調査〉

問 21 家での決まりや約束を守っていますか。(○は1つ)

「ときどき守れない」の割合が53.4%と最も高く、次いで「いつも守る」の割合が30.7%となっています。

平成29年度調査と比較すると、大きな変化はみられません。

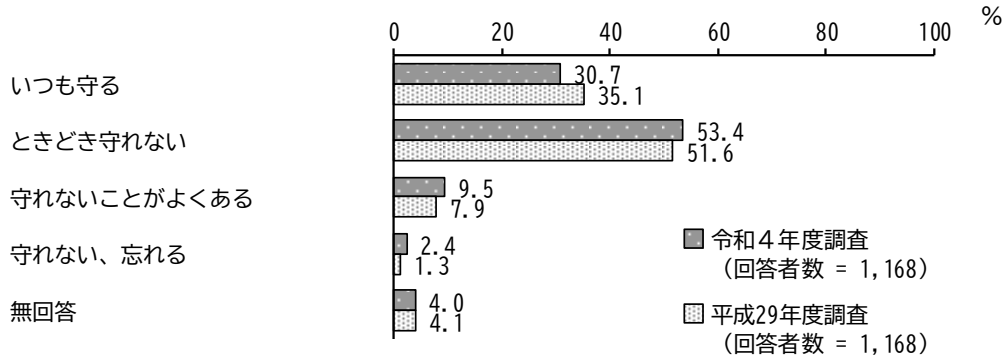

【学年別】

学年別にみると、大きな差はみられません。

単位：%

区分	回答者数(件)	いつも守る	ときどき守れない	守れないことがよくある	守れない、忘れる	無回答
全 体	1168	30.7	53.4	9.5	2.4	4.0
4年生	583	29.3	53.2	10.3	2.6	4.6
6年生	576	31.8	53.6	8.9	2.3	3.5

問 22 学校の授業以外では、主にどうやって過ごすことが多いですか。

(○は(ア)～(カ)ごとに1つずつ、1か2を選んでください。)

(ア) 友だちと遊ぶ

「平日(学校が終わってから)」の割合が53.3%、「休日(学校が休みの日)」の割合が18.7%となっています。

平成29年度調査と比較すると、「平日(学校が終わってから)」の割合が減少しています。

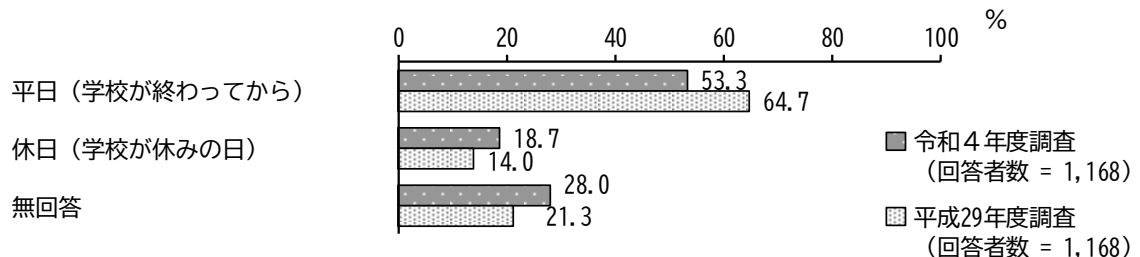

【学年別】

学年別にみると、大きな差はみられません。

単位：％

区分	回答者数 (件)	平日(学校が終わっ てから)	休日(学校が休みの 日)	無回答
全 体	1168	53.3	18.7	28.0
4年生	583	55.1	19.6	25.4
6年生	576	51.7	17.9	30.4

(イ) 家族と過ごす

「平日(学校が終わってから)」の割合が15.2%、「休日(学校が休みの日)」の割合が60.5%となっています。

平成29年度調査と比較すると、「休日(学校が休みの日)」の割合が減少しています。

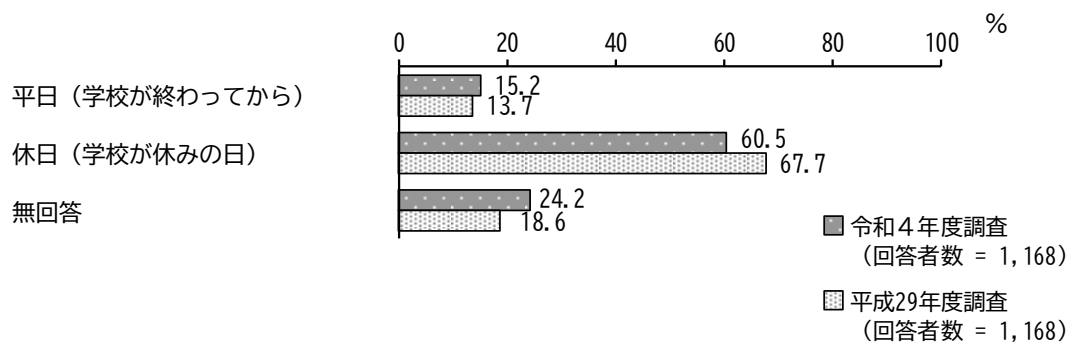

【学年別】

学年別にみると、大きな差はみられません。

単位：％

区分	回答者数 (件)	平日 (学校が終わって から)	休日 (学校が休みの 日)	無回答
全 体	1168	15.2	60.5	24.2
4年生	583	15.8	60.7	23.5
6年生	576	14.9	60.4	24.7

〈小学生調査〉

(ウ) 自宅でひとりで過ごす

「平日（学校が終わってから）」の割合が46.1%、「休日（学校が休みの日）」の割合が22.1%となっています。

平成29年度調査と比較すると、大きな変化はみられません。

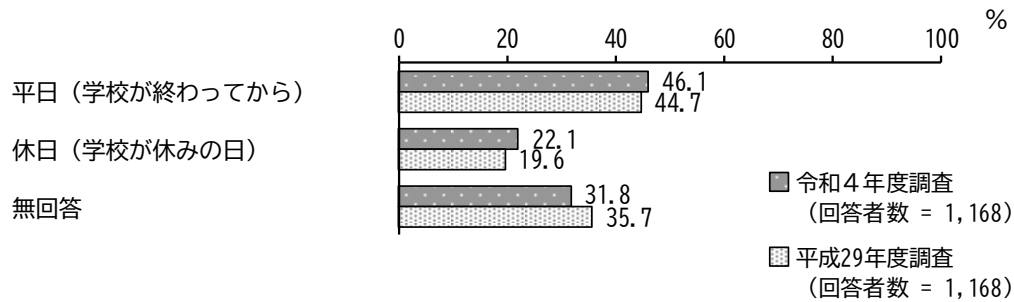

【学年別】

学年別にみると、大きな差はみられません。

単位：%

区分	回答者数 (件)	平日 (学校が終わってから)	休日 (学校が休みの日)	無回答
全 体	1168	46.1	22.1	31.8
4年生	583	46.5	21.8	31.7
6年生	576	45.5	22.7	31.8

(エ) 習い事や塾に行く

「平日（学校が終わってから）」の割合が59.9%、「休日（学校が休みの日）」の割合が10.3%となっています。

平成29年度調査と比較すると、大きな変化はみられません。

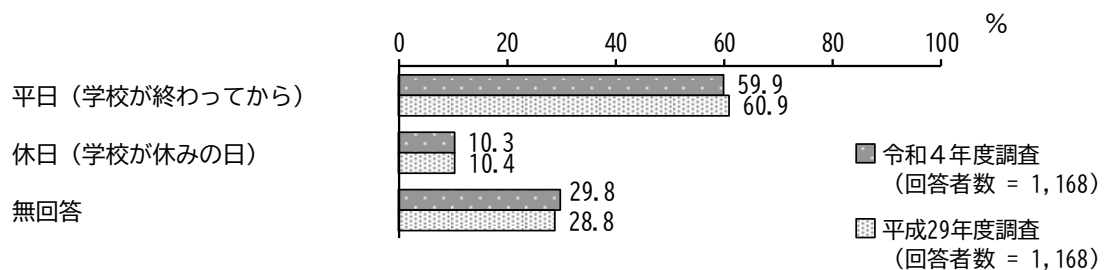

【学年別】

学年別にみると、大きな差はみられません。

単位：％

区分	回答者数 (件)	平日 (学校が終わってから)	休日 (学校が休みの日)	無回答
全 体	1168	59.9	10.3	29.8
4年生	583	60.9	10.3	28.8
6年生	576	59.5	10.4	30.0

(オ) 地域の行事や活動に参加する

「平日（学校が終わってから）」の割合が4.5%、「休日（学校が休みの日）」の割合が38.7%となっています。

平成29年度調査と比較すると、大きな変化はみられません。

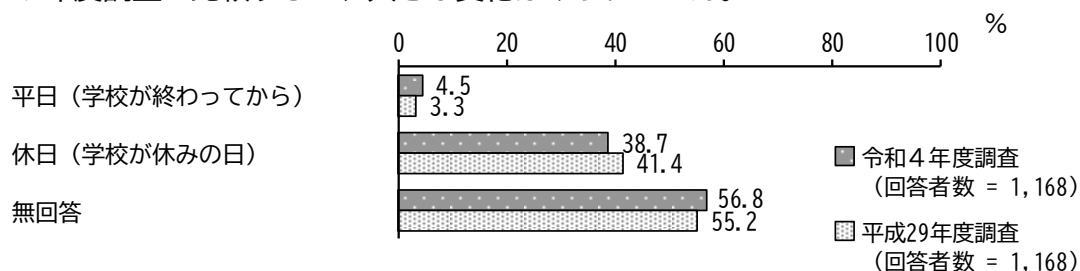

【学年別】

学年別にみると、大きな差はみられません。

単位：％

区分	回答者数 (件)	平日 (学校が終わってから)	休日 (学校が休みの日)	無回答
全 体	1168	4.5	38.7	56.8
4年生	583	4.5	37.7	57.8
6年生	576	4.7	39.8	55.6

〈小学生調査〉

(カ) その他

「平日（学校が終わってから）」の割合が 5.6%、「休日（学校が休みの日）」の割合が 6.5%となっています。

平成 29 年度調査と比較すると、大きな変化はみられません。

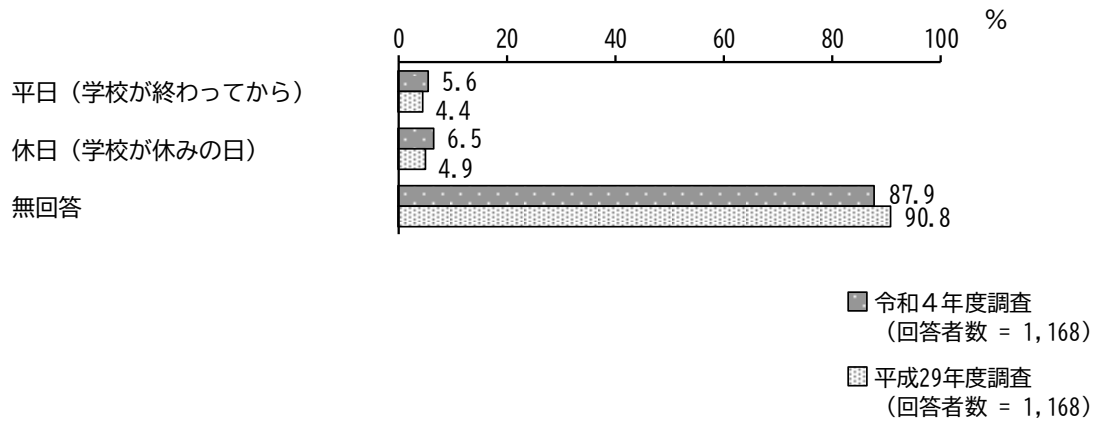

【学年別】

学年別にみると、大きな差はみられません。

単位：%

区分	回答者数 (件)	平日 (学校が終わってから)	休日 (学校が休みの日)	無回答
全 体	1168	5.6	6.5	87.9
4 年生	583	5.1	5.5	89.4
6 年生	576	5.9	7.6	86.5

問 23 家でお手伝いしているものがありますか。(〇はいくつでも)

「家の中の家事（食事の用意や後片付け、洗たく、そうじ、買い物など）をしている」の割合が 66.4%と最も高く、次いで「兄弟のお世話（自分ひとりで、あるいは親といっしょに）をしている」の割合が 25.1%、「特にお手伝いはしていない」の割合が 18.8%となっています。

回答者数 = 1,168

家の中の家事（食事の用意や後片付け、洗たく、そうじ、買い物など）をしている

銀行やATM でお金の出し入れなどをしている

言葉やコミュニケーションのお世話（家族のために通訳することや手紙や書類の説明をすることなど）をしている

病気の治療等に関する手助け（薬を飲んだか確かめる、たんの吸引など）をしている

通院介助（病院へのつきそい）をしている

入院や施設（かいごしせつ）に入っている家族に会いに行く

身の回りのお世話（衣服のぬぎ着、入浴の手伝いなど）をしている

気持ちのケア（元気づける、話を聞く）をしている

兄弟のお世話（自分ひとりで、あるいは親といっしょに）をしている

特にお手伝いはしていない

その他

無回答

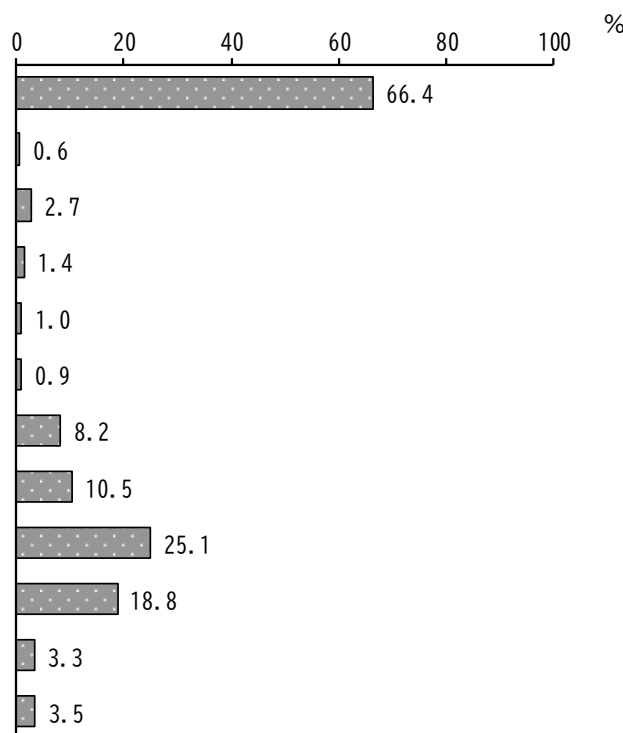

【学年別】

学年別にみると、大きな差はみられません。

単位：%

区分	回答者数 (件)	家の中の家事（食事の用意や後片付け、洗たく、そうじ、買い物など）をしている	銀行やATMでお金の出し入れなどをしている	言葉やコミュニケーションのお世話（家族のために通訳することや手紙や書類の説明をすることなど）をしている	病気の治療等に関する手助け（薬を飲んだか確かめる、たんの吸引など）をしている	通院介助（病院へのつきそい）をしている	入院や施設（かいごしせつ）に入っている家族に会いに行く	身の回りのお世話（衣服のぬぎ着、入浴の手伝いなど）をしている	気持ちのケア（元気づける、話を聞く）をしている	兄弟のお世話（自分ひとりで、あるいは親といっしょに）をしている	特にお手伝いはしていない	その他	無回答
全体	1168	66.4	0.6	2.7	1.4	1.0	0.9	8.2	10.5	25.1	18.8	3.3	3.5
4年生	583	65.5	0.7	2.6	2.6	1.7	1.2	7.7	13.6	26.9	17.5	4.5	3.4
6年生	576	67.5	0.5	3.0	0.2	0.3	0.5	8.9	7.6	23.6	20.0	2.1	3.5

〈小学生調査〉

問 24 次のような内容について家族と話すことがありますか。(〇はいくつでも)

「学校であったこと」の割合が80.7%と最も高く、次いで「友だちのこと」の割合が69.0%、「習い事や塾でのできごと」の割合が61.2%となっています。

平成29年度調査と比較すると、大きな変化はみられません。

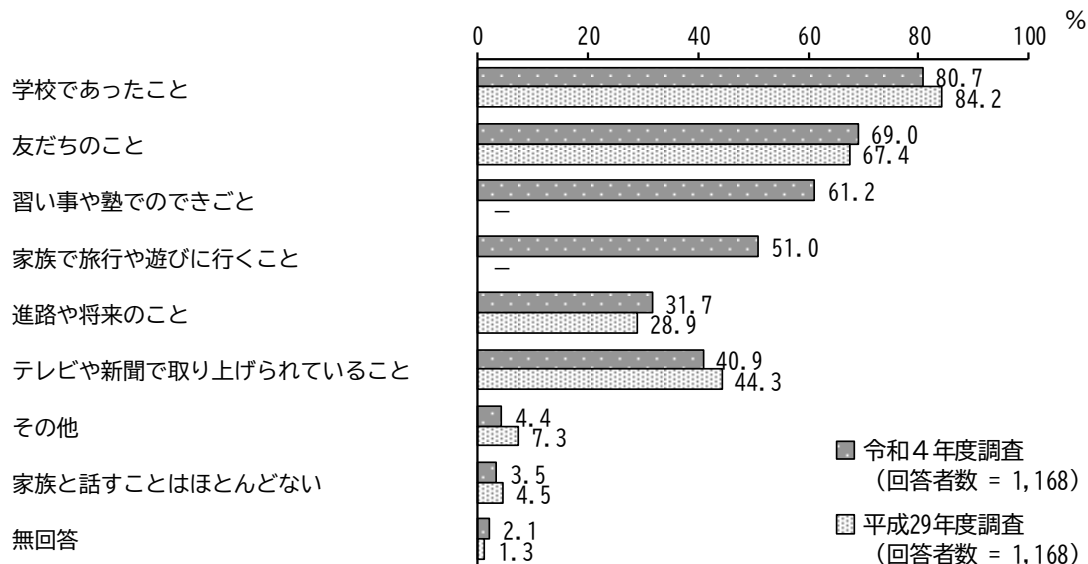

※平成29年度調査には「習い事や塾でのできごと」「家族で旅行や遊びに行くこと」の選択肢はありませんでした。

【学年別】

学年別にみると、6年生で「テレビや新聞で取り上げられていること」の割合が高くなっています。

単位：%

区分	回答者数(件)	学校であったこと	友だちのこと	習い事や塾でのできごと	家族で旅行や遊びに行くこと	進路や将来のこと	テレビや新聞で取り上げられていること	その他	家族と話すことはほとんどない	無回答
全体	1168	80.7	69.0	61.2	51.0	31.7	40.9	4.4	3.5	2.1
4年生	583	82.2	68.3	61.1	55.4	31.6	35.3	4.6	3.4	2.2
6年生	576	79.7	70.0	61.8	46.7	31.9	46.5	4.2	3.5	1.9



【楽しさ別（楽しい（とても、まあまあ楽しい）、楽しくない（あまり、楽しくない））】

楽しさ別にみると、大きな差はみられません。

単位：％

区分	回答者数（件）	学校であったこと	友だちのこと	習い事や塾でのこと	家族で旅行や遊びに行くこと	進路や将来のこと	テレビや新聞で取り上げられていること	その他	家族と話すことはほとんどない	無回答
全 体	1168	80.7	69.0	61.2	51.0	31.7	40.9	4.4	3.5	2.1
楽しい	1048	82.7	70.8	63.1	52.8	31.7	41.9	4.1	3.0	1.7
楽しくない	110	65.5	55.5	46.4	39.1	31.8	33.6	6.4	8.2	3.6

### (4) 携帯電話やインターネット等について

問 25 学校から渡されたタブレットパソコン以外に自分専用の携帯電話やスマートフォン、パソコンを持っていますか。(○は1つ)

「自分専用で持っているものがある」の割合が 64.0%と最も高く、次いで「自分専用のもは持っていない」の割合が 24.6%となっています。

平成 29 年度調査と比較すると、「自分専用で持っているものがある」の割合が増加しています。

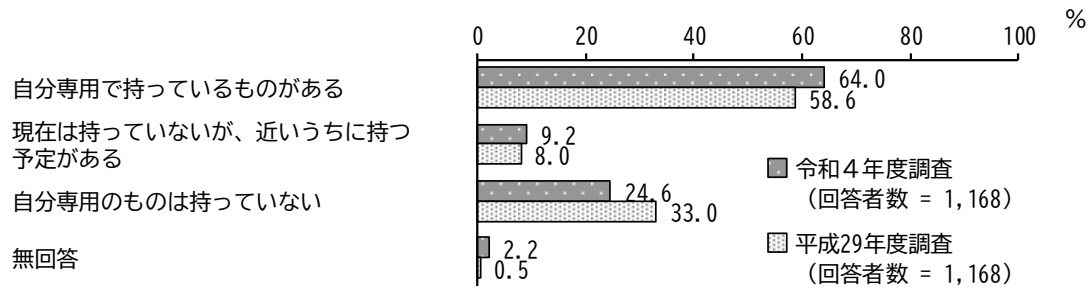

#### 【学年別】

学年別にみると、大きな差はみられません。

単位：%

区分	回答者数(件)	自分専用で持っているものがある	現在は持っていないが、近いうちに持つ予定がある	自分専用のもは持っていない	無回答
全体	1168	64.0	9.2	24.6	2.2
4年生	583	63.1	5.8	29.0	2.1
6年生	576	64.6	12.8	20.3	2.3

問 26 普段使っている SNS (ソーシャルネットワークサービス) についてお答えください。(〇はいくつでも)

「YouTube (ユーチューブ)」の割合が 68.9%と最も高く、次いで「LINE (ライン)」の割合が 40.7%、「SNS は使っていない」の割合が 14.7%となっています。

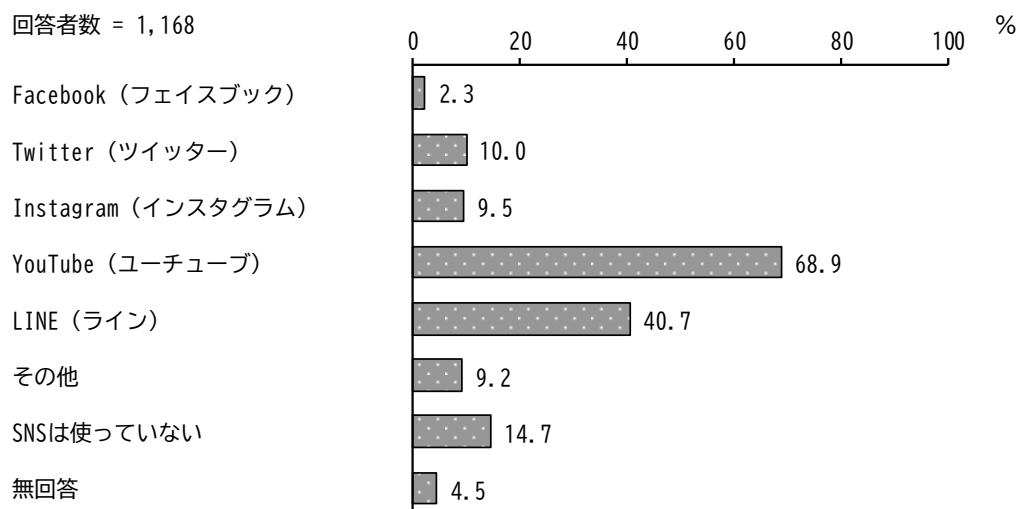

【学年別】

学年別にみると、6年生で「YouTube (ユーチューブ)」「LINE (ライン)」「Twitter (ツイッター)」の割合が高くなっています。

単位：%

区分	回答者数 (件)	Facebook (フェイスブック)	Twitter (ツイッター)	Instagram (インスタグラム)	YouTube (ユーチューブ)	LINE (ライン)	その他	SNSは使っていない	無回答
全 体	1168	2.3	10.0	9.5	68.9	40.7	9.2	14.7	4.5
4年生	583	1.4	4.5	5.8	60.4	34.3	9.1	19.0	5.8
6年生	576	3.3	15.1	13.2	77.4	47.0	9.2	10.4	3.1

〈小学生調査〉

「自分専用で持っているものがある」と答えた人にたずねます。

問 27 1日にどのくらいの時間、携帯電話やスマートフォン、パソコンを使いますか。  
「平日」「休日」それぞれについてお答えください。(○はそれぞれ1つ)

平日

「1～3時間未満」の割合が35.3%と最も高く、次いで「30分未満」の割合が22.0%、「30分～1時間未満」の割合が15.9%となっています。

平成29年度調査と比較すると、「1～3時間未満」「3～5時間未満」の割合が増加しています。一方、「30分未満」「使わない」の割合が減少しています。

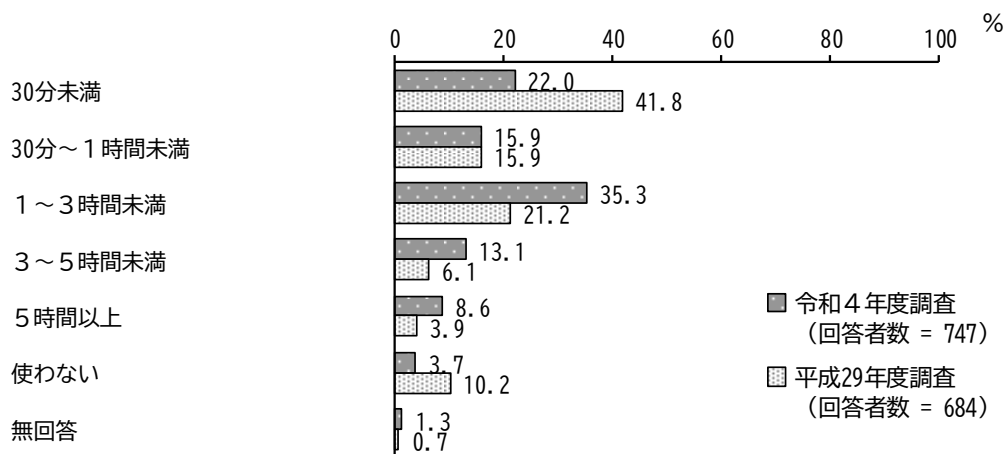

【学年別】

学年別にみると、4年生で「30分未満」の割合が、6年生で「1～3時間未満」の割合が高くなっています。

単位：%

区分	回答者数(件)	30分未満	30分～1時間未満	1～3時間未満	3～5時間未満	5時間以上	使わない	無回答
全体	747	22.0	15.9	35.3	13.1	8.6	3.7	1.3
4年生	368	29.6	16.6	28.3	11.4	6.8	5.2	2.2
6年生	372	14.8	15.3	42.2	14.5	10.2	2.4	0.5

休日

「1～3時間未満」の割合が31.1%と最も高く、次いで「5時間以上」の割合が19.3%、「3～5時間未満」の割合が18.6%となっています。

平成29年度調査と比較すると、「1～3時間未満」「3～5時間未満」「5時間以上」の割合が増加しています。一方、「30分未満」「使わない」の割合が減少しています。

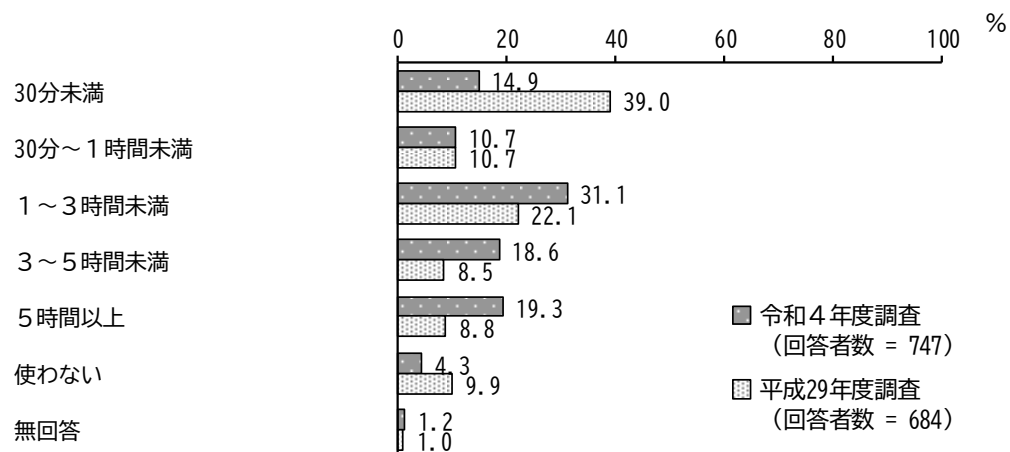

【学年別】

学年別にみると、6年生で「3～5時間未満」の割合が高くなっています。

単位：%

区分	回答者数 (件)	30分未満	30分～1時間未満	1～3時間未満	3～5時間未満	5時間以上	使わない	無回答
全体	747	14.9	10.7	31.1	18.6	19.3	4.3	1.2
4年生	368	18.8	13.6	30.4	13.3	16.6	5.2	2.2
6年生	372	11.3	7.8	31.7	23.9	21.5	3.5	0.3

問 28 使い方について、家族と約束をしていることはありますか。(〇はいくつでも)

「利用時間について」の割合が44.6%と最も高く、次いで「電話やメールの相手について」の割合が35.3%、「有料サイトの利用について」の割合が29.7%となっています。

平成29年度調査と比較すると、「利用時間について」の割合が増加しています。一方、「特に約束していることはない」の割合が減少しています。

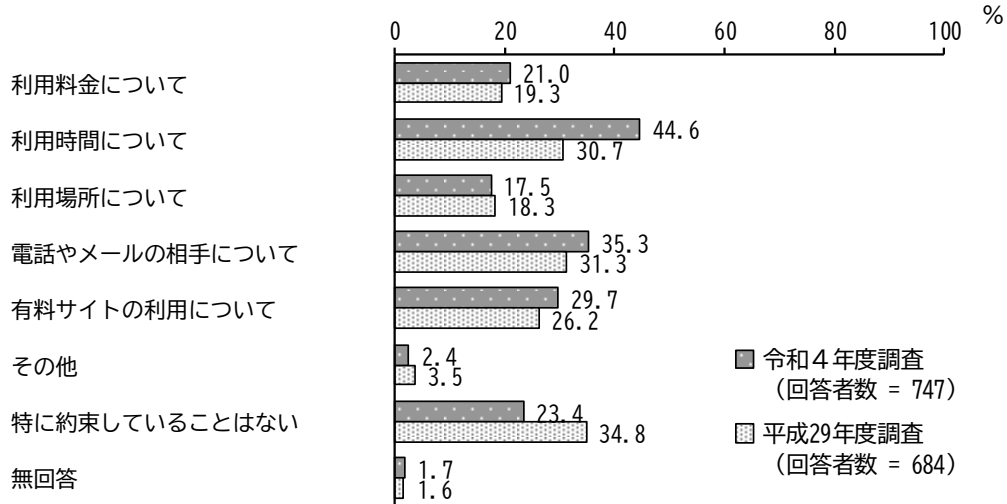

【学年別】

学年別にみると、大きな差はみられません。

単位：%

区分	回答者数 (件)	利用料金について	利用時間について	利用場所について	電話やメールの相手について	有料サイトの利用について	その他	特に約束していることはない	無回答
全 体	747	21.0	44.6	17.5	35.3	29.7	2.4	23.4	1.7
4年生	368	20.9	41.3	20.1	33.7	25.5	2.7	27.4	2.4
6年生	372	21.0	47.8	15.3	37.6	33.9	2.2	19.1	1.1

問 29 携帯電話（スマートフォンを含む）やパソコンを利用して、次のようなことがありましたか。（○はいくつでも）

「特に困ったことや、いやな思いをしたことはない」の割合が 69.6%と最も高く、次いで「使っていて夢中になり、勉強やほかにしないといけないことができなくなる」の割合が 15.1%、「使い方で、よく家族に注意されたりしかられたりする」の割合が 11.2%となっています。

平成 29 年度調査と比較すると、「使い方で、よく家族に注意されたりしかられたりする」「使っていて夢中になり、勉強やほかにしないといけないことができなくなる」の割合が増加しています。一方、「特に困ったことや、いやな思いをしたことはない」の割合が減少しています。

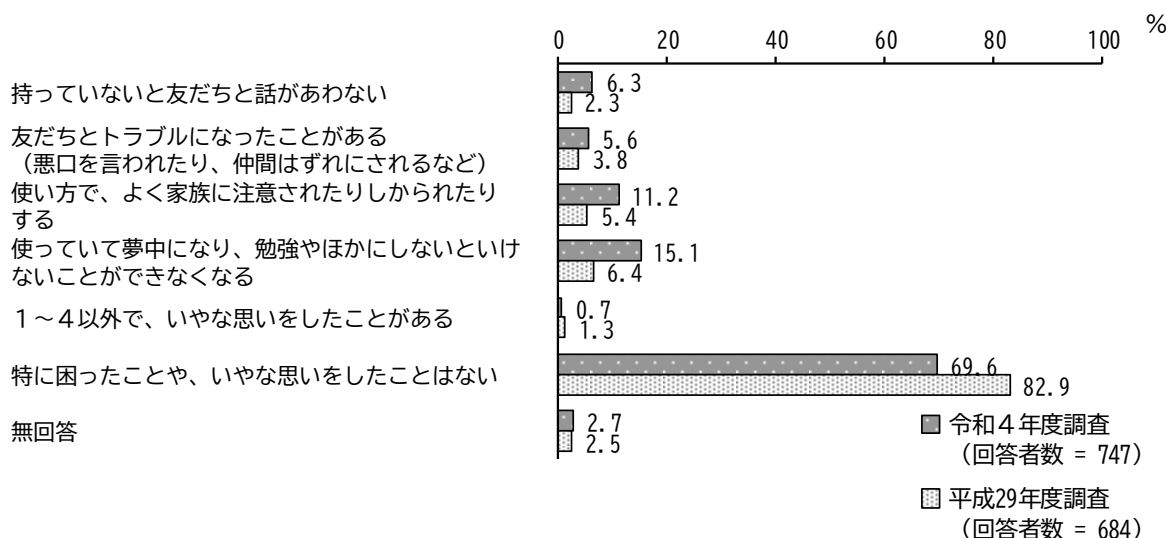

【学年別】

学年別にみると、4年生で「特に困ったことや、いやな思いをしたことはない」の割合が高くなっています。

単位：%

区分	回答者数 (件)	持っていないと友だちと話が合わない	友だちとトラブルになったことがある (悪口を言われたり、仲間はずれにされるなど)	使い方で、よく家族に注意されたりしかられたりする	使っていて夢中になり、勉強やほかにしないといけないことができなくなる	1～4以外で、いやな思いをしたことがある	特に困ったことや、いやな思いをしたことはない	無回答
全 体	747	6.3	5.6	11.2	15.1	0.7	69.6	2.7
4年生	368	5.2	3.0	8.2	10.9	0.3	76.6	2.2
6年生	372	7.5	8.3	14.5	19.6	0.8	62.4	3.2

### (5) 地域の方との関わり方について

全員にたずねます。

問 30 ふだん、近所の人とはあいさつをしますか。(○は1つ)

「自分からあいさつをする」の割合が51.8%と最も高く、次いで「近所の人からあいさつされれば、自分もあいさつをする」の割合が36.7%となっています。

平成29年度調査と比較すると、「近所の人からあいさつされれば、自分もあいさつをする」の割合が増加しています。一方、「自分からあいさつをする」の割合が減少しています。

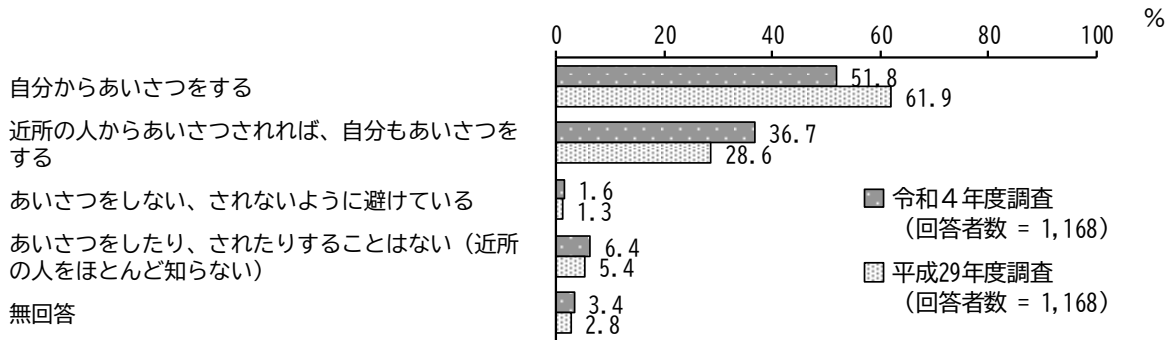

#### 【学年別】

学年別にみると、大きな差はみられません。

単位：%

区分	回答者数(件)	自分からあいさつをする	近所の人からあいさつされれば、自分もあいさつをする	あいさつをしない、されないように避けている	あいさつをしたり、されたりすることはない(近所の人をほとんど知らない)	無回答
全体	1168	51.8	36.7	1.6	6.4	3.4
4年生	583	54.7	34.3	0.9	6.2	3.9
6年生	576	48.4	39.6	2.3	6.8	3.0



問 31 地域の行事などに参加していますか。(〇はいくつでも)

「お祭り」の割合が 53.3%と最も高く、次いで「参加していない」の割合が 33.1%、「スポーツ教室・大会」の割合が 16.5%となっています。

平成 29 年度調査と比較すると、「参加していない」の割合が増加しています。一方、「お祭り」「ラジオ体操」「スポーツ教室・大会」の割合が減少しています。

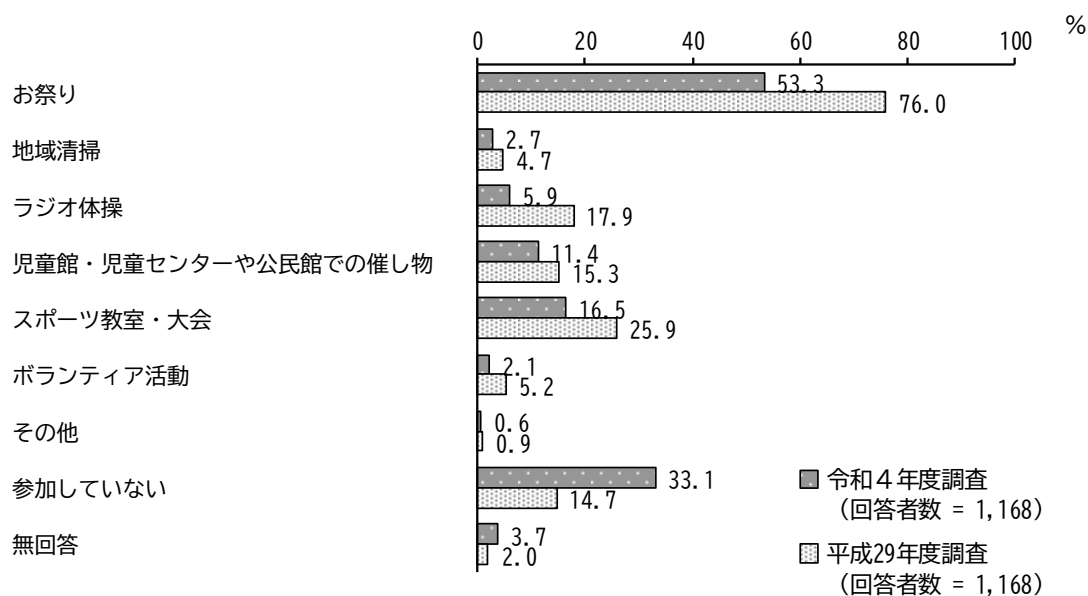

【学年別】

学年別にみると、大きな差はみられません。

単位: %

区分	回答者数 (件)	お祭り	地域清掃	ラジオ体操	児童館・児童センターや公民館での催し物	スポーツ教室・大会	ボランティア活動	その他	参加していない	無回答
全 体	1168	53.3	2.7	5.9	11.4	16.5	2.1	0.6	33.1	3.7
4年生	583	55.2	2.1	7.5	14.9	21.1	2.2	0.9	28.6	3.9
6年生	576	51.7	3.5	4.3	7.8	12.2	1.9	0.3	37.5	3.1

〈小学生調査〉

問 32 あなたの住んでいる地域では、地域の大人が自分たちを見守ってくれていると感じますか。(○は1つ)

「感じる」の割合が40.3%と最も高く、次いで「ときどき感じる」の割合が28.4%、「どちらともいえない」の割合が14.9%となっています。

平成29年度調査と比較すると、大きな変化はみられません。

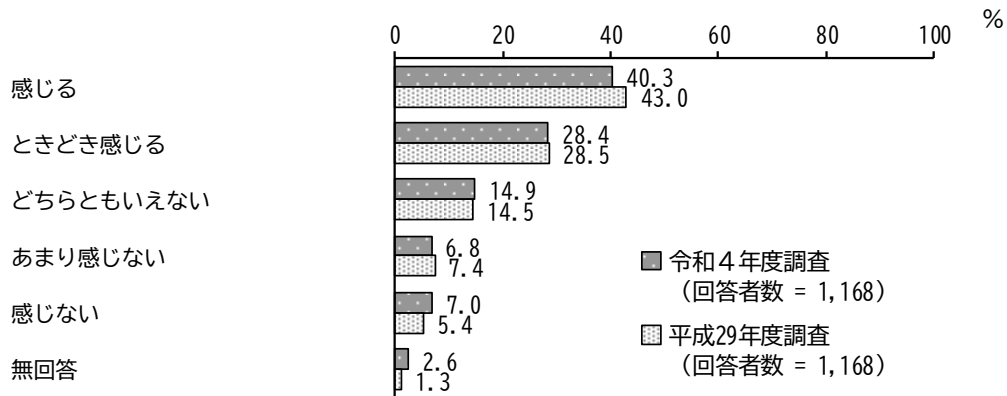

【学年別】

学年別にみると、4年生で「感じる」の割合が高くなっています。

単位：%

区分	回答者数 (件)	感じる	ときどき感じる	どちらともいえない	あまり感じない	感じない	無回答
全 体	1168	40.3	28.4	14.9	6.8	7.0	2.6
4年生	583	45.6	29.8	11.7	5.0	5.3	2.6
6年生	576	35.4	26.7	17.9	8.5	8.9	2.6

問 33 登下校の途中などに地震などの災害が起きたときに、どこに避難すればいいか知っていますか。(〇は1つ)

「知っている」の割合が76.8%、「知らない」の割合が20.7%となっています。  
平成29年度調査と比較すると、大きな変化はみられません。

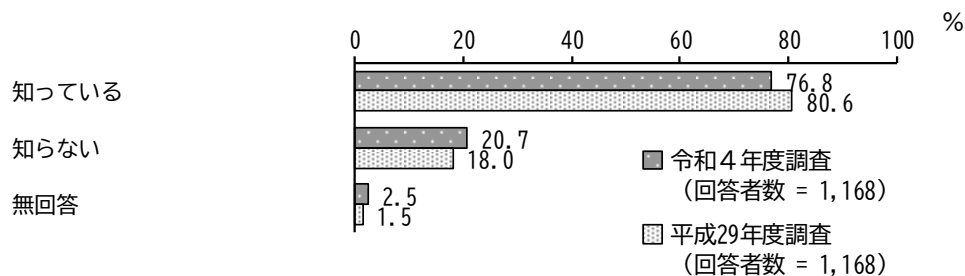

【学年別】

学年別にみると、大きな差はみられません。

単位：%

区分	回答者数 (件)	知っている	知らない	無回答
全 体	1168	76.8	20.7	2.5
4年生	583	75.6	22.0	2.4
6年生	576	78.0	19.6	2.4

## (6) 公民館と図書館について

### 問 34 公民館に行ったことがありますか。(○は1つ)

「ある」の割合が42.0%、「ない」の割合が53.6%となっています。

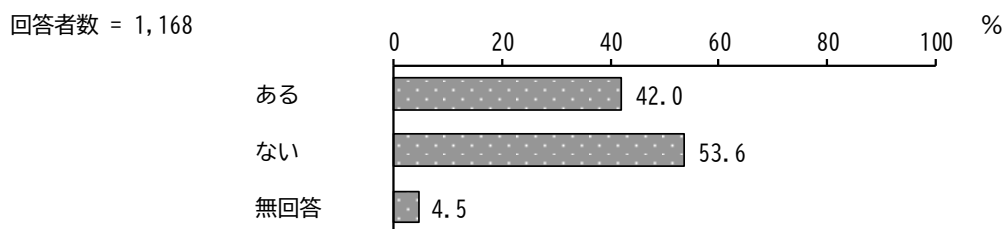

#### 【学年別】

学年別にみると、大きな差はみられません。

単位：%

区分	回答者数 (件)	ある	ない	無回答
全 体	1168	42.0	53.6	4.5
4年生	583	39.5	54.5	6.0
6年生	576	44.3	52.8	3.0

「ある」と答えた人にたずねます。

問 35 公民館にはだれと行きますか。(○は1つ)

「家族」の割合が47.3%と最も高く、次いで「友だち」の割合が35.7%となっています。

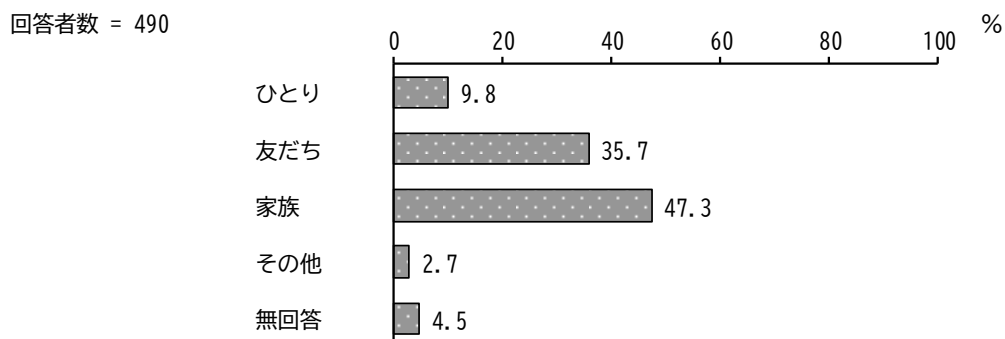

【学年別】

学年別にみると、4年生で「家族」の割合が、6年生で「友だち」の割合が高くなっています。

単位：%

区分	回答者数 (件)	ひとり	友だち	家族	その他	無回答
全 体	490	9.8	35.7	47.3	2.7	4.5
4年生	230	5.7	23.9	61.7	3.0	5.7
6年生	255	13.3	46.3	34.5	2.4	3.5

〈小学生調査〉

問 36 よく行く公民館はどこですか。(○は1つ)

「田無公民館」の割合が 20.4%と最も高く、次いで「芝久保公民館」の割合が 16.3%、「ひばりが丘公民館」の割合が 14.3%となっています。

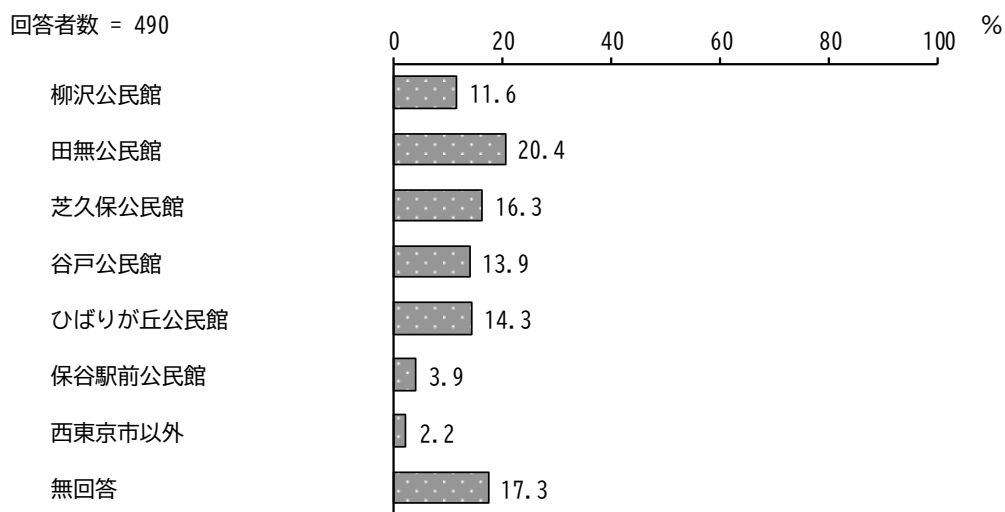

【学年別】

学年別にみると、大きな差はみられません。

単位：%

区分	回答者数(件)	柳沢公民館	田無公民館	芝久保公民館	谷戸公民館	ひばりが丘公民館	保谷駅前公民館	西東京市以外	無回答
全体	490	11.6	20.4	16.3	13.9	14.3	3.9	2.2	17.3
4年生	230	9.1	23.5	12.6	13.5	11.7	3.9	2.6	23.0
6年生	255	14.1	18.0	19.6	14.5	16.9	3.9	2.0	11.0

【小学校別】

小学校別にみると、栄で「ひばりが丘公民館」の割合が、芝久保で「芝久保公民館」の割合が、本町で「柳沢公民館」の割合が高くなっています。

単位：％

区分	回答者数(件)	柳沢公民館	田無公民館	芝久保公民館	谷戸公民館	ひばりが丘公民館	保谷駅前公民館	西東京市以外	無回答
全体	490	11.6	20.4	16.3	13.9	14.3	3.9	2.2	17.3
田無	28	—	71.4	14.3	—	3.6	—	—	10.7
保谷	20	35.0	10.0	—	10.0	15.0	5.0	—	25.0
保谷第一	12	—	16.7	—	—	—	66.7	—	16.7
保谷第二	15	60.0	6.7	—	13.3	—	6.7	—	13.3
谷戸	32	—	6.3	—	59.4	18.8	—	3.1	12.5
東伏見	18	66.7	11.1	—	—	—	—	—	22.2
中原	48	2.1	8.3	—	16.7	50.0	—	6.3	16.7
向台	27	7.4	70.4	3.7	3.7	—	—	—	14.8
碧山	18	11.1	16.7	—	—	5.6	33.3	5.6	27.8
芝久保	49	—	2.0	85.7	2.0	—	—	2.0	8.2
栄	18	5.6	—	—	5.6	88.9	—	—	—
谷戸第二	34	—	2.9	2.9	67.6	11.8	—	2.9	11.8
東	10	—	—	—	—	20.0	30.0	10.0	40.0
柳沢	46	17.4	58.7	—	2.2	—	—	4.3	17.4
上向台	26	—	50.0	23.1	7.7	—	—	3.8	15.4
本町	19	78.9	5.3	—	—	5.3	—	—	10.5
住吉	24	—	—	—	25.0	45.8	—	—	29.2
けやき	45	—	4.4	57.8	2.2	2.2	—	—	33.3

問 37 公民館をどの程度利用しましたか。(○は1つ)

「年数回利用」の割合が62.9%と最も高く、次いで「月1回程度利用」の割合が12.2%となっています。

回答者数 = 490

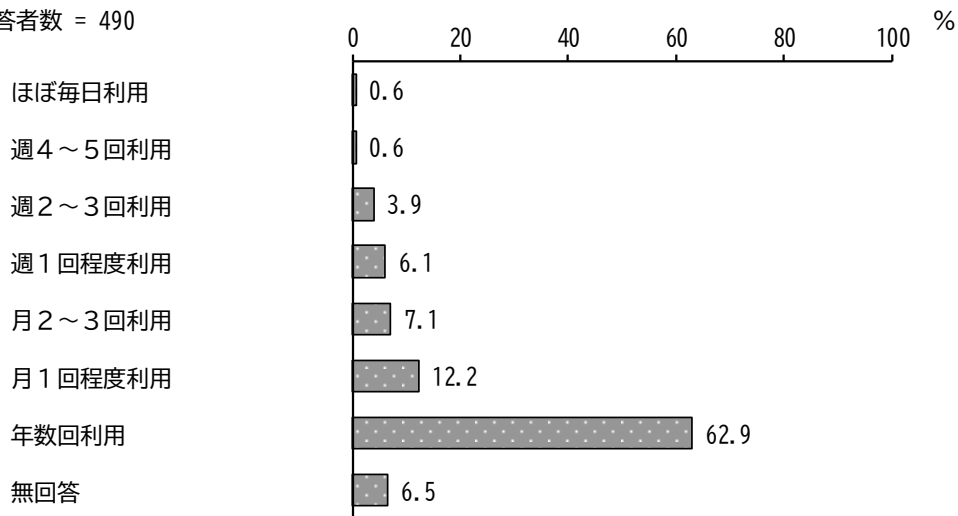

【学年別】

学年別にみると、6年生で「年数回利用」の割合が、4年生で「月1回程度利用」の割合が高くなっています。

単位：%

区分	回答者数(件)	ほぼ毎日利用	週4～5回利用	週2～3回利用	週1回程度利用	月2～3回利用	月1回程度利用	年数回利用	無回答
全体	490	0.6	0.6	3.9	6.1	7.1	12.2	62.9	6.5
4年生	230	0.4	1.3	4.3	6.1	9.1	17.4	53.9	7.4
6年生	255	0.4	—	3.5	6.3	5.5	7.5	71.4	5.5



全員にたずねます。

問 38 図書館に行ったことがありますか。(○は1つ)

「ある」の割合が90.7%、「ない」の割合が7.4%となっています。  
平成29年度調査と比較すると、大きな変化はみられません。

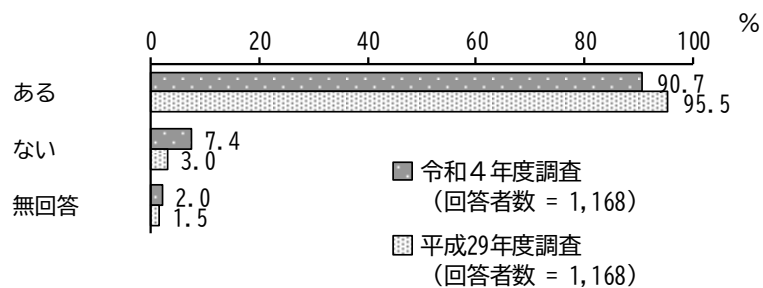

【学年別】

学年別にみると、大きな差はみられません。

単位：%

区分	回答者数(件)	ある	ない	無回答
全 体	1168	90.7	7.4	2.0
4年生	583	89.4	7.7	2.9
6年生	576	92.0	6.9	1.0

〈小学生調査〉

「ある」と答えた人にたずねます。

問 39 図書館にはだれと行きますか。(○は1つ)

「家族」の割合が62.9%と最も高く、次いで「ひとり」の割合が18.0%、「友だち」の割合が13.0%となっています。

平成29年度調査と比較すると、「家族」の割合が増加しています。一方、「友だち」の割合が減少しています。

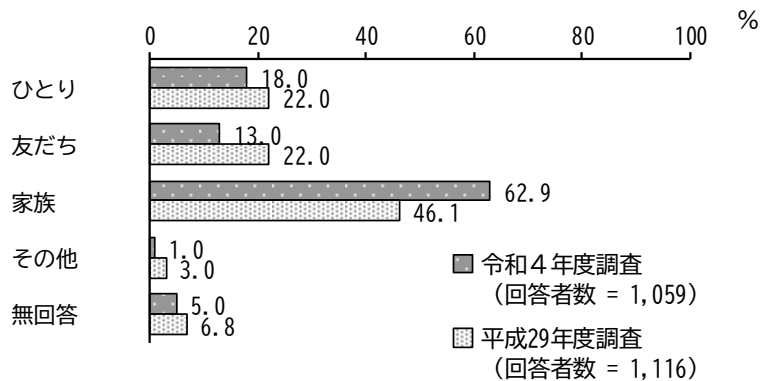

【学年別】

学年別にみると、4年生で「家族」の割合が、6年生で「ひとり」の割合が高くなっています。

単位：%

区分	回答者数 (件)	ひとり	友だち	家族	その他	無回答
全 体	1059	18.0	13.0	62.9	1.0	5.0
4年生	521	11.3	8.1	74.7	1.2	4.8
6年生	530	24.7	17.4	51.7	0.9	5.3

問 40 よく行く図書館はどこですか。(○は1つ)

「中央図書館」の割合が21.0%と最も高く、次いで「柳沢図書館」の割合が17.2%、「保谷駅前図書館」の割合が12.9%となっています。

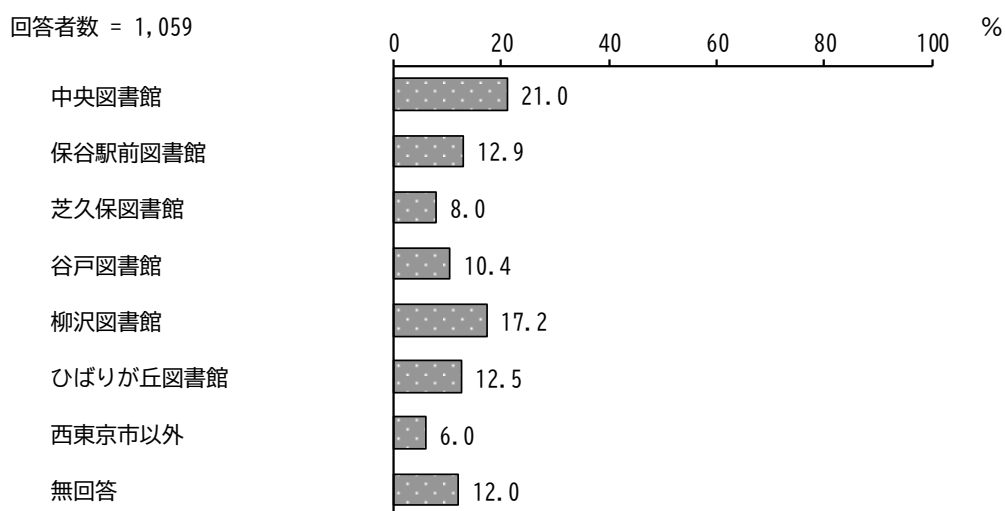

【学年別】

学年別にみると、大きな差はみられません。

単位：%

区分	回答者数(件)	中央図書館	保谷駅前図書館	芝久保図書館	谷戸図書館	柳沢図書館	ひばりが丘図書館	西東京市以外	無回答
全体	1059	21.0	12.9	8.0	10.4	17.2	12.5	6.0	12.0
4年生	521	21.5	13.2	7.9	9.8	15.0	12.9	6.1	13.6
6年生	530	20.4	12.6	8.1	10.9	19.4	12.3	6.0	10.2

〈小学生調査〉

【小学校別】

小学校別にみると、東で「保谷駅前図書館」の割合が、谷戸第二で「谷戸図書館」の割合が、保谷第一で「保谷駅前図書館」の割合が高くなっています。

単位：％

区分	回答者数 (件)	中央図書館	保谷駅前図書館	芝久保図書館	谷戸図書館	柳沢図書館	ひばりが丘図書館	西東京市以外	無回答
全体	1059	21.0	12.9	8.0	10.4	17.2	12.5	6.0	12.0
田無	59	76.3	—	10.2	1.7	3.4	—	3.4	5.1
保谷	56	7.1	10.7	—	10.7	46.4	3.6	5.4	16.1
保谷第一	48	4.2	79.2	—	—	—	10.4	—	6.3
保谷第二	70	11.4	4.3	—	5.7	62.9	—	8.6	7.1
谷戸	43	2.3	—	—	74.4	—	11.6	—	11.6
東伏見	62	8.1	1.6	—	—	72.6	3.2	4.8	9.7
中原	68	4.4	—	—	13.2	—	51.5	19.1	11.8
向台	63	79.4	—	—	—	—	—	9.5	11.1
碧山	62	8.1	43.5	—	1.6	21.0	3.2	8.1	14.5
芝久保	63	14.3	—	66.7	1.6	—	—	6.3	11.1
栄	61	3.3	3.3	—	1.6	—	75.4	3.3	13.1
谷戸第二	58	1.7	—	—	77.6	—	3.4	1.7	15.5
東	58	1.7	82.8	—	—	—	5.2	5.2	5.2
柳沢	76	56.6	—	—	—	14.5	—	9.2	19.7
上向台	51	76.5	—	3.9	—	—	—	5.9	13.7
本町	51	2.0	7.8	—	2.0	78.4	2.0	3.9	3.9
住吉	56	—	14.3	—	12.5	1.8	51.8	5.4	14.3
けやき	53	5.7	—	66.0	1.9	—	—	1.9	24.5

全員にたずねます。

問 41 1ヶ月に平均何冊ぐらい本を読みますか。(○は1つ)

「1～4冊」の割合が47.3%と最も高く、次いで「10冊以上」の割合が21.7%、「5～9冊」の割合が18.4%となっています。

平成29年度調査と比較すると、大きな変化はみられません。

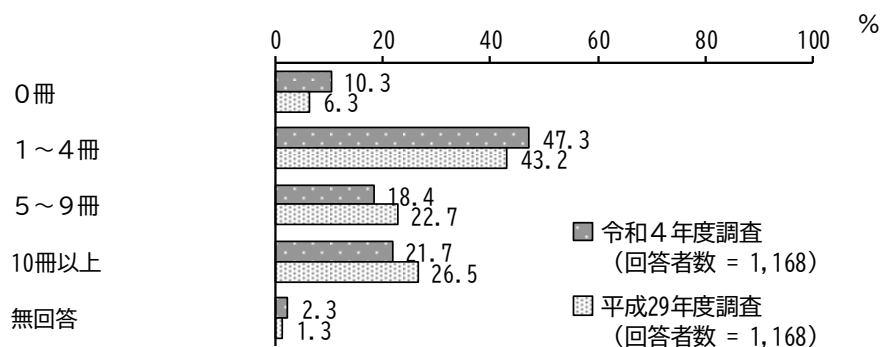

【学年別】

学年別にみると、6年生で「1～4冊」の割合が、4年生で「10冊以上」の割合が高くなっています。

単位：%

区分	回答者数 (件)	0冊	1～4冊	5～9冊	10冊以上	無回答
全体	1168	10.3	47.3	18.4	21.7	2.3
4年生	583	7.7	41.3	20.1	27.8	3.1
6年生	576	12.7	53.5	16.8	15.5	1.6

問 42 図書館のどんなところが好きですか。(〇はいくつでも)

「好きな本がある」の割合が 54.5%と最も高く、次いで「おもしろそうな本がある」の割合が 53.0%、「静かだから」の割合が 44.7%となっています。

平成 29 年度調査と比較すると、「好きな時に行ける」「好きな本がある」「おもしろそうな本がある」「誰にもじゃまされない」「友だちといっしょに利用できる」「図書館の人に聞けば何でも答えてくれる」「静かだから」「宿題の調べものができる」「勉強ができる」の割合が減少しています。

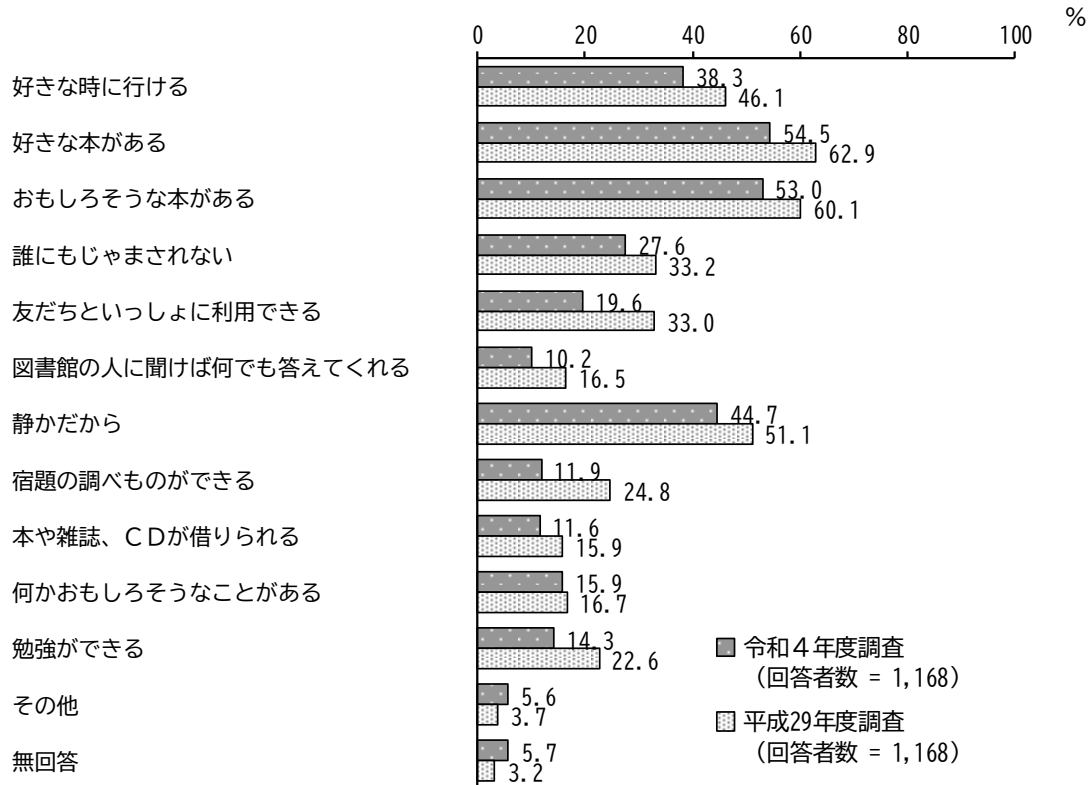

【学年別】

学年別にみると、4年生で「好きな本がある」の割合が高くなっています。

単位：％

区分	回答者数(件)	好きな本に行ける	好きな本がある	おもしろそうな本がある	誰にもじゃまされない	友だちといっしょに利用できる	図書館の人に聞けば何でも答えてくれる	静かだから	宿題の調べものができる	本や雑誌、CDが借りられる	何かおもしろそうなことがある	勉強ができる	その他	無回答
全体	1168	38.3	54.5	53.0	27.6	19.6	10.2	44.7	11.9	11.6	15.9	14.3	5.6	5.7
4年生	583	35.7	60.2	56.8	26.1	19.0	13.9	42.0	13.7	11.7	18.5	14.1	4.1	6.3
6年生	576	41.1	48.8	49.7	29.0	20.5	6.6	47.4	10.1	11.8	13.2	14.4	6.9	4.9

問 43 図書館のホームページを見たことがありますか。(○は1つ)

「ある」の割合が22.9%、「ない」の割合が74.4%となっています。  
平成29年度調査と比較すると、大きな変化はみられません。

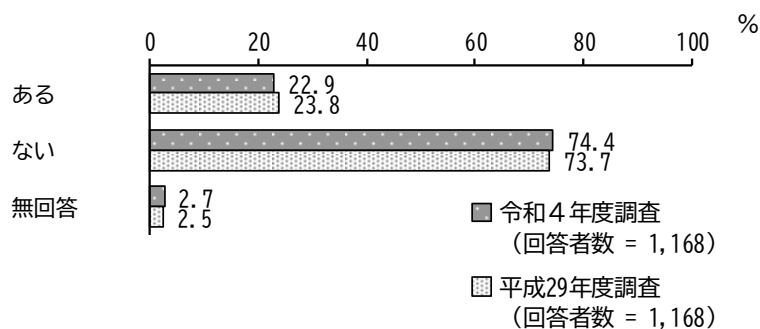

【学年別】

学年別にみると、大きな差はみられません。

単位：％

区分	回答者数(件)	ある	ない	無回答
全体	1168	22.9	74.4	2.7
4年生	583	18.4	78.7	2.9
6年生	576	27.3	70.3	2.4

〈小学生調査〉

問 44 図書館で参加したことのある行事はありますか。(〇はいくつでも)

「おはなし会」の割合が14.9%と最も高くなっています。  
平成29年度調査と比較すると、大きな変化はみられません。

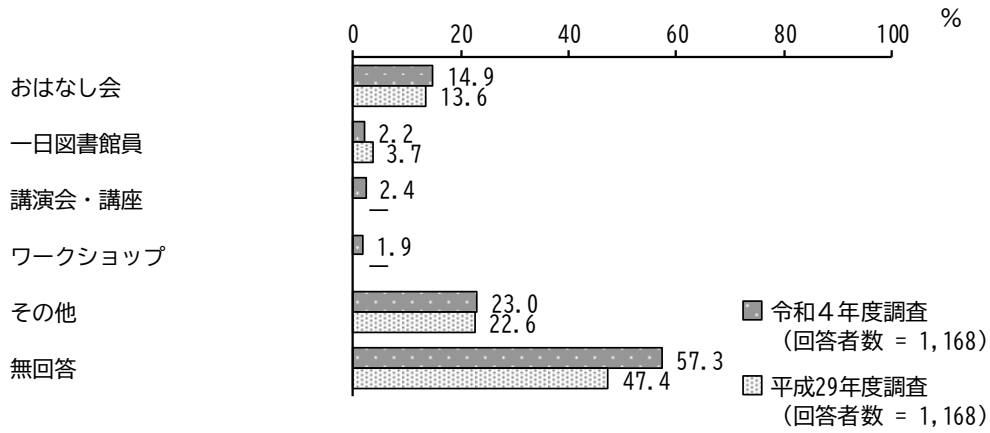

※平成29年度調査には「講演会・講座」「ワークショップ」の選択肢はありませんでした。

【学年別】

学年別にみると、大きな差はみられません。

単位：%

区分	回答者数(件)	おはなし会	一日図書館員	講演会・講座	ワークショップ	その他	無回答
全体	1168	14.9	2.2	2.4	1.9	23.0	57.3
4年生	583	14.6	2.4	1.5	1.5	14.9	66.4
6年生	576	15.1	2.1	3.3	2.3	31.6	47.7



## (7) あなた自身のことについて

問 45 いやなことやつらいことがあったとき、相談できる人がいますか。(○は1つ)

「いる」の割合が86.1%、「いない」の割合が11.8%となっています。  
平成29年度調査と比較すると、大きな変化はみられません。

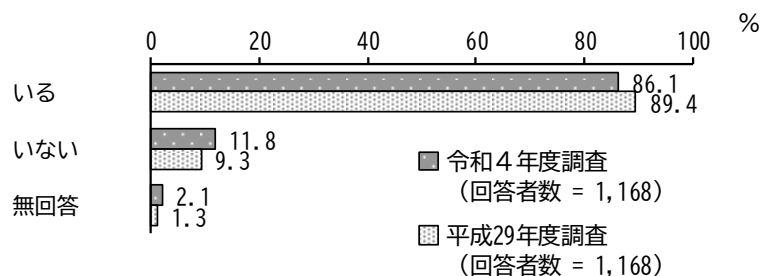

### 【学年別】

学年別にみると、大きな差はみられません。

単位：%

区分	回答者数 (件)	いる	いない	無回答
全 体	1168	86.1	11.8	2.1
4年生	583	84.7	12.3	2.9
6年生	576	87.5	11.3	1.2

### 【学校の楽しさ別】

学校の楽しさ別にみると、「楽しくない」で「いない」の割合が高くなっています。

単位：%

区分	回答者数 (件)	いる	いない	無回答
全 体	1168	86.1	11.8	2.1
楽しい	1048	88.0	10.1	1.9
楽しくない	110	70.9	27.3	1.8

〈小学生調査〉

「いる」と答えた人にたずねます。

問 46 相談できる人は誰ですか。(○はいくつでも)

「お母さん」の割合が82.4%と最も高く、次いで「友だち」の割合が62.0%、「お父さん」の割合が56.1%となっています。

平成29年度調査と比較すると、「お父さん」「お母さん」「学校の先生」の割合が増加しています。一方、「友だち」の割合が減少しています。

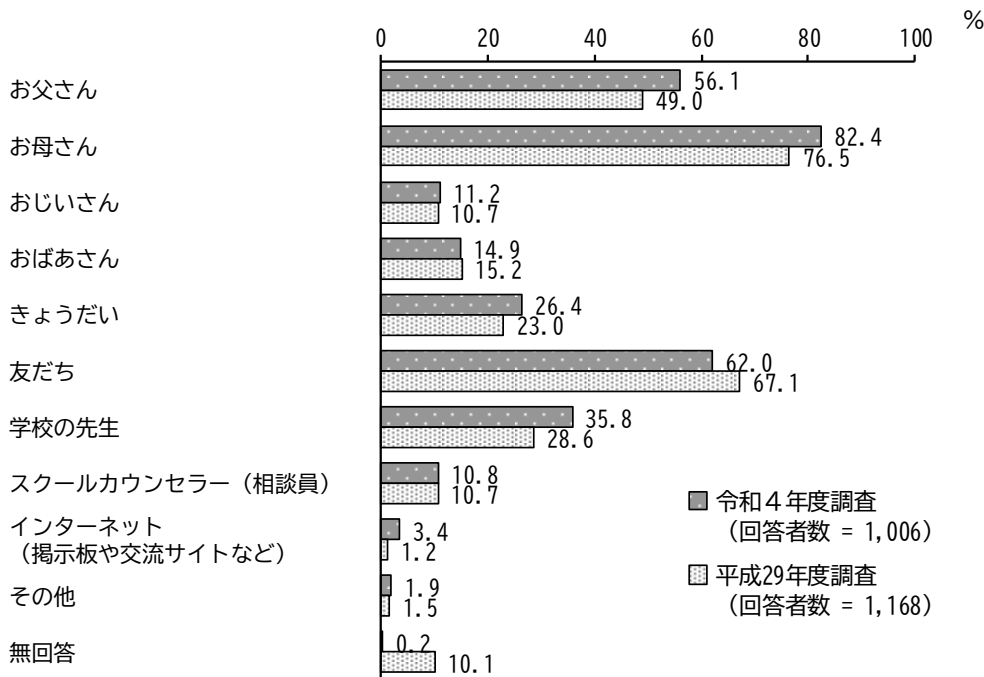

【学年別】

学年別にみると、大きな差はみられません。

単位：%

区分	回答者数 (件)	お父さん	お母さん	おじいさん	おばあさん	きょうだい	友だち	学校の先生	スクールカウンセラー (相談員)	インターネット (掲示板や交流サイトなど)	その他	無回答
全体	1006	56.1	82.4	11.2	14.9	26.4	62.0	35.8	10.8	3.4	1.9	0.2
4年生	494	58.9	84.4	11.7	14.6	28.3	57.5	38.1	7.1	1.4	2.2	0.4
6年生	504	53.0	80.2	10.5	15.3	24.6	66.5	33.7	14.3	5.0	1.6	—

【楽しさ別（楽しい（とても、まあまあ楽しい）、楽しくない（あまり、楽しくない））】

楽しさ別にみると、大きな差はみられません。

単位：％

区分	回答者数 (件)	お父さん	お母さん	おじいさん	おばあさん	きょうだい	友だち	学校の先生	スクールカウンセラー (相談員)	インターネット (掲示板や交流サイトなど)	その他	無回答
全 体	1006	56.1	82.4	11.2	14.9	26.4	62.0	35.8	10.8	3.4	1.9	0.2
楽しい	922	57.3	83.3	11.4	15.4	26.4	63.3	38.0	11.2	3.0	1.7	0.2
楽しくない	78	43.6	70.5	9.0	10.3	25.6	46.2	10.3	7.7	6.4	3.8	—

全員にたずねます。

問 47 自分のことが好きですか。(○は1つ)

「どちらかといえば好き」の割合が40.8%と最も高く、次いで「好き」の割合が27.0%、「どちらかといえばきらい」の割合が18.1%となっています。

平成29年度調査と比較すると、「どちらかといえば好き」の割合が減少しています。

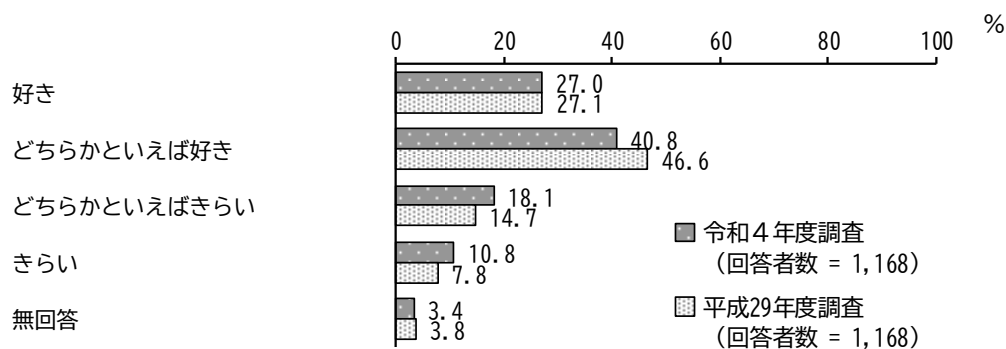

〈小学生調査〉

【学年別】

学年別にみると、大きな差はみられません。

単位：％

区分	回答者数 (件)	好き	好き どちらか かといえ ば	好き どちらか かといえ ば	嫌い	無回答
全 体	1168	27.0	40.8	18.1	10.8	3.4
4年生	583	31.6	39.6	14.2	10.3	4.3
6年生	576	22.7	41.8	21.5	11.3	2.6

問 48 得意なことがありますか。(○は1つ)

「ある」の割合が90.5%、「ない」の割合が6.6%となっています。  
平成29年度調査と比較すると、大きな変化はみられません。

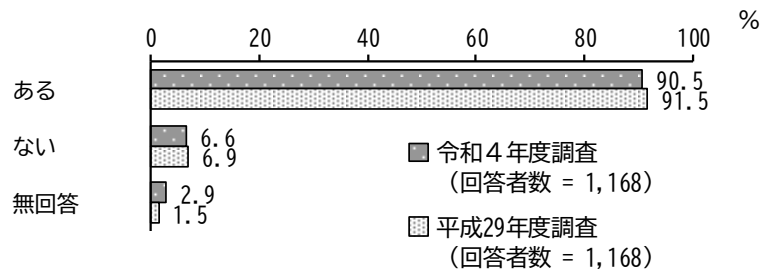

【学年別】

学年別にみると、大きな差はみられません。

単位：％

区分	回答者数 (件)	ある	ない	無回答
全 体	1168	90.5	6.6	2.9
4年生	583	92.3	3.6	4.1
6年生	576	88.9	9.5	1.6

問 49 自分に自信のもてること（よいところ）はありますか。（○は1つ）

「ある」の割合が49.2%と最も高く、次いで「どちらかといえばあると思う」の割合が30.3%となっています。

平成29年度調査と比較すると、「どちらかといえばあると思う」の割合が減少しています。

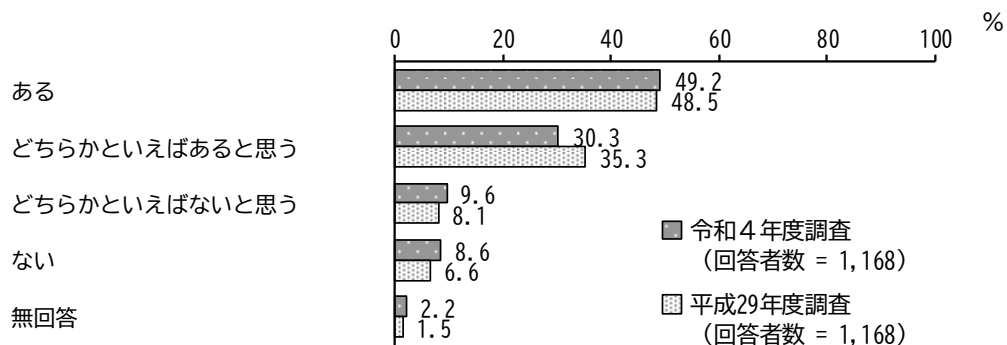

【学年別】

学年別にみると、大きな差はみられません。

単位：%

区分	回答者数 (件)	ある	どちらかといえばあると思う	どちらかといえばないと思う	ない	無回答
全 体	1168	49.2	30.3	9.6	8.6	2.2
4年生	583	53.3	30.0	7.5	6.3	2.7
6年生	576	45.5	30.7	11.5	10.8	1.6

〈小学生調査〉

問 50 尊敬する人や目標にしている人はいますか。(○は1つ)

「いる」の割合が72.3%、「いない」の割合が25.2%となっています。  
 平成29年度調査と比較すると、「いる」の割合が減少しています。

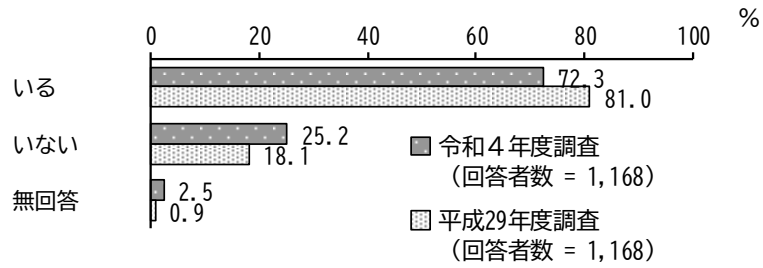

【学年別】

学年別にみると、大きな差はみられません。

単位：%

区分	回答者数(件)	いる	いない	無回答
全 体	1168	72.3	25.2	2.5
4年生	583	71.5	25.4	3.1
6年生	576	73.3	24.8	1.9

問 51 将来はどのような人になりたいですか。(〇はいくつでも)

「優しく思いやりのある人」の割合が 65.0%と最も高く、次いで「家族や友だちを大切に  
する人」の割合が 58.4%、「信頼される人」の割合が 55.1%となっています。

平成 29 年度調査と比較すると、大きな変化はみられません。

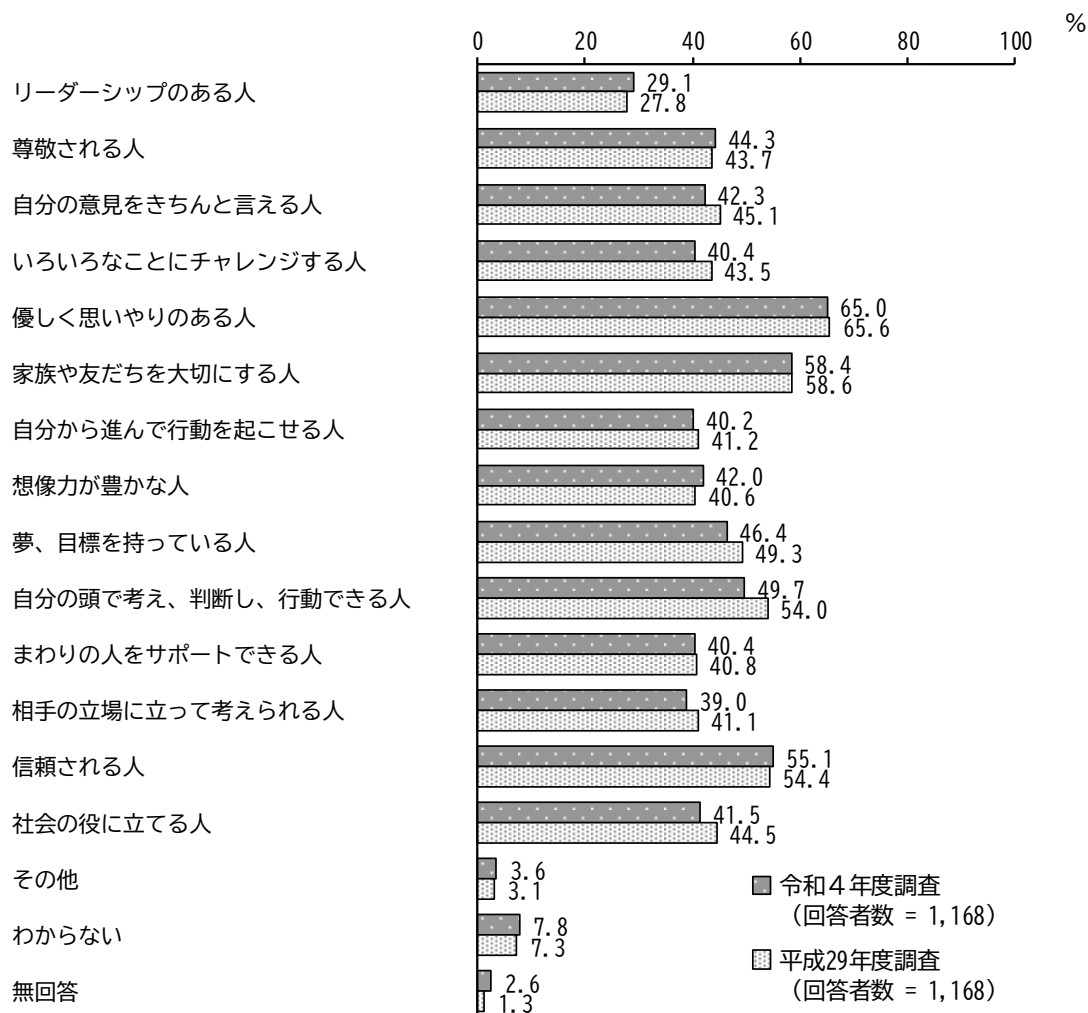

〈小学生調査〉

【学年別】

学年別にみると、大きな差はみられません。

単位：％

区分	回答者数(件)	リーダーシップのある人	尊敬される人	自分の意見をきちんと言える人	いろいろなことにチャレンジする人	優しく思いやりのある人	家族や友だちを大切にする人	自分から進んで行動を起こせる人	想像力が豊かな人
全体	1168	29.1	44.3	42.3	40.4	65.0	58.4	40.2	42.0
4年生	583	28.5	40.0	38.4	41.2	62.3	57.5	40.0	40.7
6年生	576	30.0	49.1	46.5	40.1	68.2	59.9	41.0	43.6

区分	夢、目標を持っている人	自分の頭で考え、判断し、行動できる人	まわりの人をサポートできる人	相手の立場に立って考えられる人	信頼される人	社会の役に立てる人	その他	わからない	無回答
全体	46.4	49.7	40.4	39.0	55.1	41.5	3.6	7.8	2.6
4年生	47.5	47.9	41.3	38.8	50.6	43.2	3.3	8.1	3.6
6年生	45.8	51.7	39.8	39.6	59.9	39.9	3.8	7.5	1.4



問 52 将来やりたい仕事はありますか。(○は1つ)

「やりたい仕事は何となく決まっている」の割合が33.0%と最も高く、次いで「やりたい仕事を考えているが、まだ決まっていない」の割合が31.7%、「やりたい仕事ははっきり決まっている」の割合が27.1%となっています。

平成29年度調査と比較すると、「やりたい仕事ははっきり決まっている」の割合が減少しています。

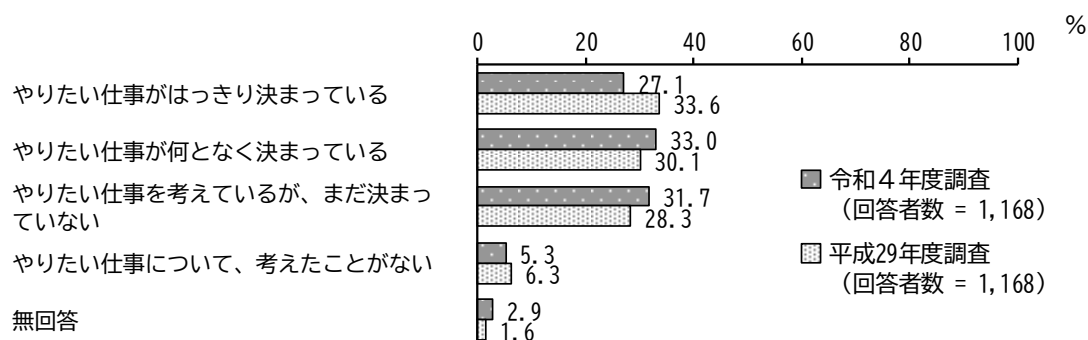

【学年別】

学年別にみると、大きな差はみられません。

単位：%

区分	回答者数 (件)	はっきり決まっている	何となく決まっている	考えているが、まだ決まっていない	考えたことがない	無回答
全 体	1168	27.1	33.0	31.7	5.3	2.9
4年生	583	30.4	30.5	30.5	4.8	3.8
6年生	576	24.1	35.4	32.8	5.7	1.9

〈小学生調査〉

「やりたい仕事が決まっている」、「やりたい仕事は何となく決まっている」と答えた人にたずねます。

問 53 どのような仕事をしたいと考えていますか。

やりたい仕事についての自由記入欄を設けたところ、699 人の記入がありました。1 人で複数の仕事を記入している児童もいたため、回答総数は 947 件となっています。

【サッカーに関する仕事】 42 件

サッカー選手 (38 件)

サッカーに関する仕事・サッカーショップの店員 (4 件)

【野球に関する仕事】 36 件

野球選手 (32 件)

その他 (4 件)

【スポーツに関する仕事 (サッカー、野球を除く)】 37 件

各種スポーツ選手 (22 件)

テニスプレーヤー、テニスに関する仕事 (4 件)

水泳選手 (3 件)

その他 (8 件)

【ダンスに関する仕事】 15 件

ダンサー (5 件)

ダンスの先生 (4 件)

バレリーナ (1 件)

その他 (5 件)

【医療に関する仕事】 57 件

医師 (20 件)

看護師 (14 件)

医療に関する仕事 (11 件)

薬剤師 (7 件)

助産師 (3 件)

その他 (2 件)

【動物・植物・自然に関する仕事】 71 件

動物に関する仕事 (18 件)

獣医師 (15 件)

動物園・水族館の職員 (10 件)

ペットショップ (9 件)

トリマー (5 件)

動物を保護する仕事 (4 件)

犬の訓練士・ブリーダー (2 件)

動物研究者 (2 件)

その他 (6 件)

【教育関係、学者・研究者、人に教える仕事】 53 件

科学者 (9 件)

小学校教師 (7 件)

教師 (小学校教師を除く) (4 件)

研究者 (4 件)

その他 (29 件)

【子どもに関する仕事】 45 件

保育士 (34 件)

幼稚園教諭 (8 件)

子どもに関する仕事 (3 件)

【料理や菓子づくり等に関する仕事】 34 件

パティシエ・パティシエール (16 件)

料理人・シェフ (10 件)

その他 (8 件)

【飲食店に関する仕事】 24 件

カフェ・ケーキ店 (12 件)

パン屋 (4 件)

飲食店 (4 件)

ラーメン店 (1 件)

その他 (3 件)

【接客業】 13 件

遊園地のスタッフ (6 件)

生花店 (3 件)

スーパーの店員 (2 件)

店員 (1 件)

その他 (1 件)

【デザイン、ファッション、美容・理容に関する仕事】 57 件

美容師 (20 件)

ファッションデザイナー (16 件)

モデル (6 件)

ネイリスト (1 件)

その他 (14 件)

【芸術・音楽・舞台等に関する仕事】 50 件

音楽に関する仕事 (15 件)

歌手 (13 件)

絵に関する仕事 (11 件)

ピアニスト (5 件)

劇団員 (2 件)

ピアノの先生 (1 件)

その他 (3 件)

【俳優、芸能人など芸能に関する仕事】 31 件

俳優 (13 件)

芸能人・芸人 (9 件)

声優 (3 件)

映画に関する仕事 (2 件)

マネージャー (1 件)

その他 (3 件)

【公務員】 27 件

警察官 (17 件)

消防士 (2 件)

自衛官 (2 件)

国土交通省 (1 件)

その他 (5 件)

〈小学生調査〉

【法律に関する仕事】 3 件

弁護士・法律に関わる仕事 (2 件)

裁判官 (1 件)

【出版・文筆業に関する仕事】 18 件

作家 (7 件)

小説家 (7 件)

その他 (4 件)

【建築に関する仕事】 30 件

建築士・建築の仕事 (19 件)

大工・リフォーム関連 (5 件)

その他 (6 件)

【鉄道に関する仕事】 19 件

運転士 (13 件)

鉄道に関する仕事 (5 件)

車掌 (1 件)

【航空・宇宙に関する仕事】 12 件

キャビンアテンダント (7 件)

宇宙飛行士・宇宙に関する仕事 (3 件)

天文学者 (1 件)

その他 (1 件)

【ものづくりに関する仕事】 8 件

物をつくる人 (4 件)

発明家 (1 件)

その他 (3 件)

【マンガ・アニメに関する仕事】 39 件

イラストレーター (24 件)

マンガ家 (12 件)

その他 (3 件)

【ゲームに関する仕事】 37 件

ゲームクリエイター (14 件)

ゲーム会社社員 (3 件)

その他 (20 件)

【IT、インターネットに関する仕事】 55 件

YouTuber (32 件)

プログラマー・CGプログラマー (10 件)

IT系 (5 件)

ロボットクリエイター (4 件)

携帯電話関係 (1 件)

その他 (3 件)

【どれにも該当しない】 134 件

最後に、心だんの生活について感じていることや、このアンケートの感想などがありましたら、自由に記入してください

※本報告書では紙面の都合上すべてを掲載することはできませんが、その一部を紹介します。(必要に応じて原文を一部加筆・修正して掲載しています。)

### 《学校について》

- これからも学校生活や家の生活を楽しく過ごそうと思った。(4年生)
- 普段の生活は楽しいです！(4年生)
- 勉強方式が変わって大変だけど分かりやすいので、勉強が楽しくなった。(6年生)
- 転校して不便さを感じる。校舎も古いし狭いし、施設が少ない。改善してほしい。(6年生)
- 校外学習がすごい楽しいと感じる。(4年生)
- 学校は友達と唯一遊べる場所。といってもいいのでとても楽しいです。(6年生)
- 学校は友達がたくさんできたり、勉強、クラス遊びができて楽しいです。(4年生)
- 最新の物を使って勉強をしていると思う。(6年生)
- 学校のみんながルールを守ってクレームの電話がこない学校になりたい。(4年生)
- 給食は食べたいものは、できるだけ一杯にしてほしい。(4年生)
- あいさつをして笑顔になれる、そんな学校にしたい。友達がふざけてマスクを外していられると嫌な気持ちになった。学校の授業はとても楽しいです。マスクをしていなかったり、授業中立ち歩いている人がいたり、一生懸命やったものを悪く言うような人がいたら注意してほしいです。私はそれで嫌な思いをしたことがあります。(4年生)
- 私が通っている小学校はトイレがものすごく汚くて、低学年の頃はそれが嫌でトイレに行かなくなっただけなので今すぐ直してほしいです。あと、英語が得意になりたいので日本語を学んでいる英語を話す人と交流会のようなものを開いてほしいです。(6年生)
- 学校に行けば仲がいい友達がいて、家に帰れば家族がいるのが嬉しい。(6年生)

### 《友だちについて》

- 友達と一緒に話している時が最高に楽しい！(6年生)
- 友達がみんな親切なので嬉しいです。(4年生)
- これからは友達との仲を深めたい、ケンカを減らしたい。(4年生)
- 友達が誘ってくれたり、遊んでくれたりして学校や休日は毎日楽しく過ごせています。(6年生)
- 信頼できる人ばかりだから幸せ。(4年生)
- 毎日友達と安全に楽しく生活することができています。(6年生)
- 友達関係がめんどくさい。(学年不明)

### 《家族や家のことについて》

- 勉強などのストレスや、自分がやってあげたことに周りは気づかず平然としている。(6年生)
- 家でやっていることが終わった時に達成感を感じて楽しいです。学校はイベント、パーティーなどみんなで行う行事がとても楽しいです。(4年生)
- 私は、家族と一緒にいる時間があまりないので、これからは家族と一緒にいる時間を大切にしたい。(6年生)

## 〈小学生調査〉

よいと思います。(6年生)

- ・家で母が色々なことを話してくれるから、ぼくも学校であったことを話して、楽しくすごせています。(6年生)
- ・私は家族と過ごす時間があまりないので、少し増やしたいと思った。(6年生)

## 《いじめについて》

- ・わたしはこの学校でいじめなどをなくして、すてきな学校にしたいです。どうしてかという楽しい学校にすればみんなが笑顔になれると思うからです。(4年生)
- ・わたしがいっしょうけんめいやっているのに友だちがよく邪魔をしてきて、やめてって言ってもなかなかやめてくれないのが本当にいや。(4年生)

## 《心配ごとや困りごとについて》

- ・学校のトイレをもう少し明るくしてほしい。(電気)(6年生)
- ・受験勉強で疲れを感じている。(6年生)
- ・不安があったら、すぐ人に聞いてみる。特に心配はない。(4年生)
- ・クラスのほとんどが塾をやっていないのに、どうして自分はやらなければいけないのか。もっと自由に気楽に生活したいと思う。(4年生)
- ・受験でストレスがたまることがとても多いので、つい作り笑いをしたり気を遣ったりすることが増えているんですね。いつか自分が消えてしまわないか心配だなあ。(6年生)
- ・私は自分の考えていることを思うように言葉にできず、失敗を恐れていることがあることを改善したいです。(6年生)
- ・コロナウイルスはいつ終息するのか。常日ごろ思っています。(6年生)
- ・バランスが崩れてなにかあると家族にすぐ怒ってしまうところや素直になれないことなどを直したいです。(6年生)
- ・学校の周りのパトロールを強化してほしいなと思います。(6年生)
- ・スマホがないと話についていけないし、グループが出来ている。(6年生)

## 《今回のアンケートについて》

- ・このアンケートで何かが変われば嬉しいです。(6年生)
- ・アンケートに思いを伝えられてよかったです。(4年生)
- ・頭の中がすっきりした。(4年生)
- ・アンケートを書いたら何かちょっとスッキリしました。ありがとうございました。(4年生)
- ・このアンケートをすることで自分の生活を見直せました。(4年生)
- ・あまり自分の気持ちを考える事がなかったけどアンケートをやって今の自分の気持ちがわかってよかったです。(4年生)
- ・タブレットのアンケートにしてほしい。(4年生)
- ・自分と向き合えた。(4年生)
- ・アンケートを書いてとても楽しかったです。(4年生)
- ・自分のふだんの生活を見直せてよかったです。(6年生)
- ・このアンケートは、困ったことがある人や、だれにもそれを打ち明けられない人に最適だと思った。(6年生)

### 《将来について》

- もう少し自分勝手な行動を減らし、周りの人の役に立ちたい。(6年生)
- 人と人との関わりを大切にし、日々努力していこうと思いました。(6年生)
- 将来のことをしっかり考えていたのを思い出したので良かったです。(6年生)
- 中学生になっても、自分の目標に向かってがんばっていきたくないと改めて思いました。(6年生)

### 《その他》

- あらためて自分の遊ぶ時間や携帯の使う時間などを知りよかったと思っています。(6年生)
- 将来の事や家族の事もしっかり頭に入れることができました。(4年生)
- 私はまだスマートフォンを持っていないけど、中学生になったら持つようになるので使い過ぎないようにしたいと思った。(6年生)
- 自分と家族で約束していることを守りつつ、楽しい学校生活を送りたいです！(6年生)
- 本が好きなのでもっと帰っても読んで、読んで、読みまくります。(4年生)

## 2 中学生

### (1) 回答者属性

#### 問1 どの中学校に通っていますか。(○は1つ)

「田無第一」の割合が14.3%と最も高く、次いで「ひばりが丘」の割合が13.8%、「保谷」、「明保」の割合が12.4%となっています。

平成29年度調査と比較すると、大きな変化はみられません。

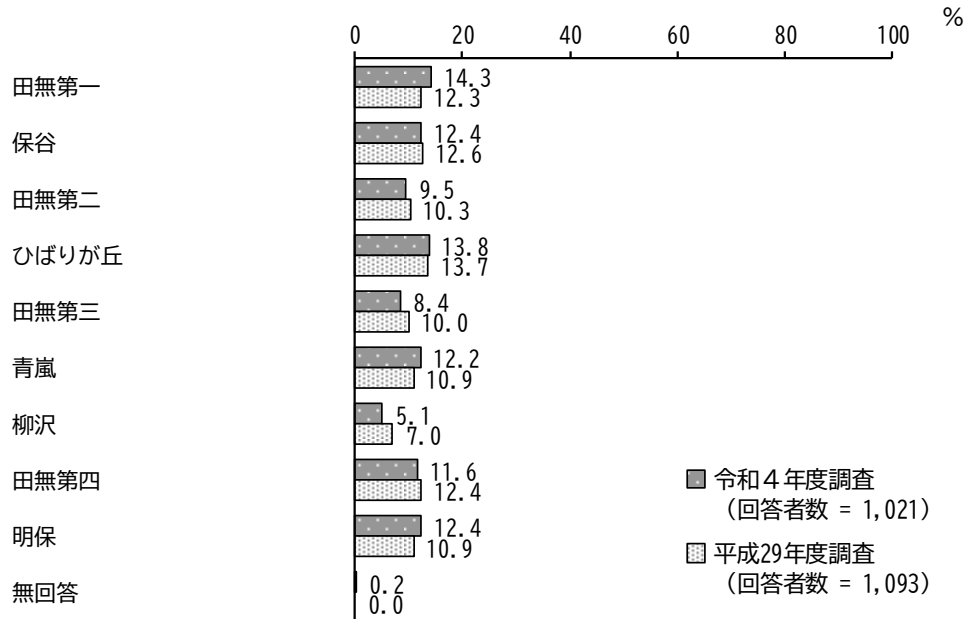

#### 問2 一緒に住んでいる人は誰ですか。(○はいくつでも)

「母」の割合が97.4%と最も高く、次いで「父」の割合が88.2%、「きょうだい」の割合が81.1%となっています。

平成29年度調査と比較すると、大きな変化はみられません。

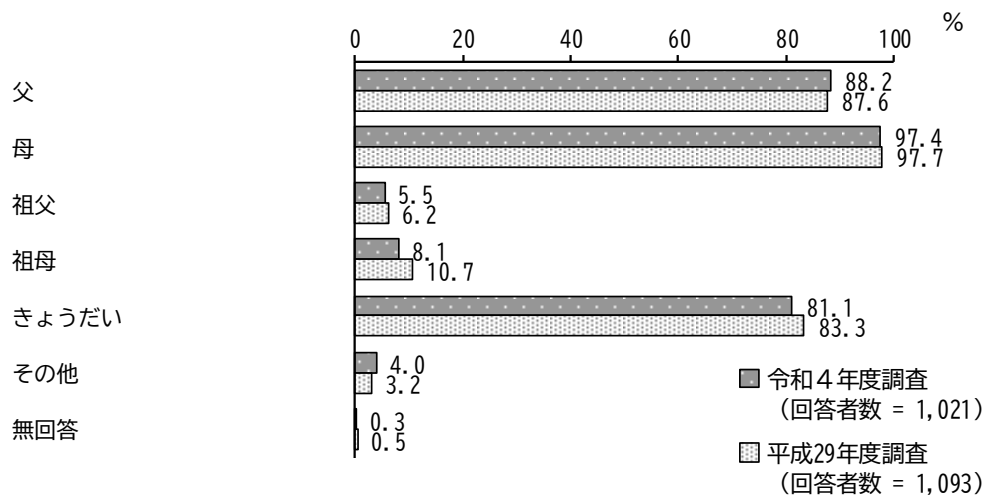



問3 自分の通う、学校に入りたいと思う部活動がありますか。(○は1つ)

「希望の部活動があり、希望した部活動に所属している」の割合が72.3%と最も高く、次いで「希望の部活動がなく、希望でない部活動に所属している」の割合が16.0%となっています。

回答者数 = 1,021

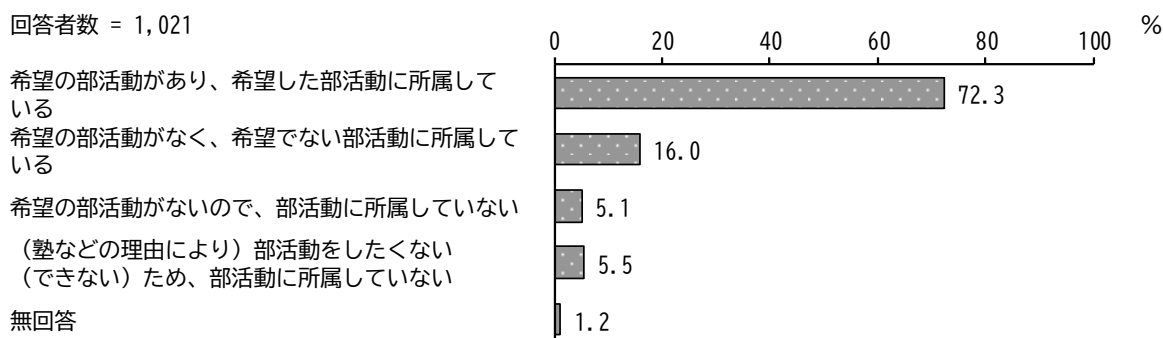

問4 学校での部活動とクラブチーム (学校で行う部活以外で学校の先生以外の人から競技等の技術を学べる団体) への参加についてお聞きします。部活動やクラブチームで活動していますか。(○は1つ)

「学校で運動部に所属して活動している」の割合が50.3%と最も高く、次いで「学校で文化部に所属して活動している」の割合が22.9%、「クラブチームと学校の部活動の両方に所属して活動している」の割合が11.9%となっています。

回答者数 = 1,021

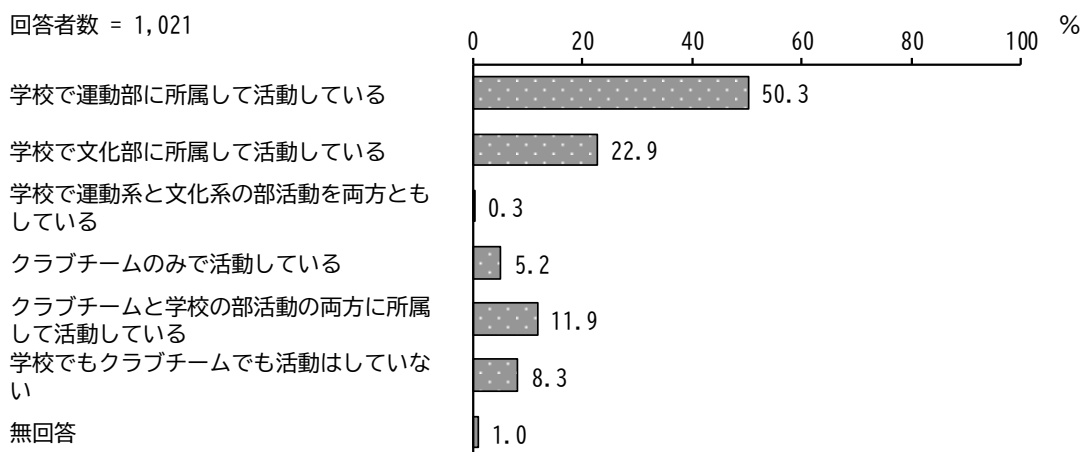

〈中学生調査〉

部活動をしている人にたずねます。

問5 一日何時間くらい部活動をしていますか。

平日 時間

「3時間未満」の割合が77.3%と最も高く、次いで「2時間未満」の割合が17.9%となっています。

平成29年度調査と比較すると、「3時間未満」の割合が増加しています。一方、「4時間未満」の割合が減少しています。

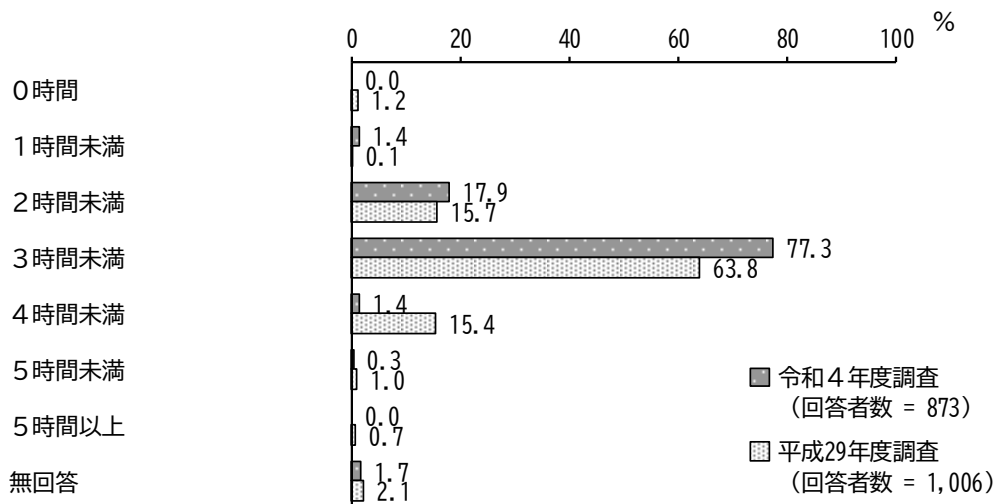

【部活動別】

部活動別にみると、「学校で文化部に所属して活動している」で「2時間未満」の割合が、「学校で運動部に所属して活動している」で「3時間未満」の割合が、「クラブチームと学校の部活動の両方に所属して活動している」で「2時間未満」の割合が高くなっています。

単位：%

区分	回答者数 (件)	0時間	1時間未満	2時間未満	3時間未満	4時間未満	5時間未満	5時間以上	無回答
全体	873	—	1.4	17.9	77.3	1.4	0.3	—	1.7
学校で運動部に所属して活動している	514	—	1.2	4.9	91.2	1.2	0.2	—	1.4
学校で文化部に所属して活動している	234	—	0.4	43.6	52.1	0.4	0.4	—	3.0
学校で運動系と文化系の部活動を両方ともしている	3	—	—	33.3	66.7	—	—	—	—
クラブチームのみで活動している	—	—	—	—	—	—	—	—	—
クラブチームと学校の部活動の両方に所属して活動している	122	—	4.1	23.0	67.2	4.1	0.8	—	0.8
学校でもクラブチームでも活動はしていない	—	—	—	—	—	—	—	—	—

平日 回数

「4回」の割合が37.1%と最も高く、次いで「3回」の割合が29.0%、「2回」の割合が18.6%となっています。

平成29年度調査と比較すると、「2回」「3回」の割合が増加しています。一方、「4回」の割合が減少しています。

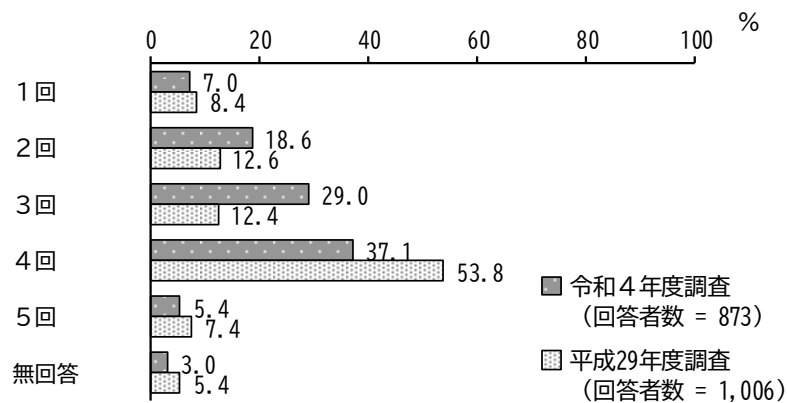

【部活動別】

部活動別にみると、「学校で文化部に所属して活動している」で「2回」の割合が、「学校で運動部に所属して活動している」で「4回」「3回」の割合が高くなっています。

単位：%

区分	回答者数 (件)	1回	2回	3回	4回	5回	無回答
全 体	873	7.0	18.6	29.0	37.1	5.4	3.0
学校で運動部に所属して活動している	514	1.4	5.8	37.5	46.5	6.6	2.1
学校で文化部に所属して活動している	234	15.8	46.2	11.5	22.2	1.3	3.0
学校で運動系と文化系の部活動を両方ともしている	3	33.3	—	—	66.7	—	—
クラブチームのみで活動している	—	—	—	—	—	—	—
クラブチームと学校の部活動の両方に所属して活動している	122	13.1	19.7	27.0	25.4	8.2	6.6
学校でもクラブチームでも活動はしていない	—	—	—	—	—	—	—

〈中学生調査〉

休日 時間

「4時間未満」の割合が56.6%と最も高くなっています。  
 平成29年度調査と比較すると、「1時間未満」「4時間未満」の割合が増加しています。一方、「0時間」「5時間未満」「5時間以上」の割合が減少しています。

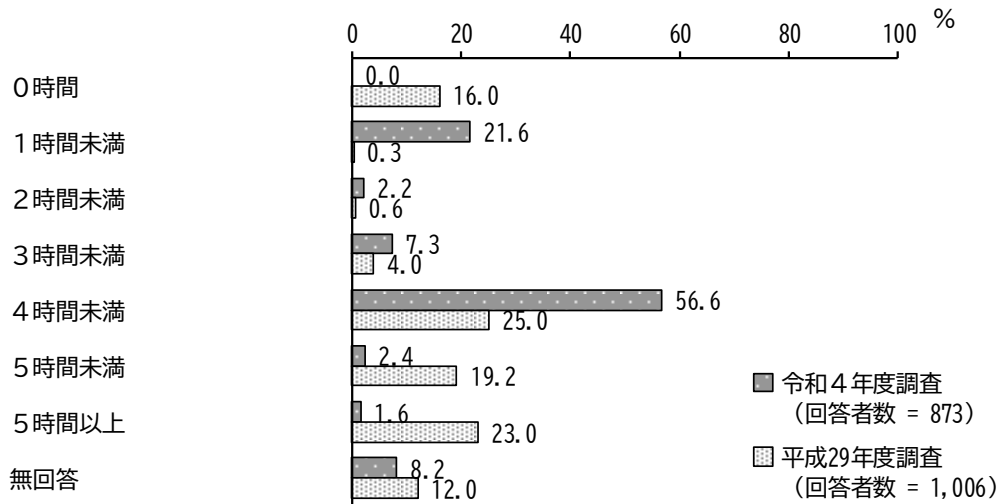

【部活動別】

部活動別にみると、「学校で文化部に所属して活動している」で「1時間未満」の割合が、「学校で運動部に所属して活動している」で「4時間未満」の割合が、「クラブチームと学校の部活動の両方に所属して活動している」で「1時間未満」の割合が高くなっています。

単位：%

区分	回答者数(件)	0時間	1時間未満	2時間未満	3時間未満	4時間未満	5時間未満	5時間以上	無回答
全体	873	—	21.6	2.2	7.3	56.6	2.4	1.6	8.2
学校で運動部に所属して活動している	514	—	3.9	2.9	8.9	77.4	3.7	1.0	2.1
学校で文化部に所属して活動している	234	—	54.3	0.9	0.9	18.8	0.4	0.9	23.9
学校で運動系と文化系の部活動を両方ともしている	3	—	33.3	—	—	66.7	—	—	—
クラブチームのみで活動している	—	—	—	—	—	—	—	—	—
クラブチームと学校の部活動の両方に所属して活動している	122	—	33.6	1.6	13.1	41.0	0.8	5.7	4.1
学校でもクラブチームでも活動はしていない	—	—	—	—	—	—	—	—	—

休日 回数

「1回」の割合が65.9%、「2回」の割合が3.2%となっています。

平成29年度調査と比較すると、「1回」の割合が増加しています。一方、「2回」の割合が減少しています。

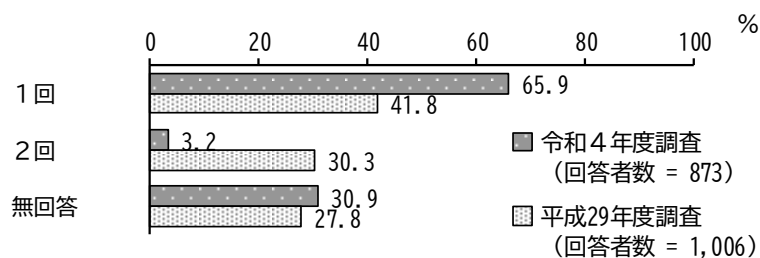

【部活動別】

部活動別にみると、「学校で運動部に所属して活動している」で「1回」の割合が高くなっています。

単位：%

区分	回答者数 (件)	1回	2回	無回答
全体	873	65.9	3.2	30.9
学校で運動部に所属して活動している	514	89.1	2.9	8.0
学校で文化部に所属して活動している	234	21.4	1.3	77.4
学校で運動系と文化系の部活動を両方ともしている	3	66.7	—	33.3
クラブチームのみで活動している	—	—	—	—
クラブチームと学校の部活動の両方に所属して活動している	122	53.3	8.2	38.5
学校でもクラブチームでも活動はしていない	—	—	—	—

問6 先生ではなく、専門的な技術力をもった地域の方が部活動の指導者となることをどう思いますか。(○は1つ)

「期待している」の割合が34.8%と最も高く、次いで「どちらかと言えば期待している」の割合が30.6%となっています。

平成29年度調査と比較すると、「期待している」の割合が減少しています。

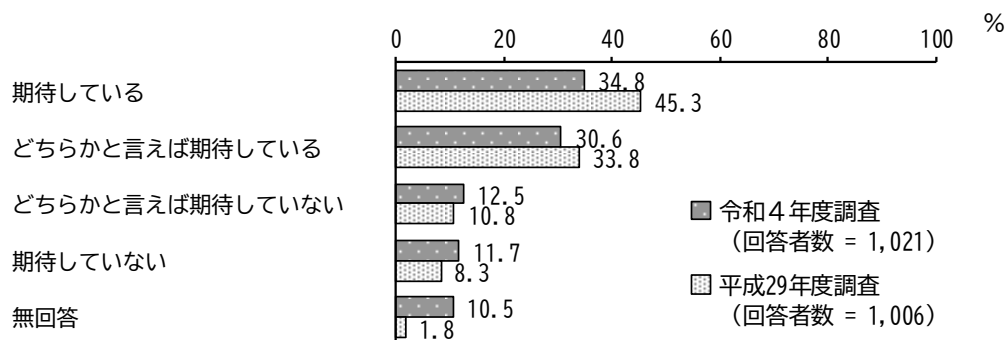

## (2) 学校での生活について

全員にたずねます。

### 問7 学校は楽しいですか。(○は1つ)

「まあまあ楽しい」の割合が51.1%と最も高く、次いで「とても楽しい」の割合が38.0%となっています。

平成29年度調査と比較すると、大きな変化はみられません。

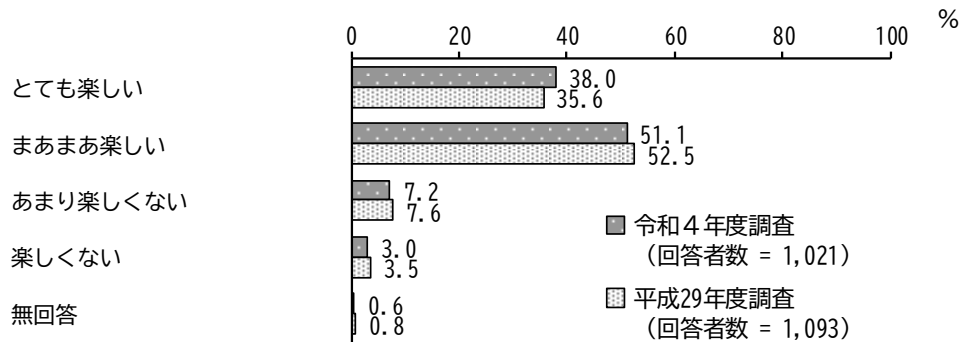

問8 学校で困っていることは何ですか。(〇はいくつでも)

「教室やトイレなど、学校の施設がきたない・古い」の割合が31.4%と最も高く、次いで「特  
にない」の割合が30.5%、「いやな友だちがいる」の割合が16.2%となっています。

平成29年度調査と比較すると、「授業がわからない」「クラブ活動のこと」の割合が減少して  
います。

また、「夜ふかしなどで眠く学校の授業がづらい」の割合は15.2%となっています。

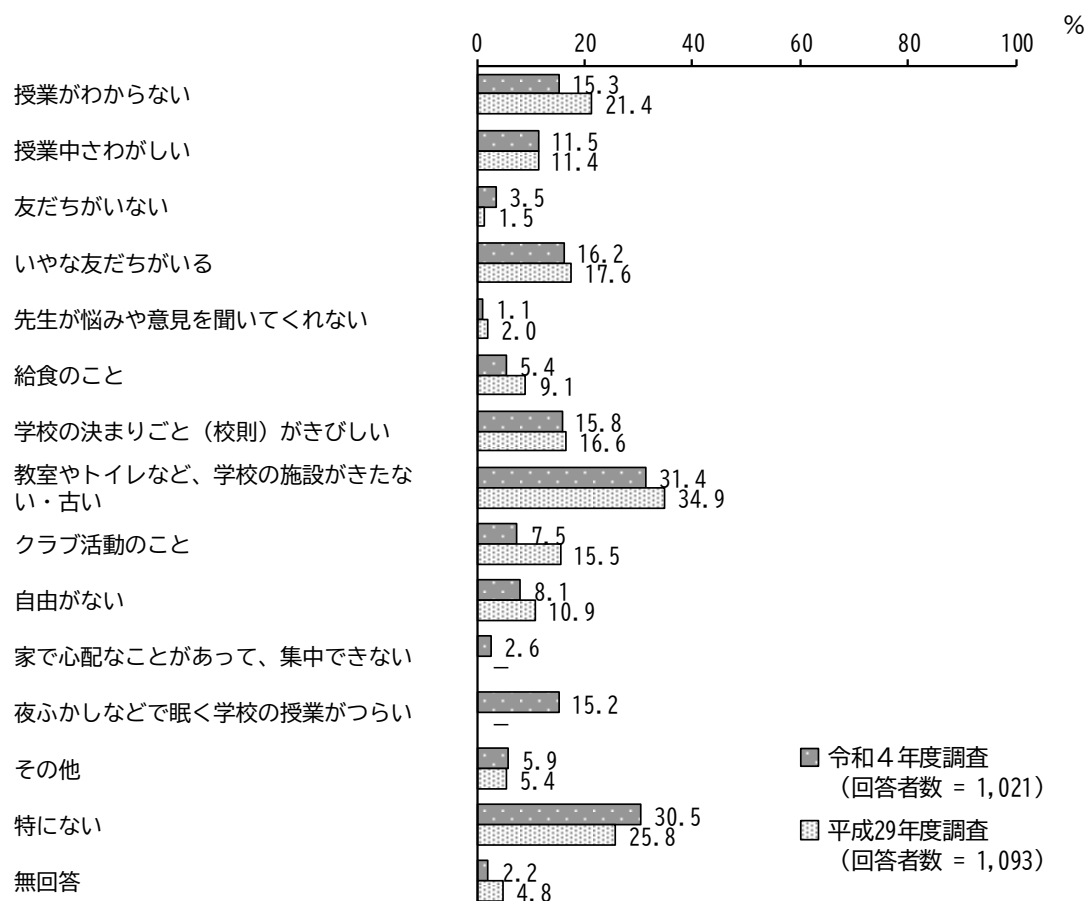

※平成29年度調査には「家で心配なことがあって、集中できない」「夜ふかしなどで眠く学校の授業がづらい」の選択肢  
はありませんでした。

〈中学生調査〉

【楽しさ別（楽しい（とても、まあまあ楽しい）、楽しくない（あまり、楽しくない））】

楽しさ別にみると、「楽しくない」で「授業がわからない」「いやな友だちがいる」の割合が高くなっています。

単位：％

区分	回答者数（件）	授業がわからない	授業中さわがしい	友だちがいない	いやな友だちがいる	先生が悩みや意見を聞いてくれない	給食のこと	学校の決まりごと（校則）がきびしい	教室やトイレなど、学校の施設がきたない・古い	クラブ活動のこと	自由がない	家で心配なことがあって、集中できない	夜ふかしなどで眠く学校の授業がづらい	その他	特になし	無回答
全体	1021	15.3	11.5	3.5	16.2	1.1	5.4	15.8	31.4	7.5	8.1	2.6	15.2	5.9	30.5	2.2
楽しい	910	13.2	10.2	2.2	14.4	0.7	5.3	15.3	30.9	6.7	6.4	2.2	13.4	4.6	33.0	1.9
楽しくない	105	32.4	22.9	15.2	32.4	4.8	6.7	21.0	38.1	15.2	23.8	6.7	30.5	16.2	10.5	1.0

問9 問8の理由から学校に行きたくないと思ったこと（または実際に休んだことを含みます。）がありますか。（○は1つ）

「なかった」の割合が46.4%と最も高く、次いで「ときどきあった」の割合が26.9%、「ほとんどなかった」の割合が18.7%となっています。

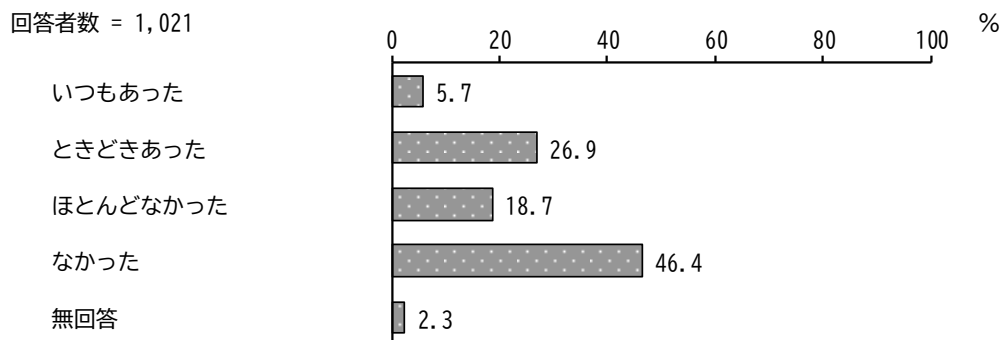



問 10 学校や先生に望むこと（してほしいこと）は何ですか。（〇はいくつでも）

「行事が楽しくなるようにしてほしい」の割合が43.6%と最も高く、次いで「興味のあることをたくさん勉強できるようにしてほしい」の割合が35.1%、「先生にはみんなに平等に接してほしい」の割合が33.7%となっています。

平成29年度調査と比較すると、「行事が楽しくなるようにしてほしい」「がんばっていることをもっと認めてほしい（ほめてほしい）」の割合が増加しています。一方、「先生にはみんなに平等に接してほしい」「部活動に力を入れてほしい」の割合が減少しています。

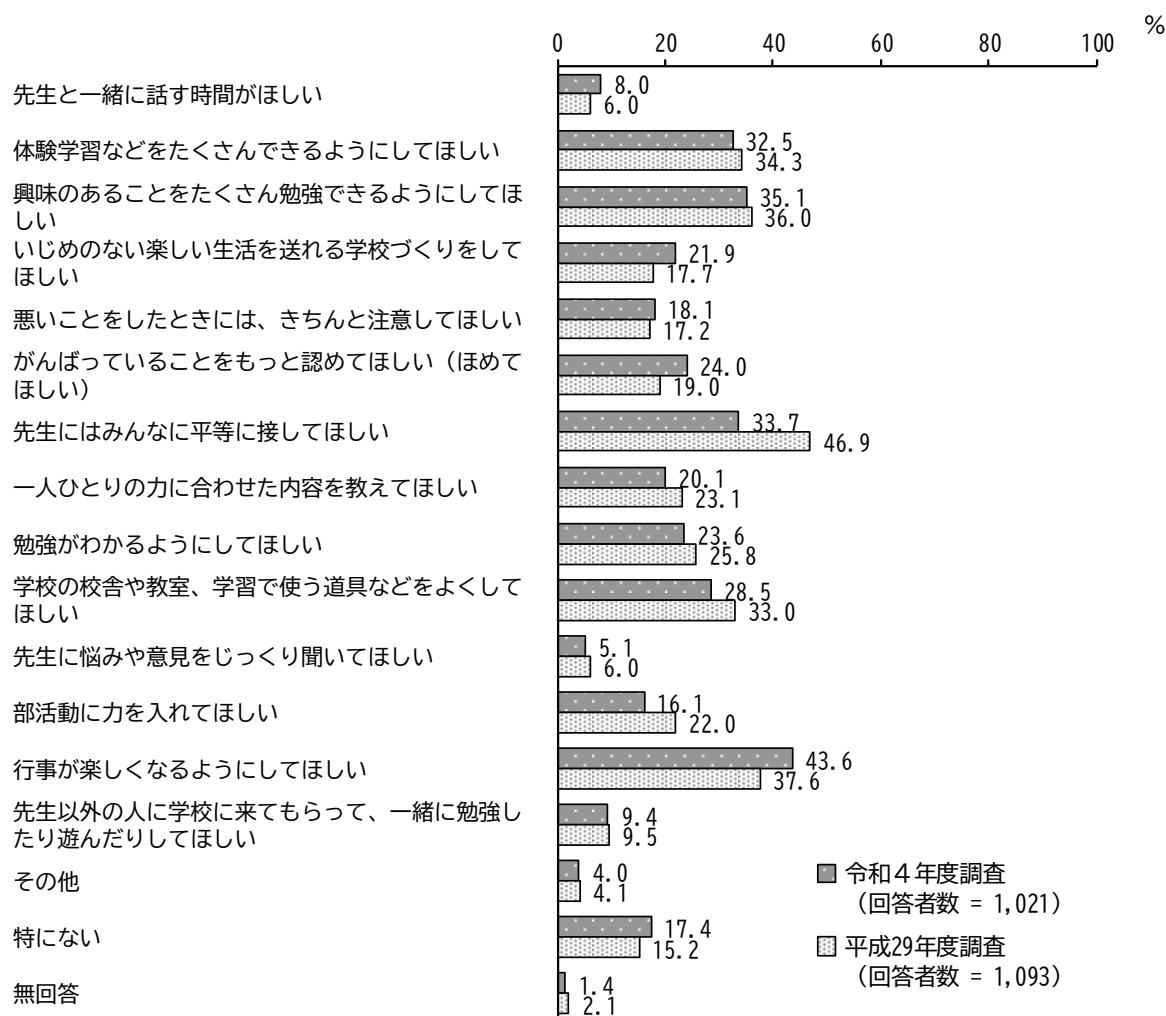

〈中学生調査〉

【楽しさ別（楽しい（とても、まあまあ楽しい）、楽しくない（あまり、楽しくない））】

楽しさ別にみると、「楽しくない」で「先生にはみんなに平等に接してほしい」「一人ひとりの力に合わせた内容を教えてほしい」「勉強がわかるようにしてほしい」の割合が高くなっています。

単位：％

区分	回答者数（件）	先生と一緒に話す時間がほしい	体験学習などをたくさんできるようにしてほしい	興味のあることをたくさん勉強できるようにしてほしい	いじめのない楽しい生活を送れる学校づくりをしてほしい	悪いことをしたときには、きちんと注意してほしい	がんばっていることをもっと認めてほしい（ほめてほしい）	先生にはみんなに平等に接してほしい	一人ひとりの力に合わせた内容を教えてほしい
全 体	1021	8.0	32.5	35.1	21.9	18.1	24.0	33.7	20.1
楽しい	910	8.2	33.8	34.8	22.1	17.7	23.7	32.2	18.8
楽しくない	105	6.7	21.9	39.0	21.9	21.9	27.6	46.7	31.4

区分	勉強がわかるようにしてほしい	学校の校舎や教室、学習で使う道具などをよくしてほしい	先生に悩みや意見をじっくり聞いてほしい	部活動に力を入れてほしい	行事が楽しくなるようにしてほしい	先生以外の人に学校に来てもらって、一緒に勉強したり遊んだりしてほしい	その他	特にない	無回答
全 体	23.6	28.5	5.1	16.1	43.6	9.4	4.0	17.4	1.4
楽しい	22.6	29.2	4.3	16.8	43.1	8.9	3.6	17.7	1.2
楽しくない	31.4	22.9	12.4	9.5	48.6	14.3	7.6	15.2	—

問11 ふだんの授業以外に、自分の苦手なことや困っていることについて、先生に個別に教えてもらったり、相談に乗ってほしいと思ったことはありますか。(○は1つ)

「ある」の割合が23.2%、「ない」の割合が76.1%となっています。  
平成29年度調査と比較すると、大きな変化はみられません。

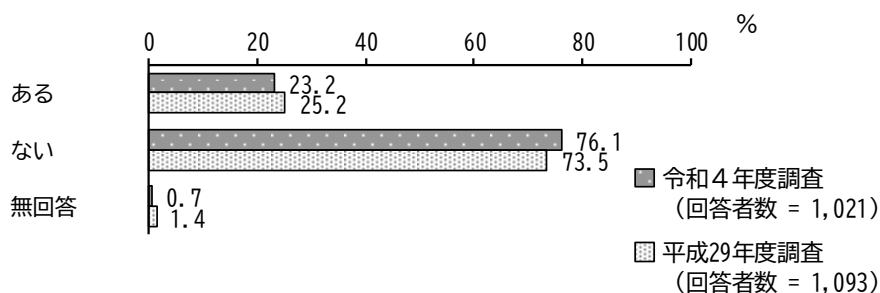

問12 好きな教科と嫌いな教科をお答えください。(○はいくつでも)

好きな教科

「保健体育」の割合が48.5%と最も高く、次いで「社会」の割合が41.0%、「数学」の割合が36.0%となっています。

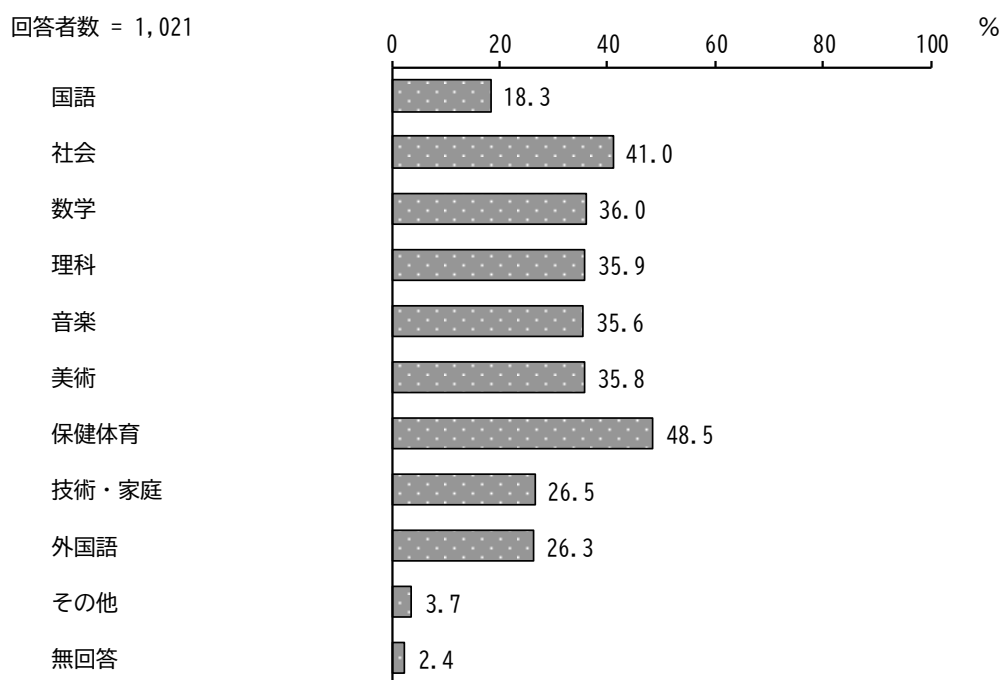

〈中学生調査〉

嫌いな教科

「外国語」の割合が 45.1%と最も高く、次いで「数学」の割合が 41.9%、「国語」の割合が 41.4%となっています。

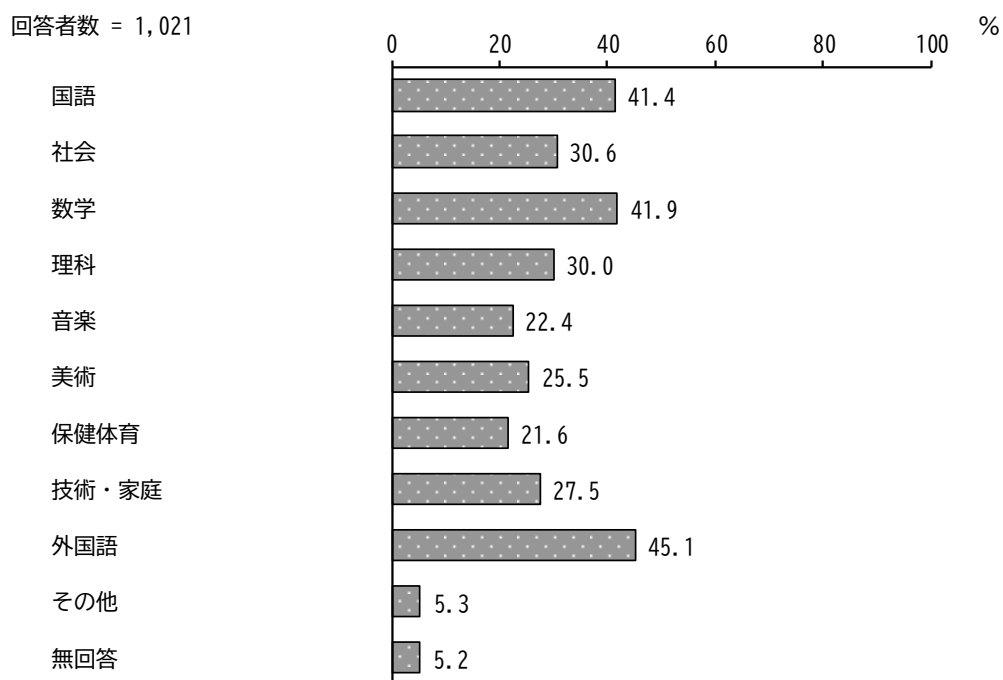

問13 好きな教科について、好きになった理由はどんなことですか。  
(○はいくつでも)

「その教科の学習内容に興味があるから」の割合が58.3%と最も高く、次いで「授業の雰囲気が楽しいから」の割合が55.4%、「学習の仕方がよくわかるから」の割合が43.3%となっています。

平成29年度調査と比較すると、大きな変化はみられません。

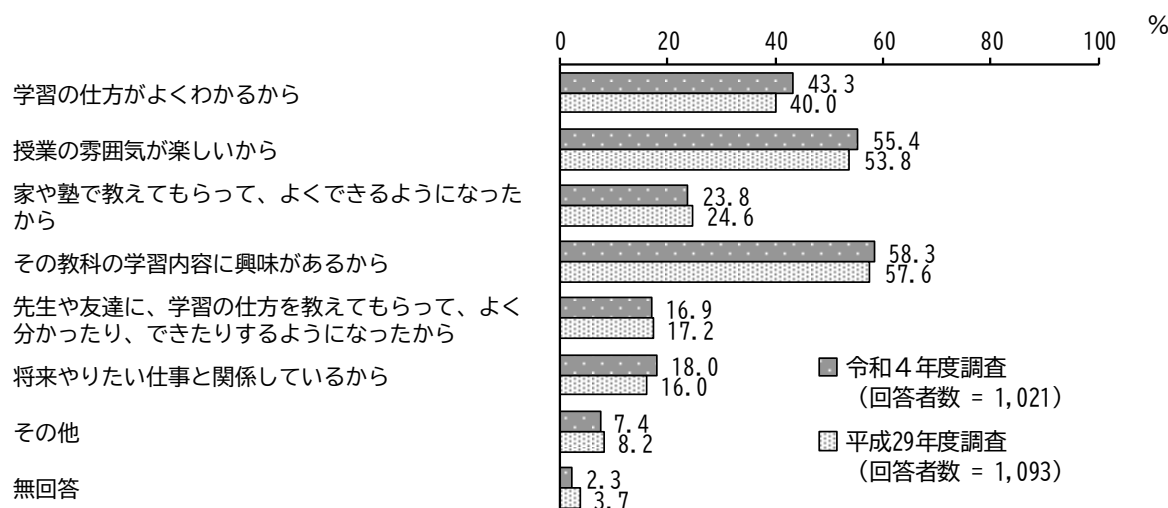

問14 嫌いな教科について、嫌いになった理由はどんなことですか。  
(○はいくつでも)

「いつもテストの成績が悪いから」の割合が55.3%と最も高く、次いで「教科の学習内容に興味がないから」の割合が51.5%、「学習の仕方がよくわからない」の割合が48.9%となっています。

平成29年度調査と比較すると、「教科の学習内容に興味がないから」の割合が増加しています。

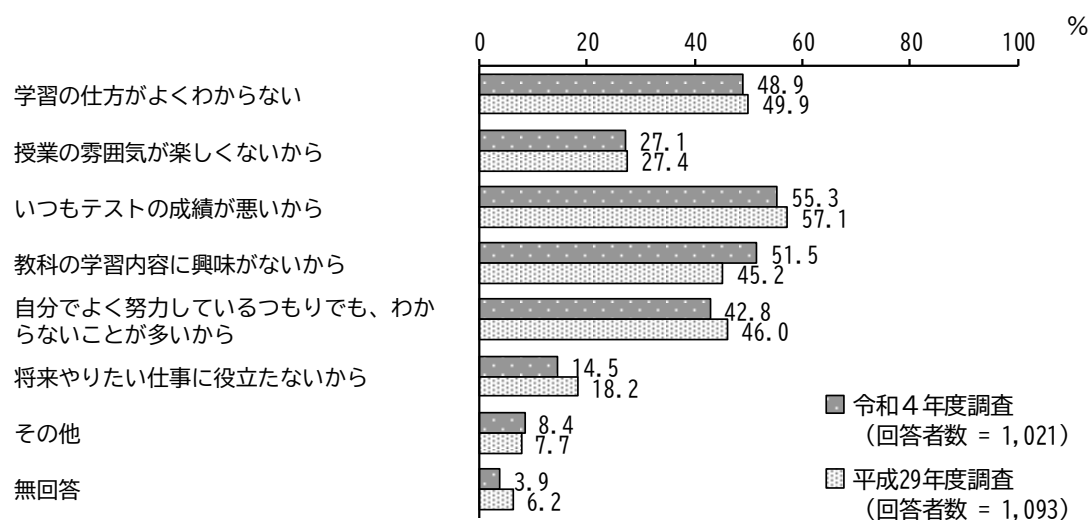

問 15 授業中にやる気が出てくるのは、どんなときですか。(〇はいくつでも)

「学習の仕方がよくわかったり、できたりするようになっていくとき」の割合が 72.8%と最も高く、次いで「先生の話や説明がよくわかって、授業の雰囲気楽しいとき」の割合が 60.9%、「先生や友だちに、ほめられたり、認められたりするとき」の割合が 36.6%となっています。

平成 29 年度調査と比較すると、「先生や友だちに、ほめられたり、認められたりするとき」の割合が増加しています。

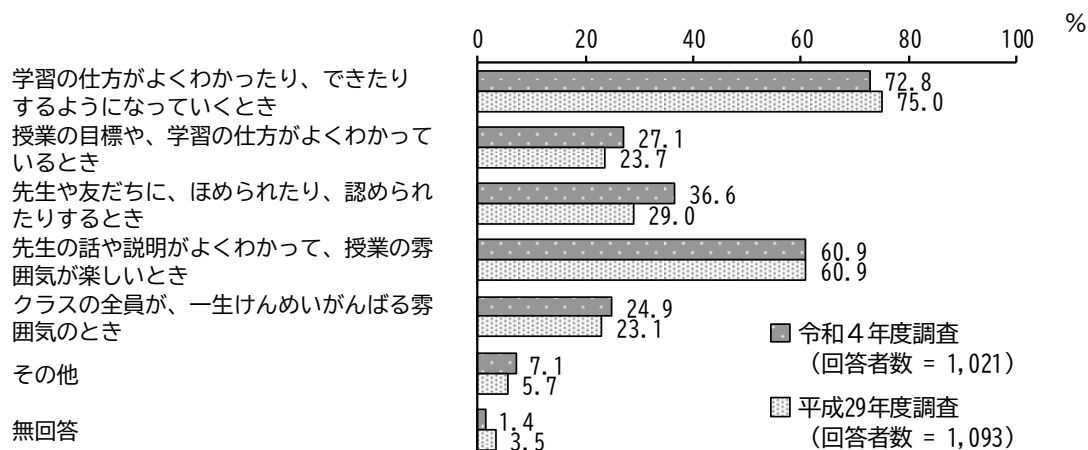

問 16 学習の仕方について、もっとこうしてほしいなあと思うことがありますか。(〇はいくつでも)

「モニターやコンピュータを使って映像で分かりやすくしてほしい」の割合が 30.7%と最も高く、次いで「いろいろな資料をもっとつかって、学習をわかりやすくしてほしい」の割合が 27.2%、「学習の中で、わからないことを質問したら、ていねいに教えてほしい」の割合が 23.2%となっています。

平成 29 年度調査と比較すると、「モニターやコンピュータを使って映像で分かりやすくしてほしい」の割合が減少しています。

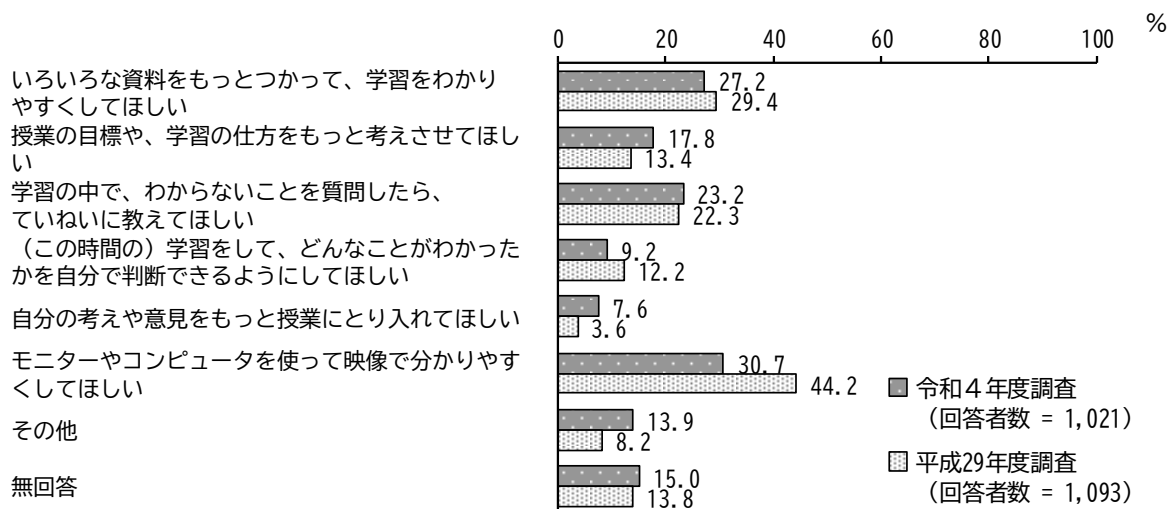

問 17 タブレットを使った授業を受けて良かったことは何ですか。(〇はいくつでも)

「自分の興味や関心のあることを調べたり、学んだりする機会が増えた」の割合が 64.3%と最も高く、次いで「分からない部分など、自分が必要な学習内容を探して選ぶことができるようになった」の割合が 43.5%、「パソコンやタブレットを使うことが楽しいと感じた」の割合が 42.0%となっています。

回答者数 = 1,021

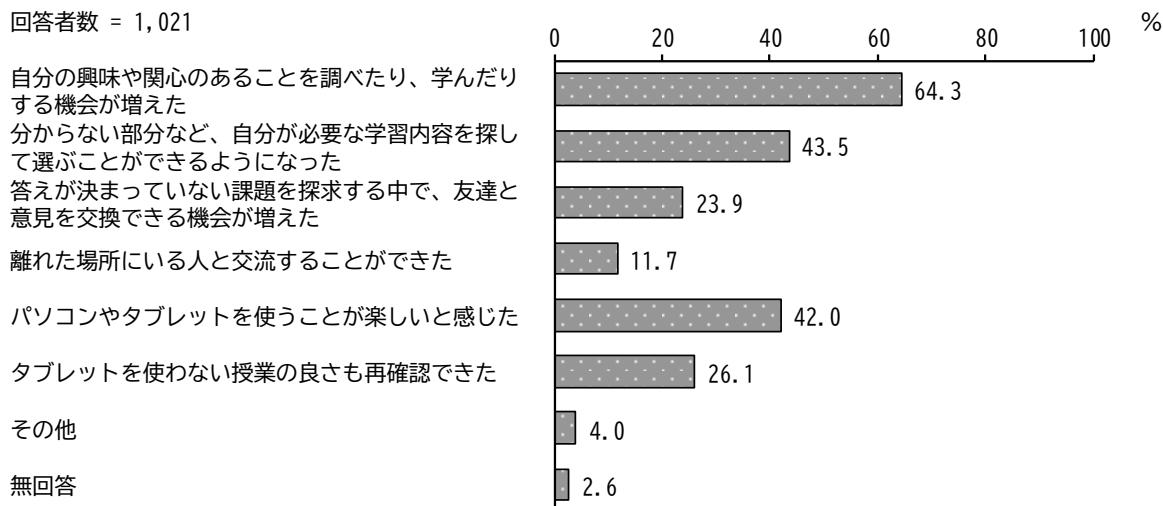

問 18 学習内容がよくわからなかったり、できなかったときはどうしていますか。(〇はいくつでも)

「友だちに教えてもらう」の割合が 65.7%と最も高く、次いで「自分の力で調べたり、考えたりする」の割合が 59.5%、「学習塾で教えてもらう」の割合が 41.5%となっています。

平成 29 年度調査と比較すると、「友だちに教えてもらう」「自分の力で調べたり、考えたりする」「家の人に聞く」の割合が増加しています。一方、「学習塾で教えてもらう」の割合が減少しています。

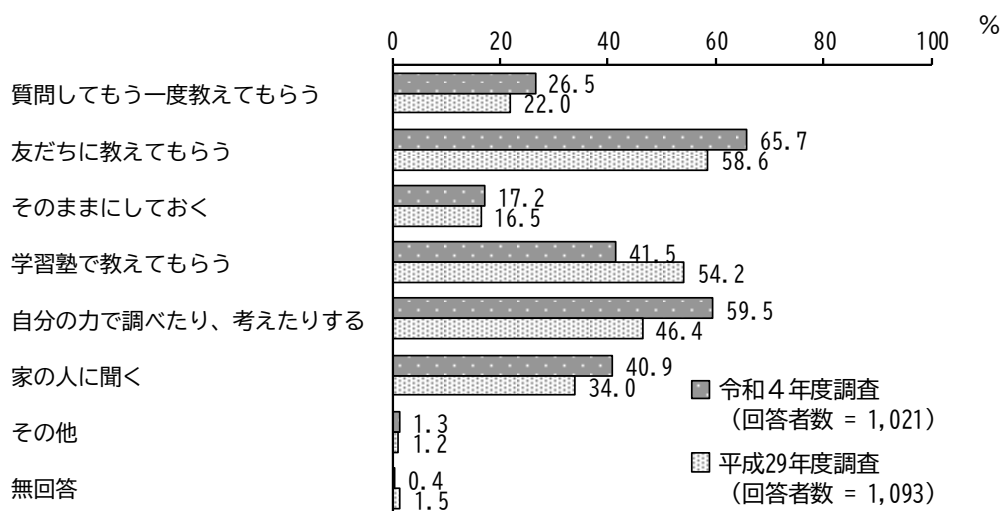

問 19 学校のきまり・規則を守って生活していますか。(○は1つ)

「いつも守る」の割合が61.2%と最も高く、次いで「ときどき守れない」の割合が33.7%となっています。

平成29年度調査と比較すると、大きな変化はみられません。

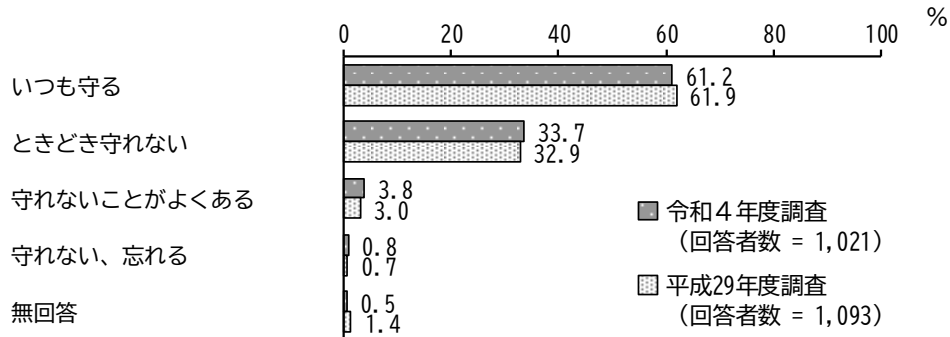

問 20 この1年くらいの間に、学校に通うときや学校から帰るとき（登下校時）に危険な思いをしたことはありますか。(○はいくつでも)

「危険な思いをしたことはない」の割合が79.3%と最も高く、次いで「車や自転車の急な飛び出しなど、事故にあった（あいそうになった）」の割合が11.3%となっています。

平成29年度調査と比較すると、大きな変化はみられません。

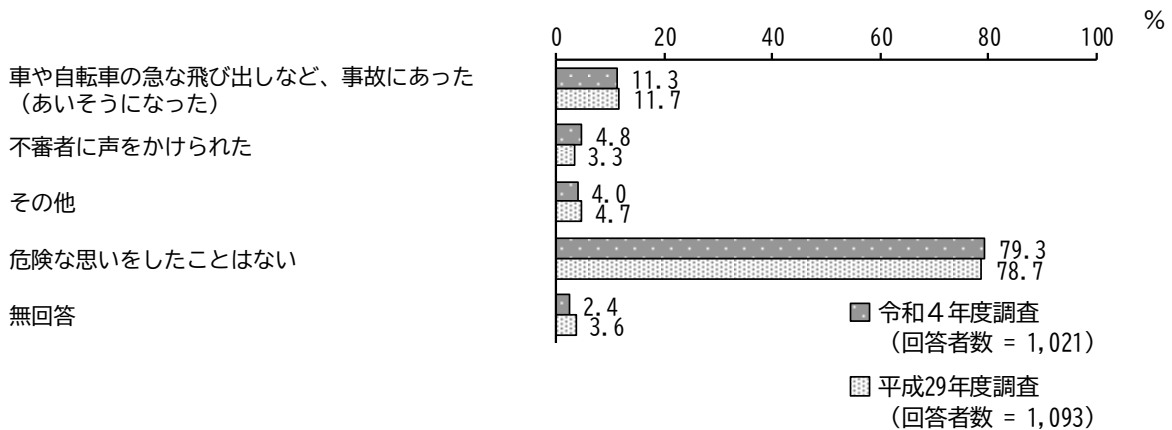



### (3) 学校以外での生活について

#### 問21 運動することが好きですか。(○は1つ)

「好き」の割合が50.4%と最も高く、次いで「どちらかといえば好き」の割合が25.0%、「あまり好きではない」の割合が14.3%となっています。

平成29年度調査と比較すると、大きな変化はみられません。

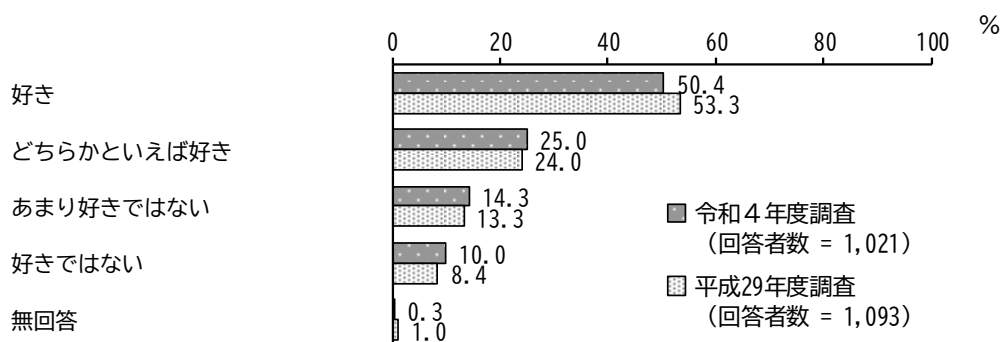

#### 問22 習い事や塾に通っていますか。(○はいくつでも)

「学習塾、家庭教師」の割合が65.4%と最も高く、次いで「通っているものはない」の割合が16.1%、「スポーツチームやクラブ(野球、サッカー、水泳など)」の割合が14.8%となっています。

平成29年度調査と比較すると、大きな変化はみられません。

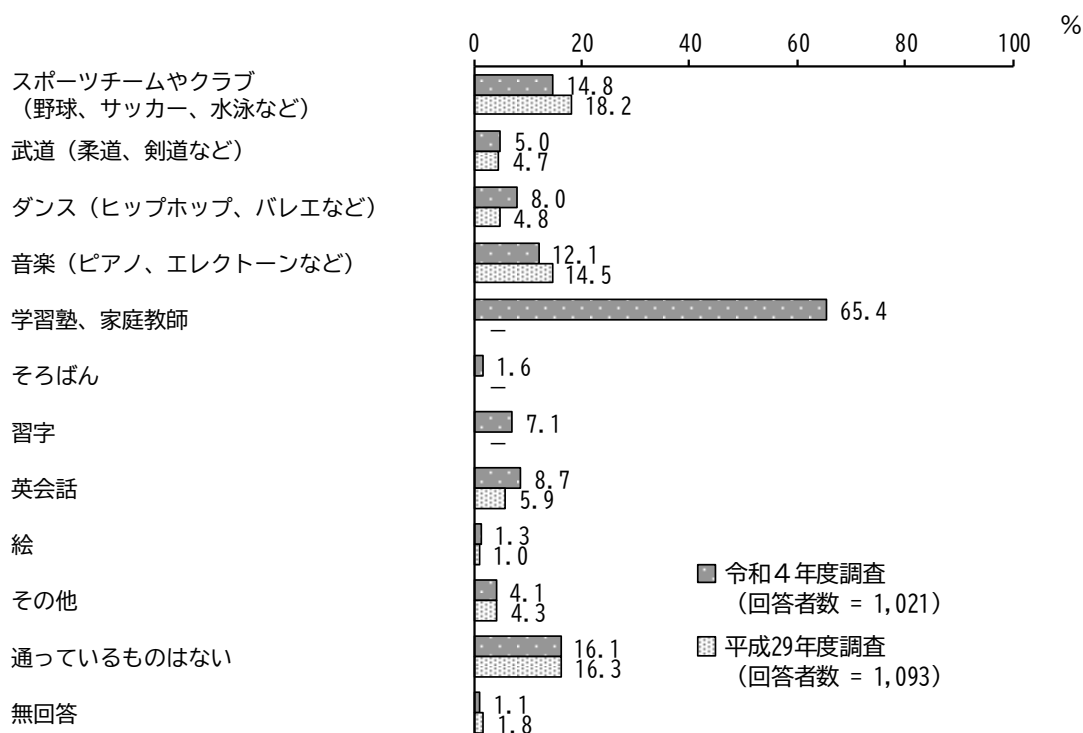

※「学習塾、家庭教師」「そろばん」「習字」の選択肢は、平成29年度調査では「学習塾」「家庭教師」「そろばんや習字」でした。

〈中学生調査〉

問 23 家では、勉強する時間・寝る時間・起きる時間・食べる時間はそれぞれ決まっていますか。(○は(ア)～(エ)ごとに1つずつ)

(ア) 勉強する時間

「決まっていない(その日によって違う)」の割合が59.0%と最も高く、次いで「決まっていないが、だいたいいつも同じ」の割合が34.1%となっています。

平成29年度調査と比較すると、「決まっていない(その日によって違う)」の割合が増加しています。

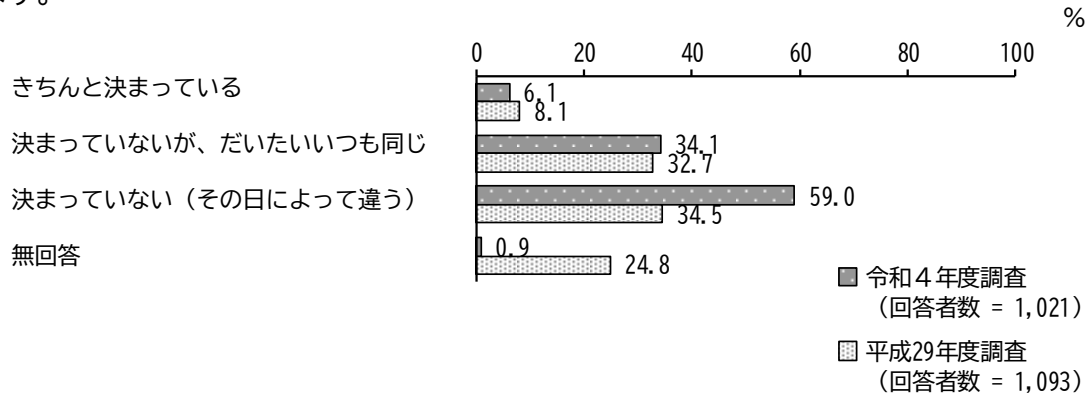

【学校に対する楽しさ別】

学校に対する楽しさ別にみると、「あまり楽しくない」で「決まっていない(その日によって違う)」の割合が高くなっています。

単位：%

区分	回答者数(件)	きちんと決まっている	決まっていないが、だいたいいつも同じ	決まっていない(その日によって違う)	無回答
全体	1021	6.1	34.1	59.0	0.9
とても楽しい	388	9.0	37.9	52.1	1.0
まあまあ楽しい	522	3.8	33.0	62.8	0.4
あまり楽しくない	74	5.4	27.0	66.2	1.4
楽しくない	31	9.7	29.0	58.1	3.2

(イ) 寝る時間

「決まっていないうが、だいたいいつも同じ」の割合が66.1%と最も高く、次いで「決まっていない(その日によって違う)」の割合が21.5%、「きちんと決まっている」の割合が11.3%となっています。

平成29年度調査と比較すると、「決まっていないうが、だいたいいつも同じ」「決まっていない(その日によって違う)」の割合が増加しています。

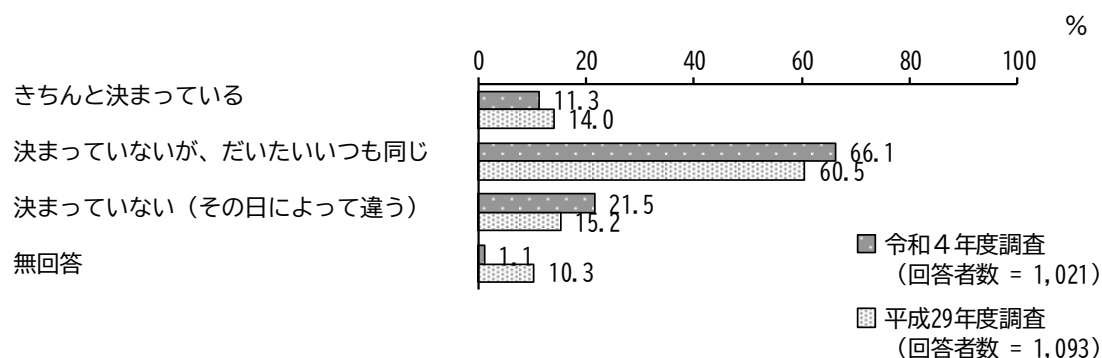

【学校に対する楽しさ別】

学校に対する楽しさ別にみると、「楽しくない」で「決まっていないう(その日によって違う)」の割合が高くなっています。

単位：%

区分	回答者数(件)	きちんと決まっている	決まっていないうが、 だいたいいつも同じ	決まっていないう (その日によって違う)	無回答
全体	1021	11.3	66.1	21.5	1.1
とても楽しい	388	13.1	68.6	17.3	1.0
まあまあ楽しい	522	9.6	65.9	23.8	0.8
あまり楽しくない	74	12.2	66.2	20.3	1.4
楽しくない	31	16.1	41.9	38.7	3.2

〈中学生調査〉

(ウ) 起きる時間

「決まっていないが、だいたいいつも同じ」の割合が58.1%と最も高く、次いで「きちんと決まっている」の割合が31.5%となっています。

平成29年度調査と比較すると、「決まっていないが、だいたいいつも同じ」の割合が増加しています。一方、「きちんと決まっている」の割合が減少しています。

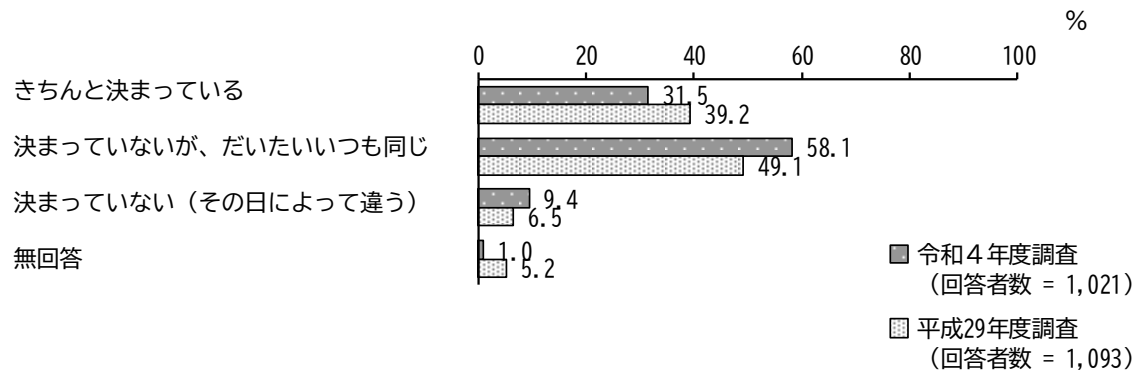

【学校に対する楽しさ別】

学校に対する楽しさ別にみると、大きな差はみられません。

単位：%

区分	回答者数(件)	きちんと決まっている	決まっていないが、だいたいいつも同じ	決まっていない(その日によって違う)	無回答
全体	1021	31.5	58.1	9.4	1.0
とても楽しい	388	34.8	56.4	7.7	1.0
まあまあ楽しい	522	29.3	60.9	9.2	0.6
あまり楽しくない	74	31.1	54.1	13.5	1.4
楽しくない	31	35.5	41.9	19.4	3.2

(工) 食べる時間

「決まっていないが、だいたいいつも同じ」の割合が60.0%と最も高く、次いで「決まっていない（その日によって違う）」の割合が20.3%、「きちんと決まっている」の割合が18.8%となっています。

平成29年度調査と比較すると、「決まっていない（その日によって違う）」の割合が増加しています。

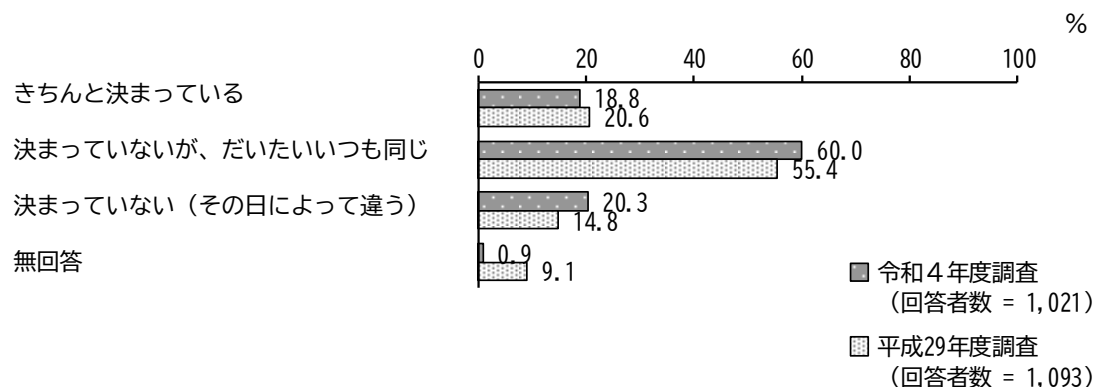

【学校に対する楽しさ別】

学校に対する楽しさ別にみると、「楽しくない」で「決まっていない（その日によって違う）」の割合が高くなっています。

単位：%

区分	回答者数(件)	きちんと決まっている	決まっていないが、だいたいいつも同じ	決まっていない（その日によって違う）	無回答
全体	1021	18.8	60.0	20.3	0.9
とても楽しい	388	22.9	55.9	20.1	1.0
まあまあ楽しい	522	16.7	63.8	19.2	0.4
あまり楽しくない	74	13.5	63.5	21.6	1.4
楽しくない	31	19.4	41.9	35.5	3.2

問 24 家での決まりや約束を守っていますか。(○は1つ)

「ときどき守れない」の割合が45.9%と最も高く、次いで「いつも守る」の割合が38.4%となっています。

平成29年度調査と比較すると、大きな変化はみられません。

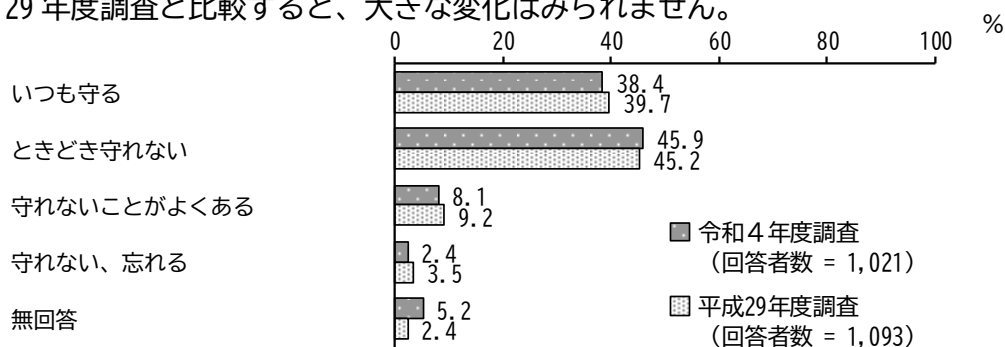

問 25 学校の授業以外では、主にどうやって過ごすことが多いですか。(○は(ア)～(キ)ごとに1つずつ、1か2を選んでください。)

(ア) 部活動に参加する

「平日(学校が終わってから)」の割合が75.2%、「休日(学校が休みの日)」の割合が4.0%となっています。

平成29年度調査と比較すると、「平日(学校が終わってから)」の割合が増加しています。

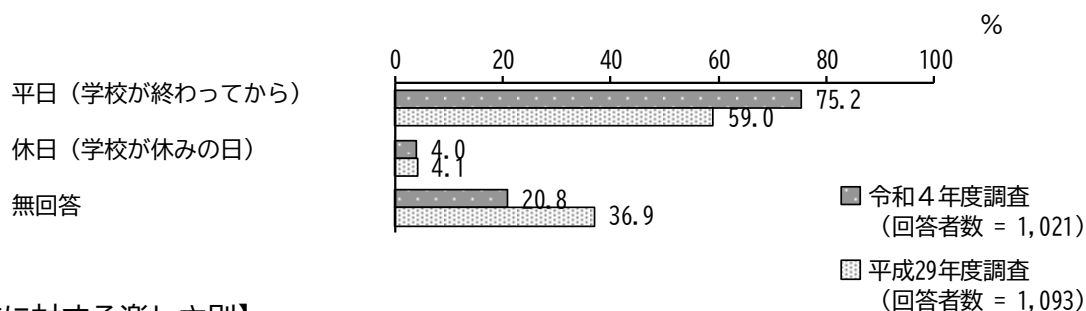

【学校に対する楽しさ別】

学校に対する楽しさ別にみると、大きな差はみられません。

単位：%

区分	回答者数(件)	平日 (学校が終わってから)	休日 (学校が休みの日)	無回答
全体	1021	75.2	4.0	20.8
とても楽しい	388	78.9	3.9	17.3
まあまあ楽しい	522	74.9	4.4	20.7
あまり楽しくない	74	66.2	4.1	29.7
楽しくない	31	61.3	—	38.7

(イ) 友だちと遊ぶ

「平日（学校が終わってから）」の割合が 12.2%、「休日（学校が休みの日）」の割合が 71.1% となっています。

平成 29 年度調査と比較すると、「休日（学校が休みの日）」の割合が増加しています。

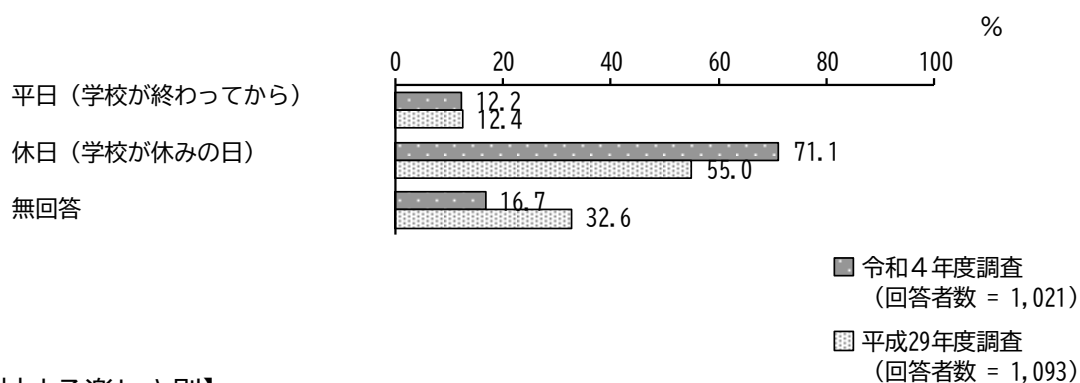

【学校に対する楽しさ別】

学校に対する楽しさ別にみると、大きな差はみられません。

単位：%

区分	回答者数 (件)	平日 (学校が終わってから)	休日 (学校が休みの日)	無回答
全 体	1021	12.2	71.1	16.7
とても楽しい	388	13.9	73.7	12.4
まあまあ楽しい	522	11.3	73.0	15.7
あまり楽しくない	74	10.8	52.7	36.5
楽しくない	31	9.7	51.6	38.7

〈中学生調査〉

(ウ) 家族と過ごす

「平日（学校が終わってから）」の割合が 29.0%、「休日（学校が休みの日）」の割合が 56.8% となっています。

平成 29 年度調査と比較すると、「平日（学校が終わってから）」「休日（学校が休みの日）」の割合が増加しています。

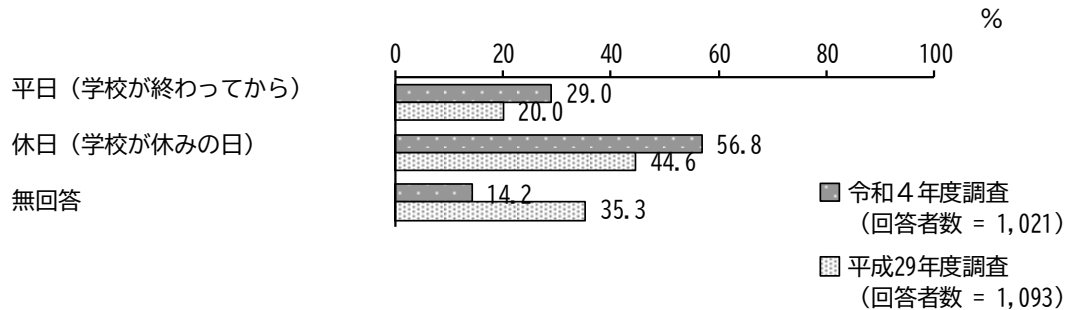

【学校に対する楽しさ別】

学校に対する楽しさ別にみると、大きな差はみられません。

単位：%

区分	回答者数 (件)	平日 (学校が終わってから)	休日 (学校が休みの日)	無回答
全 体	1021	29.0	56.8	14.2
とても楽しい	388	30.4	56.4	13.1
まあまあ楽しい	522	28.2	58.8	13.0
あまり楽しくない	74	27.0	50.0	23.0
楽しくない	31	29.0	45.2	25.8



(工) 自宅でひとりで過ごす

「平日（学校が終わってから）」の割合が57.4%、「休日（学校が休みの日）」の割合が27.5%となっています。

平成29年度調査と比較すると、「平日（学校が終わってから）」の割合が増加しています。

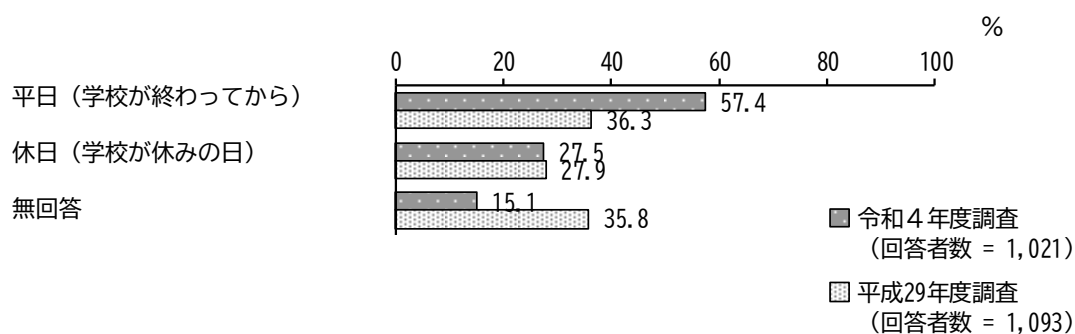

【学校に対する楽しさ別】

学校に対する楽しさ別にみると、「楽しくない」で「平日（学校が終わってから）」の割合が高くなっています。

単位：%

区分	回答者数 (件)	平日 (学校が終わってから)	休日 (学校が休みの日)	無回答
全体	1021	57.4	27.5	15.1
とても楽しい	388	57.7	27.8	14.4
まあまあ楽しい	522	58.0	28.2	13.8
あまり楽しくない	74	47.3	28.4	24.3
楽しくない	31	67.7	12.9	19.4

〈中学生調査〉

(オ) 習い事や塾に行く

「平日（学校が終わってから）」の割合が 69.3%、「休日（学校が休みの日）」の割合が 8.4%となっています。

平成 29 年度調査と比較すると、「平日（学校が終わってから）」の割合が増加しています。

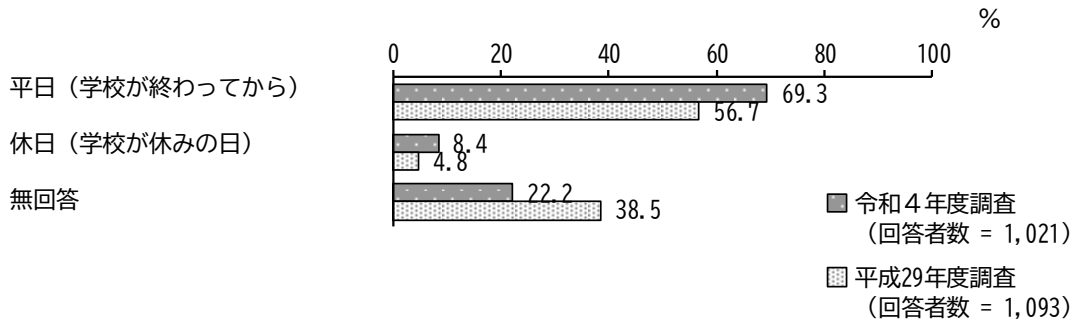

【学校に対する楽しさ別】

学校に対する楽しさ別にみると、大きな差はみられません。

単位：%

区分	回答者数 (件)	平日 (学校が終わってから)	休日 (学校が休みの日)	無回答
全 体	1021	69.3	8.4	22.2
とても楽しい	388	71.4	8.8	19.8
まあまあ楽しい	522	69.7	9.2	21.1
あまり楽しくない	74	60.8	2.7	36.5
楽しくない	31	58.1	6.5	35.5

(カ) 地域の行事や活動に参加する

「平日（学校が終わってから）」の割合が 10.2%、「休日（学校が休みの日）」の割合が 47.2% となっています。

平成 29 年度調査と比較すると、「平日（学校が終わってから）」「休日（学校が休みの日）」の割合が増加しています。

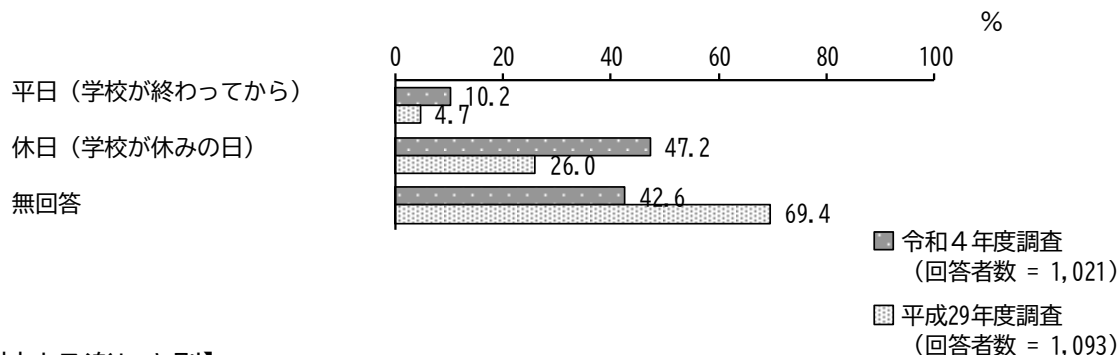

【学校に対する楽しさ別】

学校に対する楽しさ別にみると、大きな差はみられません。

単位：%

区分	回答者数 (件)	平日 (学校が終わってから)	休日 (学校が休みの日)	無回答
全 体	1021	10.2	47.2	42.6
とても楽しい	388	11.6	49.0	39.4
まあまあ楽しい	522	9.2	48.9	42.0
あまり楽しくない	74	10.8	35.1	54.1
楽しくない	31	9.7	29.0	61.3

〈中学生調査〉

(キ) その他

「平日（学校が終わってから）」の割合が4.8%、「休日（学校が休みの日）」の割合が9.1%となっています。

平成29年度調査と比較すると、「休日（学校が休みの日）」の割合が増加しています。

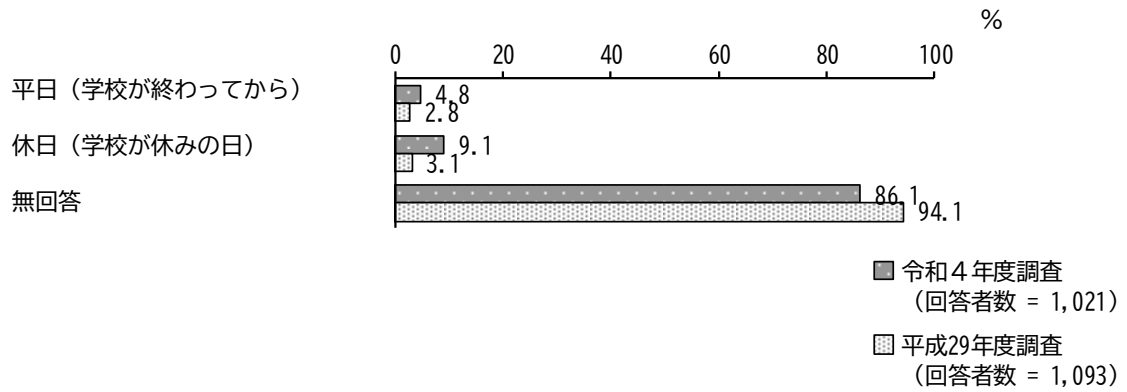

【学校に対する楽しさ別】

学校に対する楽しさ別にみると、大きな差はみられません。

単位：%

区分	回答者数 (件)	平日 (学校が終わってから)	休日 (学校が休みの日)	無回答
全 体	1021	4.8	9.1	86.1
とても楽しい	388	4.4	10.6	85.1
まあまあ楽しい	522	5.2	8.6	86.2
あまり楽しくない	74	4.1	8.1	87.8
楽しくない	31	6.5	3.2	90.3

問 26 家でお手伝いしているものがありますか。(○はいくつでも)

「家の中の家事（食事の用意や後片付け、洗たく、そうじ、買い物など）をしている」の割合が 72.8%と最も高く、次いで「特にお手伝いはしていない」の割合が 19.4%、「兄弟のお世話（自分ひとりで、あるいは親といっしょに）をしている」の割合が 16.7%となっています。

回答者数 = 1,021

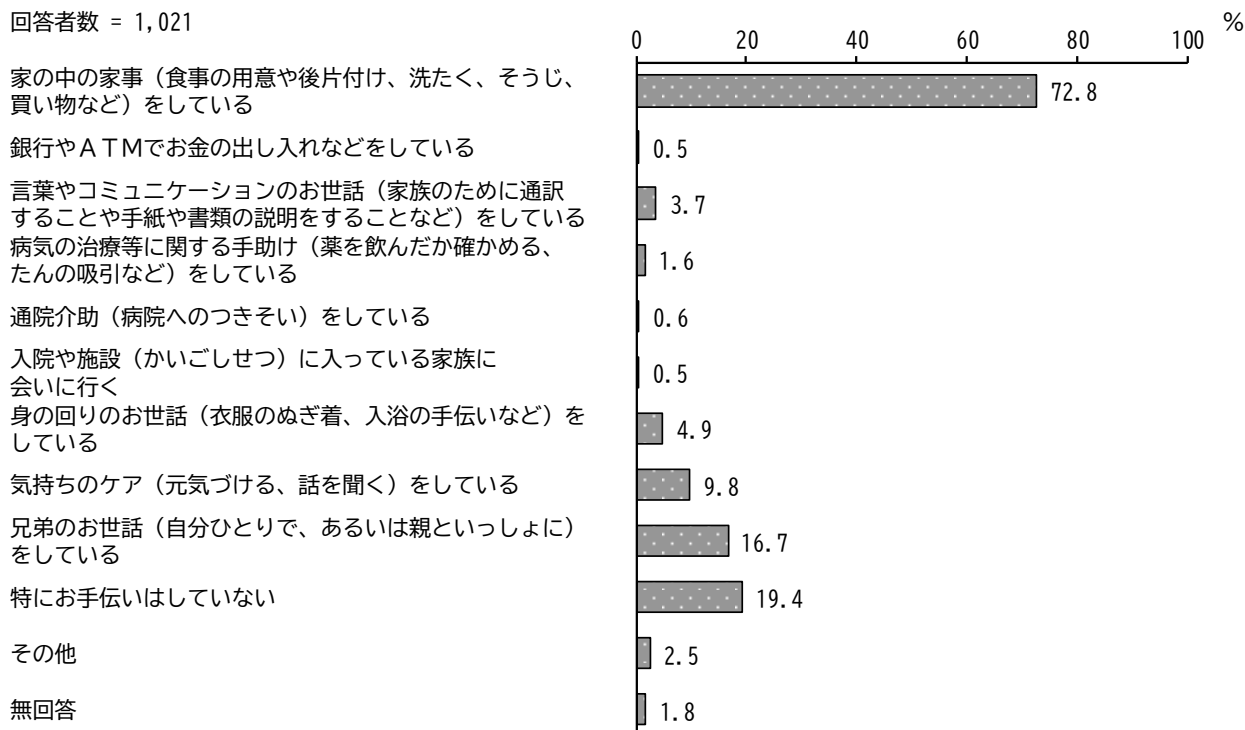

問 27 次のような内容について家族と話すことができますか。(○はいくつでも)

「学校であったこと」の割合が 79.1%と最も高く、次いで「友だちのこと」の割合が 69.5%、「テレビや新聞で取り上げられていること」の割合が 58.1%となっています。

平成 29 年度調査と比較すると、「友だちのこと」「進路や将来のこと」の割合が増加しています。また、「習い事や塾でのできごと」の割合は 54.8%、「家族で旅行や遊びに行くこと」は 54.5%となっています。

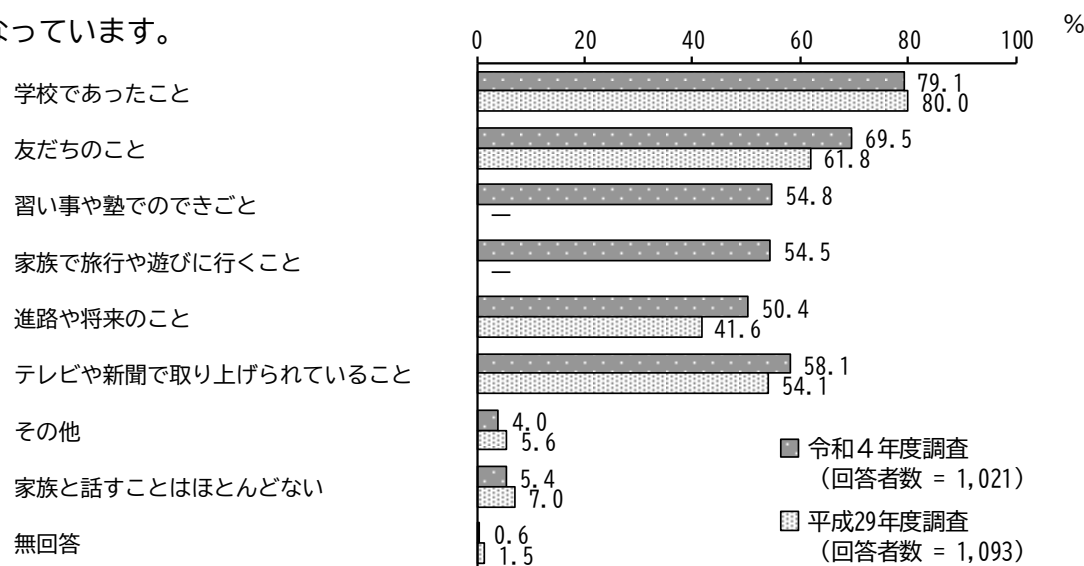

※平成 29 年度調査には「習い事や塾でのできごと」「家族で旅行や遊びに行くこと」の選択肢はありませんでした。

〈中学生調査〉

【楽しさ別（楽しい（とても、まあまあ楽しい）、楽しくない（あまり、楽しくない））】

楽しさ別にみると、大きな差はみられません。

単位：％

区分	回答者数 (件)	学校であつたこと	友だちのこと	習い事や塾での きごと	家族で旅行や遊 びに行くこと	進路や将来のこと	テレビや新聞で取 り上げられている こと	その他	家族と話すことは ほとんどない	無回答
全 体	1021	79.1	69.5	54.8	54.5	50.4	58.1	4.0	5.4	0.6
楽しい	910	82.0	72.0	56.5	56.5	51.4	59.2	3.7	4.1	0.4
楽しくない	105	57.1	49.5	42.9	39.0	43.8	50.5	6.7	15.2	1.0

## （４）携帯電話やインターネット等について

問 28 学校から渡されたタブレットパソコン以外に自分専用の携帯電話やスマートフォン、パソコンを持っていますか。(○は1つ)

「自分専用で持っているものがある」の割合が91.4%と最も高くなっています。  
 平成29年度調査と比較すると、「自分専用で持っているものがある」の割合が増加しています。  
 一方、「自分専用のもは持っていない」の割合が減少しています。

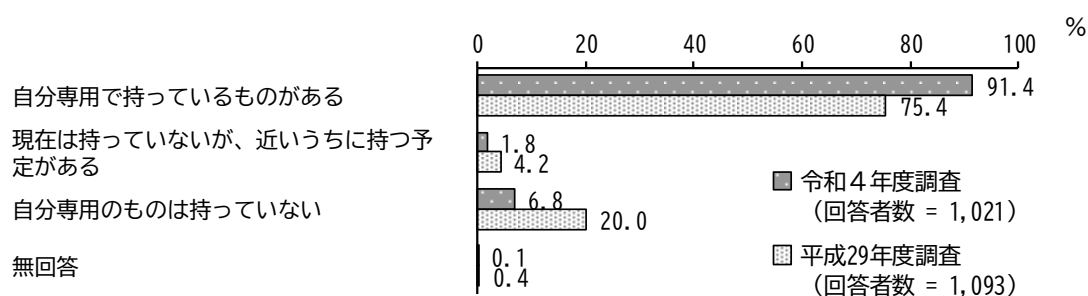

問 29 普段使っている SNS (ソーシャルネットワークサービス) についてお答えください。(○はいくつでも)

「YouTube (ユーチューブ)」の割合が 89.6%と最も高く、次いで「LINE (ライン)」の割合が 87.6%、「Instagram (インスタグラム)」の割合が 45.2%となっています。

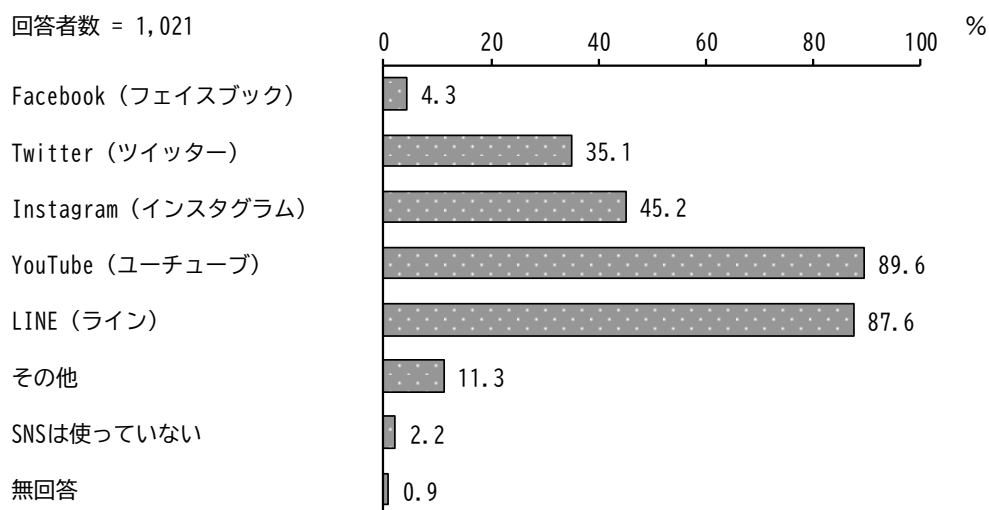

〈中学生調査〉

「自分専用で持っているものがある」と答えた人にたずねます。

問 30 1日にどのくらいの時間、携帯電話やスマートフォン、パソコンを使いますか。  
「平日」「休日」それぞれについてお答えください。(○はそれぞれ1つ)

平日

「1～3時間未満」の割合が53.4%と最も高く、次いで「3～5時間未満」の割合が23.2%となっています。

平成29年度調査と比較すると、「3～5時間未満」の割合が増加しています。一方、「30分未満」「30分～1時間未満」の割合が減少しています。

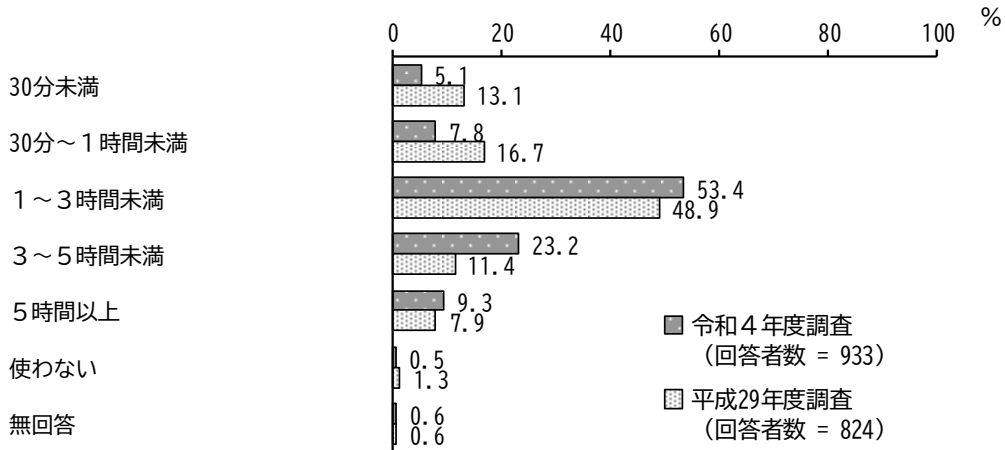

休日

「3～5時間未満」の割合が32.2%と最も高く、次いで「1～3時間未満」「5時間以上」の割合が30.0%となっています。

平成29年度調査と比較すると、「3～5時間未満」「5時間以上」の割合が増加しています。一方、「1～3時間未満」の割合が減少しています。

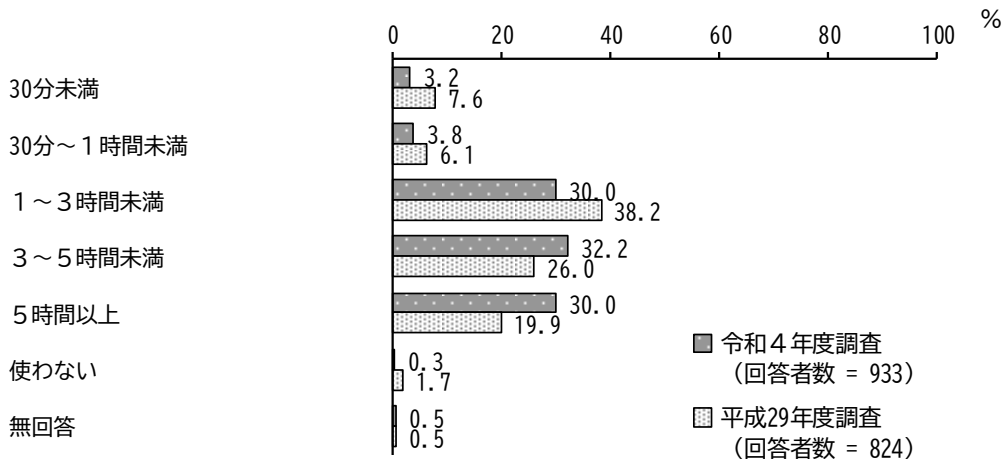



問 31 使い方について、家族と約束をしていることはありますか。(〇はいくつでも)

「利用時間について」の割合が43.7%と最も高く、次いで「有料サイトの利用について」の割合が40.6%、「電話やメールの相手について」の割合が24.8%となっています。

平成29年度調査と比較すると、「利用時間について」の割合が増加しています。

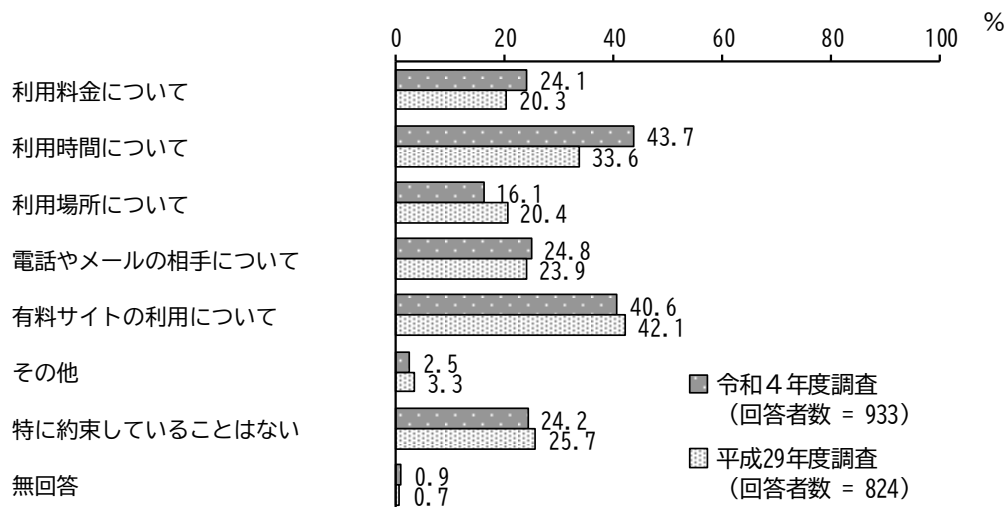

問 32 携帯電話（スマートフォンを含む）やパソコンを利用して、次のようなことがありましたか。(〇はいくつでも)

「使っていて夢中になり、勉強やほかにしないといけないことができなくなる」の割合が47.7%と最も高く、次いで「特に困ったことや、いやな思いをしたことはない」の割合が39.7%、「使い方、よく家族に注意されたりしかられたりする」の割合が17.6%となっています。

平成29年度調査と比較すると、「持っていないと友だちと話があわない」「使っていて夢中になり、勉強やほかにしないといけないことができなくなる」の割合が増加しています。一方、「特に困ったことや、いやな思いをしたことはない」の割合が減少しています。

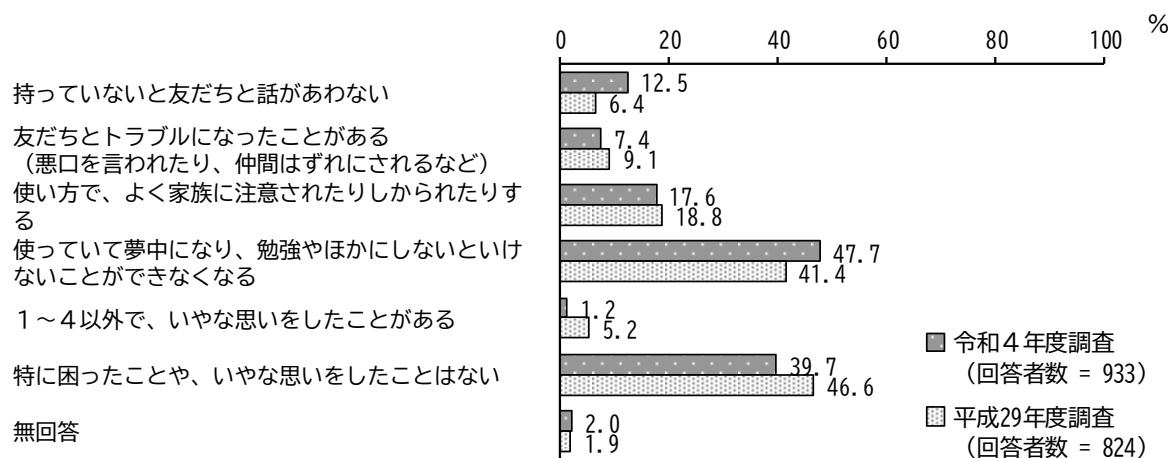

### (5) 地域の方との関わり方について

全員にたずねます。

#### 問 33 ふだん、近所の人とはあいさつをしますか。(○は1つ)

「自分からあいさつをする」の割合が 50.7%と最も高く、次いで「近所の人からあいさつされれば、自分もあいさつをする」の割合が 39.8%となっています。

平成 29 年度調査と比較すると、「近所の人からあいさつされれば、自分もあいさつをする」の割合が増加しています。一方、「自分からあいさつをする」の割合が減少しています。

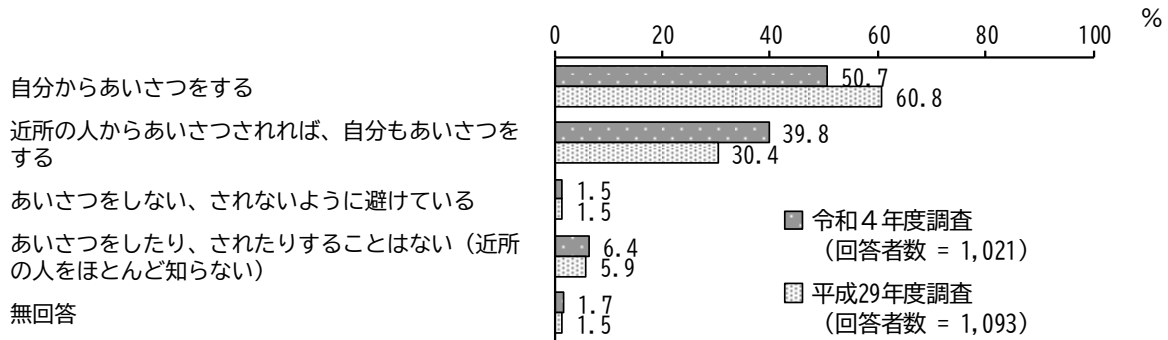

#### 問 34 地域の行事などに参加していますか。(○はいくつでも)

「お祭り」の割合が 64.6%と最も高く、次いで「参加していない」の割合が 30.2%となっています。

平成 29 年度調査と比較すると、「ボランティア活動」の割合が減少しています。

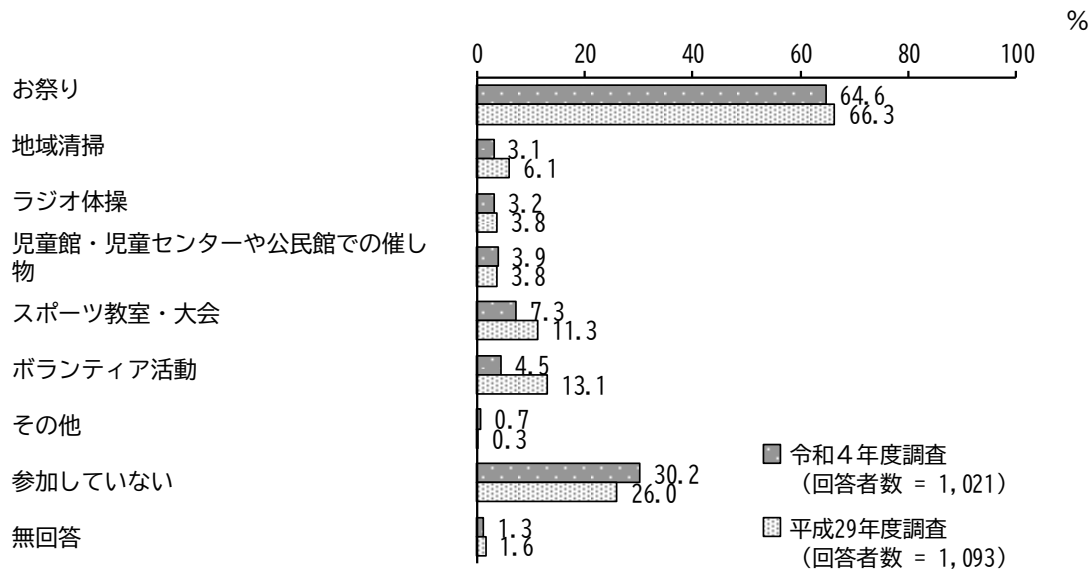

【学校に対する楽しさ別】

学校に対する楽しさ別にみると、「楽しくない」で「参加していない」の割合が高くなっています。

単位：％

区分	回答者数 (件)	お祭り	地域清掃	ラジ体操	児童館・児童センター や公民館での催し物	スポーツ教室・大会	ボランティア活動	その他	参加していない	無回答
全体	1021	64.6	3.1	3.2	3.9	7.3	4.5	0.7	30.2	1.3
とても楽しい	388	67.0	2.6	3.1	5.2	11.1	5.2	0.5	27.8	1.0
まあまあ楽しい	522	65.3	3.4	3.6	3.3	5.2	4.0	0.8	30.3	1.1
あまり楽しくない	74	59.5	5.4	—	4.1	5.4	6.8	1.4	31.1	2.7
楽しくない	31	41.9	—	6.5	—	3.2	—	—	51.6	—

問 35 あなたの住んでいる地域では、地域の大人が自分たちを見守ってくれていると感じますか。(○は1つ)

「ときどき感じる」の割合が30.5%と最も高く、次いで「感じる」の割合が22.8%、「どちらともいえない」の割合が21.8%となっています。

平成29年度調査と比較すると、大きな変化はみられません。

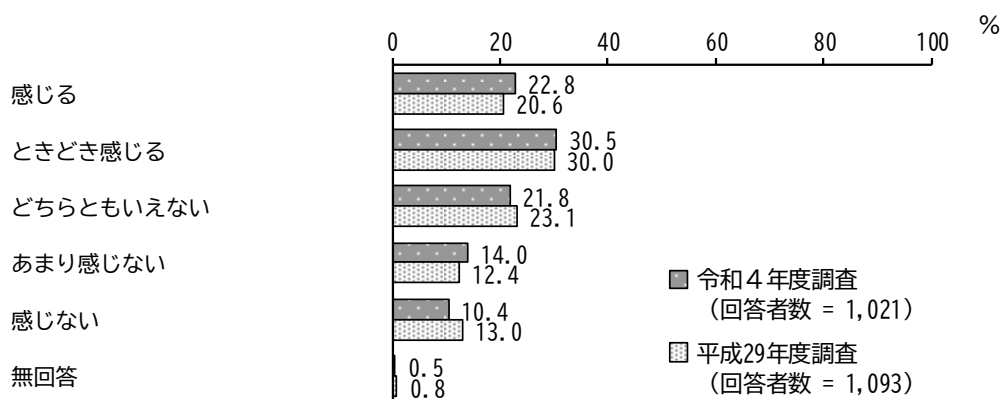

問 36 あなたの住んでいる地域の大人に望むことは何ですか。(○は2つ)

「特に望むことはない」の割合が58.5%と最も高く、次いで「自分たちの安全を見守ってほしい」の割合が21.8%、「あいさつをかわしてほしい」の割合が17.9%となっています。

平成29年度調査と比較すると、大きな変化はみられません。

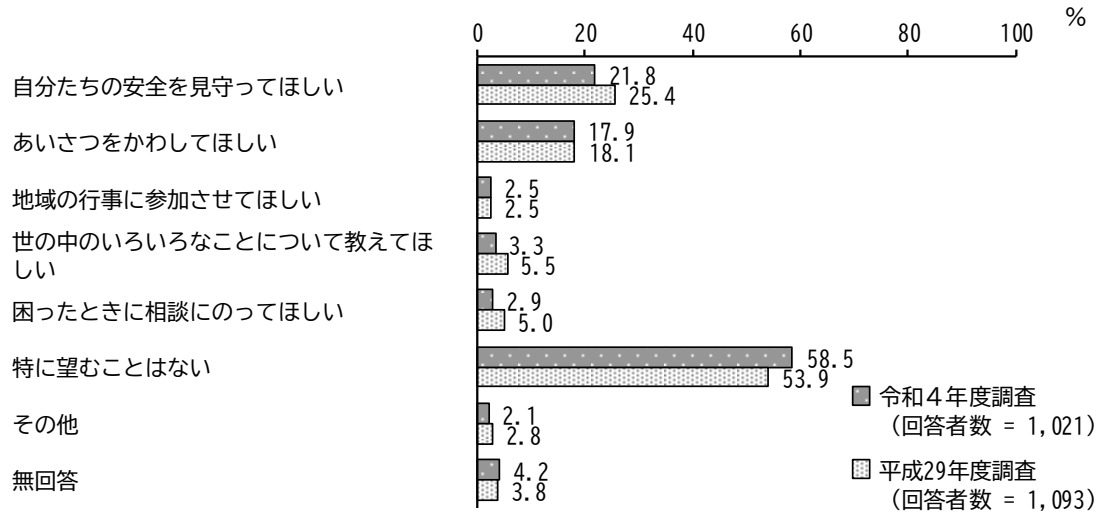

問 37 登下校の途中などに地震などの災害が起きたときに、どこに避難すればいいか知っていますか。(○は1つ)

「知っている」の割合が78.6%、「知らない」の割合が20.8%となっています。

平成29年度調査と比較すると、大きな変化はみられません。

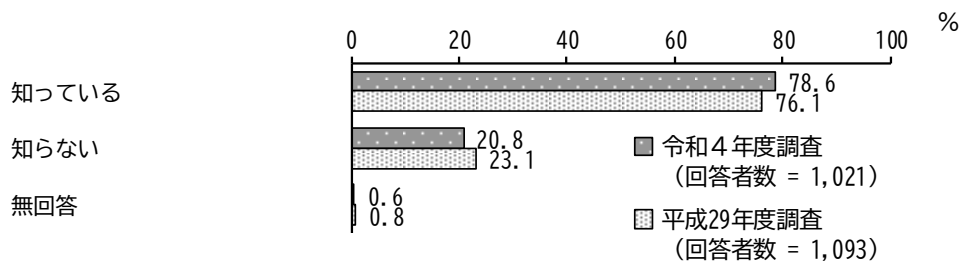

## (6) 公民館と図書館について

### 問 38 公民館に行ったことがありますか。(○は1つ)

「ある」の割合が 51.6%、「ない」の割合が 47.5%となっています。

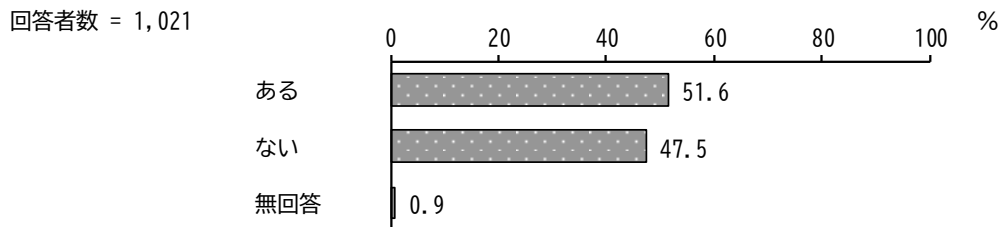

「ある」と答えた人にたずねます。

### 問 39 公民館にはだれと行きますか。(○は1つ)

「友だち」の割合が 56.7%と最も高く、次いで「ひとり」、「家族」の割合が 18.6%となっています。

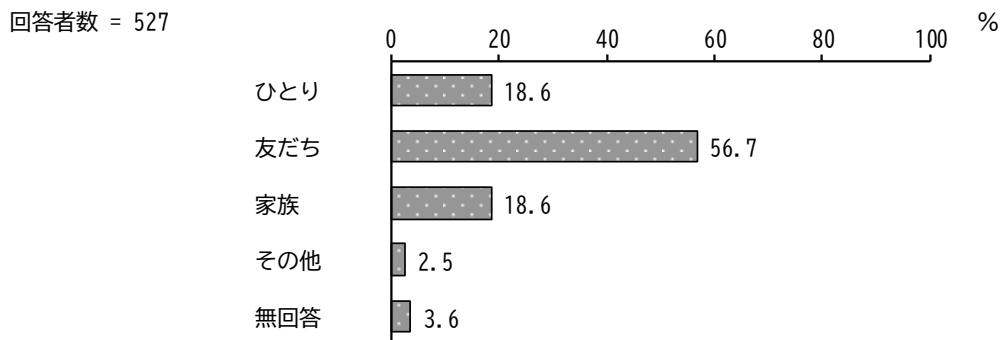

### 問 40 よく行く公民館はどこですか。(○は1つ)

「谷戸公民館」の割合が 18.2%と最も高く、次いで「田無公民館」の割合が 16.7%、「柳沢公民館」の割合が 14.8%となっています。

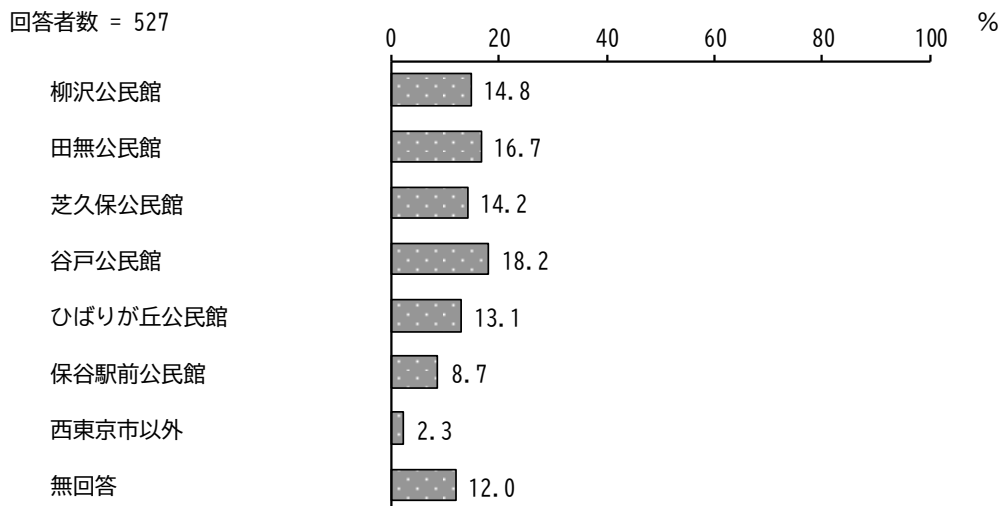

〈中学生調査〉

【中学校別】

中学校別にみると、柳沢で「柳沢公民館」の割合が、田無第三で「芝久保公民館」の割合が、田無第二で「谷戸公民館」の割合が高くなっています。

単位：％

区分	回答者数(件)	柳沢公民館	田無公民館	芝久保公民館	谷戸公民館	ひばりが丘公民館	保谷駅前公民館	西東京市以外	無回答
全体	527	14.8	16.7	14.2	18.2	13.1	8.7	2.3	12.0
田無第一	74	1.4	43.2	35.1	1.4	4.1	2.7	1.4	10.8
保谷	52	53.8	1.9	—	9.6	17.3	5.8	3.8	7.7
田無第二	75	8.0	4.0	1.3	65.3	8.0	2.7	—	10.7
ひばりが丘	73	—	4.1	—	43.8	41.1	—	1.4	9.6
田無第三	73	—	12.3	61.6	—	5.5	—	1.4	19.2
青嵐	41	2.4	7.3	2.4	7.3	17.1	46.3	9.8	7.3
柳沢	27	77.8	3.7	—	—	—	—	—	18.5
田無第四	55	20.0	61.8	1.8	1.8	—	5.5	—	9.1
明保	55	16.4	3.6	1.8	7.3	18.2	30.9	5.5	16.4

問 41 公民館をどの程度利用しましたか。(○は1つ)

「年数回利用」の割合が79.7%と最も高くなっています。

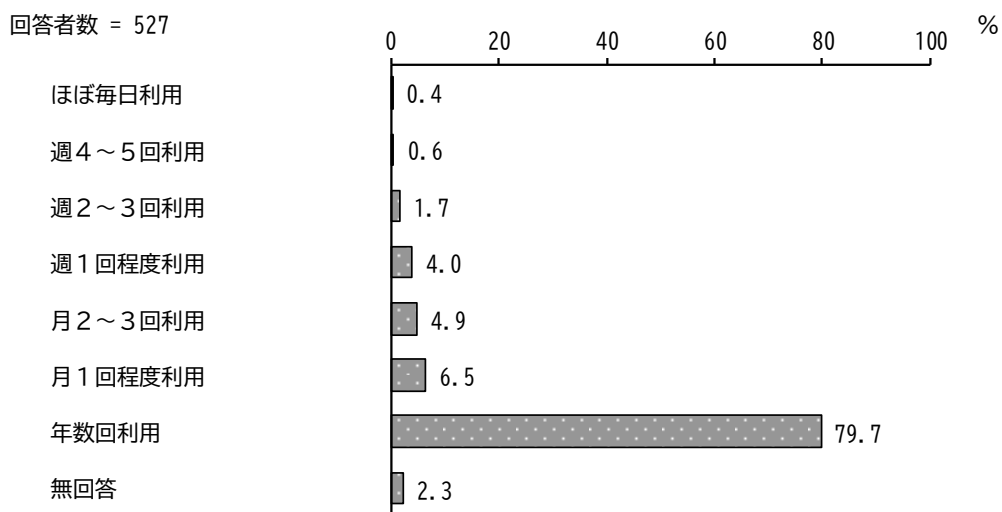

全員にたずねます。

問 42 図書館に行ったことがありますか。(○は1つ)

「ある」の割合が91.6%、「ない」の割合が7.7%となっています。

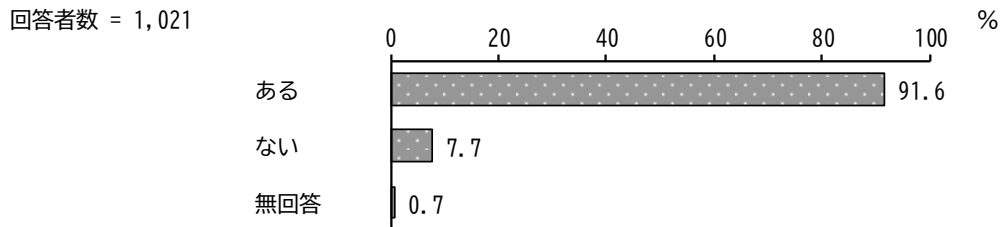

「ある」と答えた人にたずねます。

問 43 図書館にはだれと行きますか。(○は1つ)

「ひとり」の割合が38.1%と最も高く、次いで「友だち」の割合が29.3%、「家族」の割合が28.6%となっています。

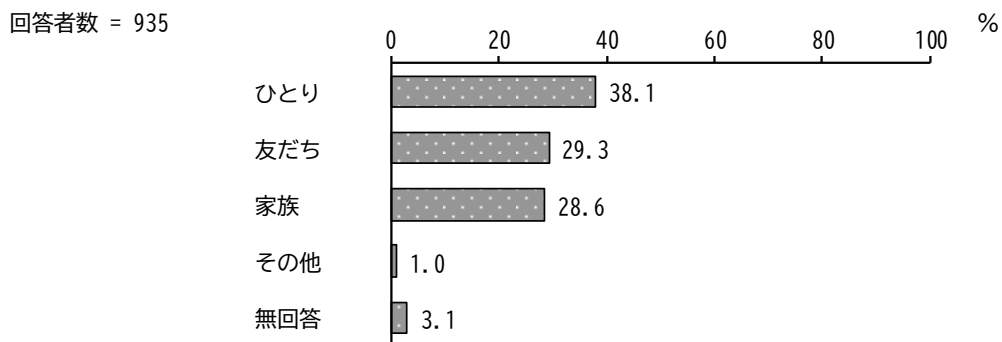

問 44 よく行く図書館はどこですか。(○は1つ)

「柳沢図書館」の割合が17.8%と最も高く、次いで「中央図書館」の割合が17.4%、「ひばりが丘図書館」の割合が14.2%となっています。

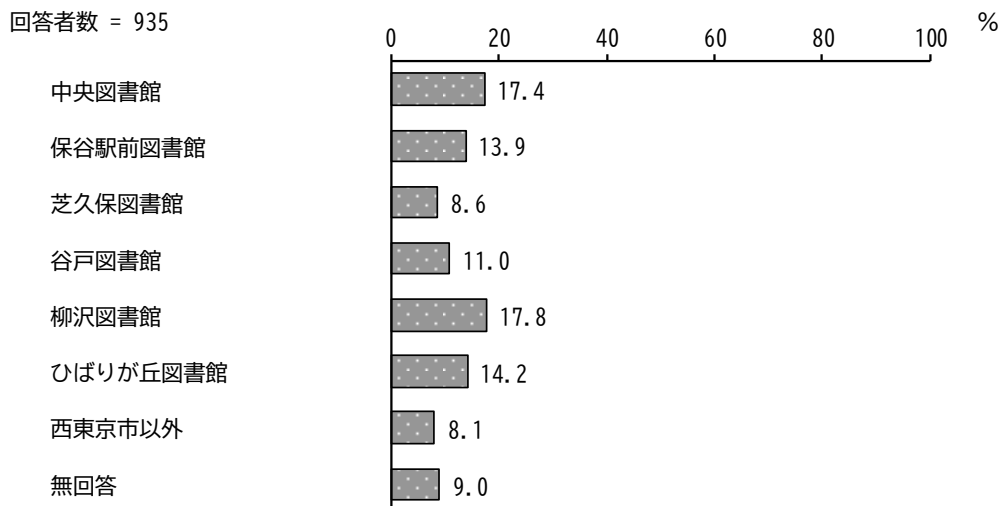

〈中学生調査〉

【中学校別】

中学校別にみると、柳沢、保谷で「柳沢図書館」の割合が、田無第二で「谷戸図書館」の割合が高くなっています。

単位：％

区分	回答者数(件)	中央図書館	保谷駅前図書館	芝久保図書館	谷戸図書館	柳沢図書館	ひばりが丘図書館	西東京市以外	無回答
全体	935	17.4	13.9	8.6	11.0	17.8	14.2	8.1	9.0
田無第一	127	56.7	0.8	21.3	—	1.6	0.8	14.2	4.7
保谷	120	1.7	5.8	0.8	3.3	75.8	2.5	1.7	8.3
田無第二	93	5.4	2.2	1.1	58.1	11.8	9.7	4.3	7.5
ひばりが丘	132	3.8	—	—	31.1	0.8	42.4	5.3	16.7
田無第三	81	18.5	2.5	63.0	—	—	1.2	1.2	13.6
青嵐	114	1.8	41.2	—	1.8	0.9	41.2	5.3	7.9
柳沢	45	—	—	—	2.2	77.8	—	17.8	2.2
田無第四	107	55.1	0.9	—	—	9.3	0.9	25.2	8.4
明保	115	2.6	60.9	—	0.9	13.0	12.2	2.6	7.8

全員にたずねます。

問 45 1ヶ月に平均何冊ぐらい本を読みますか。(○は1つ)

「1～4冊」の割合が64.8%と最も高く、次いで「0冊」の割合が21.8%となっています。平成29年度調査と比較すると、大きな変化はみられません。

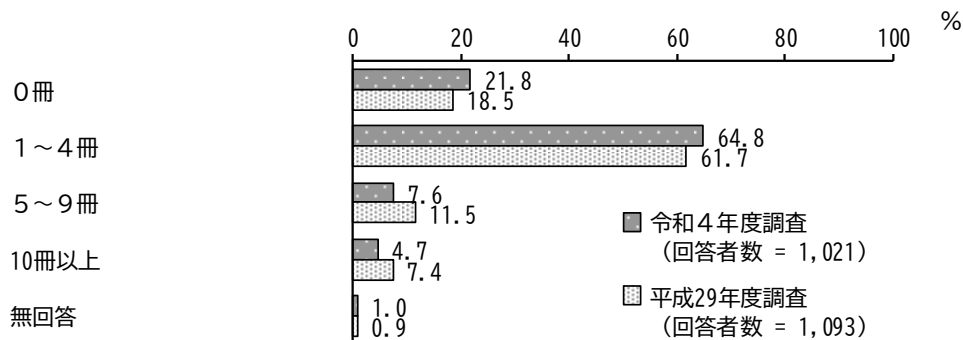



問 46 図書館のどんなところが好きですか。(〇はいくつでも)

「静かだから」の割合が47.6%と最も高く、次いで「おもしろそうな本がある」の割合が44.4%、「好きな時に行ける」の割合が40.9%となっています。

平成29年度調査と比較すると、「おもしろそうな本がある」「何か発見がある」の割合が増加しています。一方、「好きな時に行ける」「宿題の調べものができる」の割合が減少しています。

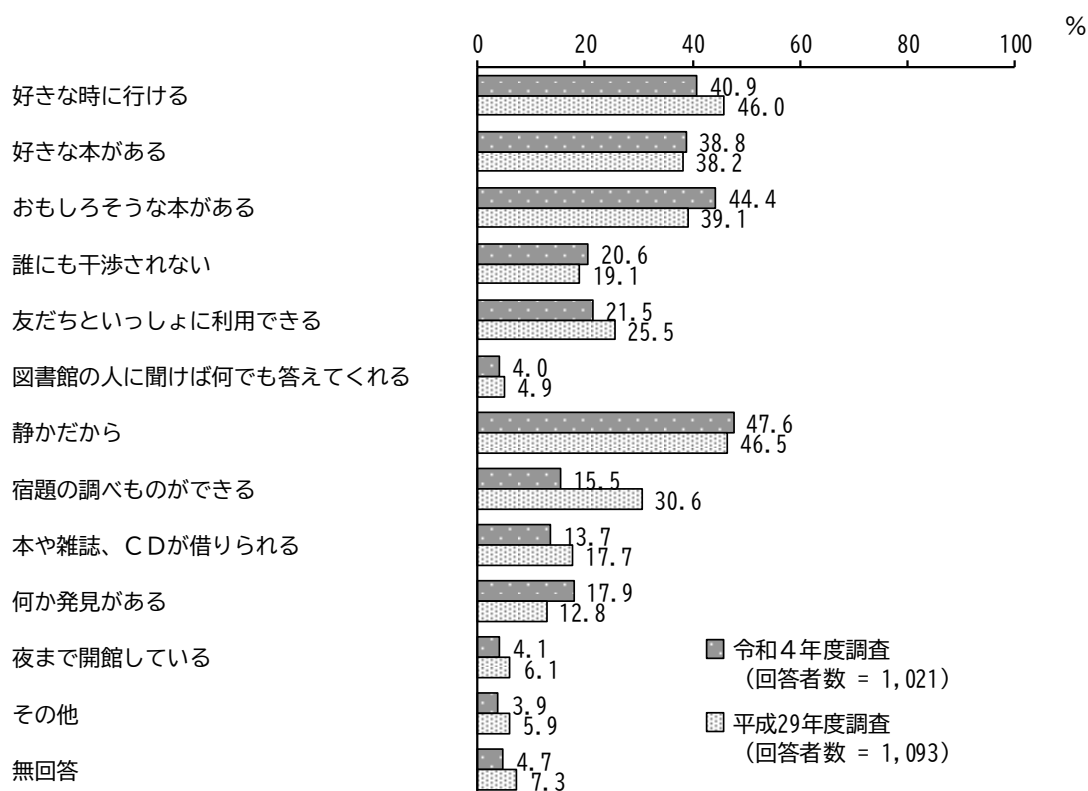

問 47 図書館のホームページを利用する目的はどれですか。(〇はいくつでも)

「図書館のホームページを利用しない」の割合が62.9%と最も高く、次いで「予約するため」の割合が18.4%、「開館・閉館時間を確認するため」の割合が11.8%となっています。

平成29年度調査と比較すると、大きな変化はみられません。

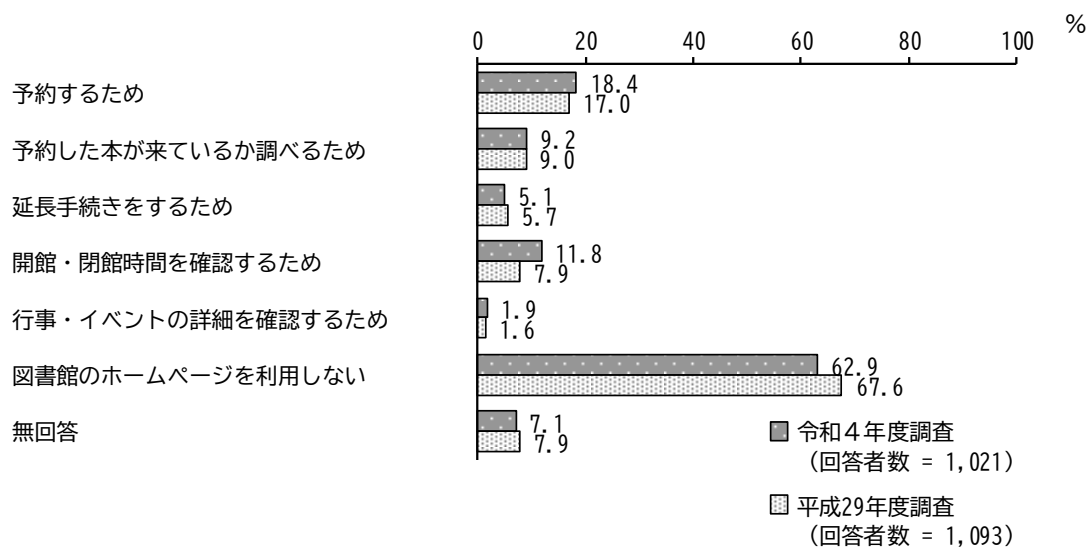

(7) あなた自身のことについて

問 48 いやなことやつらいことがあったとき、相談できる人がいますか。(○は1つ)

「いる」の割合が88.7%、「いない」の割合が10.3%となっています。  
平成29年度調査と比較すると、大きな変化はみられません。

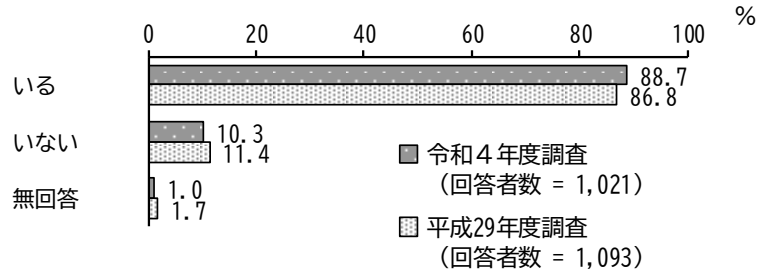

【学校に対する楽しさ別】

学校に対する楽しさ別にみると、「あまり楽しくない」で「いない」の割合が、「楽しくない」で「いない」の割合が、「とても楽しい」で「いる」の割合が高くなっています。

単位：%

区分	回答者数 (件)	いる	いない	無回答
全 体	1021	88.7	10.3	1.0
とても楽しい	388	94.1	4.9	1.0
まあまあ楽しい	522	87.7	11.7	0.6
あまり楽しくない	74	75.7	23.0	1.4
楽しくない	31	77.4	22.6	—

【楽しさ別（楽しい（とても、まあまあ楽しい）、楽しくない（あまり、楽しくない））】

楽しさ別にみると、「楽しくない」で「いない」の割合が高くなっています。

単位：％

区分	回答者数 (件)	いる	いない	無回答
全体	1021	88.7	10.3	1.0
楽しい	910	90.4	8.8	0.8
楽しくない	105	76.2	22.9	1.0

「いる」と答えた人にたずねます。

問 49 相談できる人は誰ですか。(○はいくつでも)

「友だち」の割合が78.9%と最も高く、次いで「母」の割合が71.0%、「父」の割合が46.7%となっています。

平成29年度調査と比較すると、「学校の先生」の割合が増加しています。一方、「先輩」の割合が減少しています。

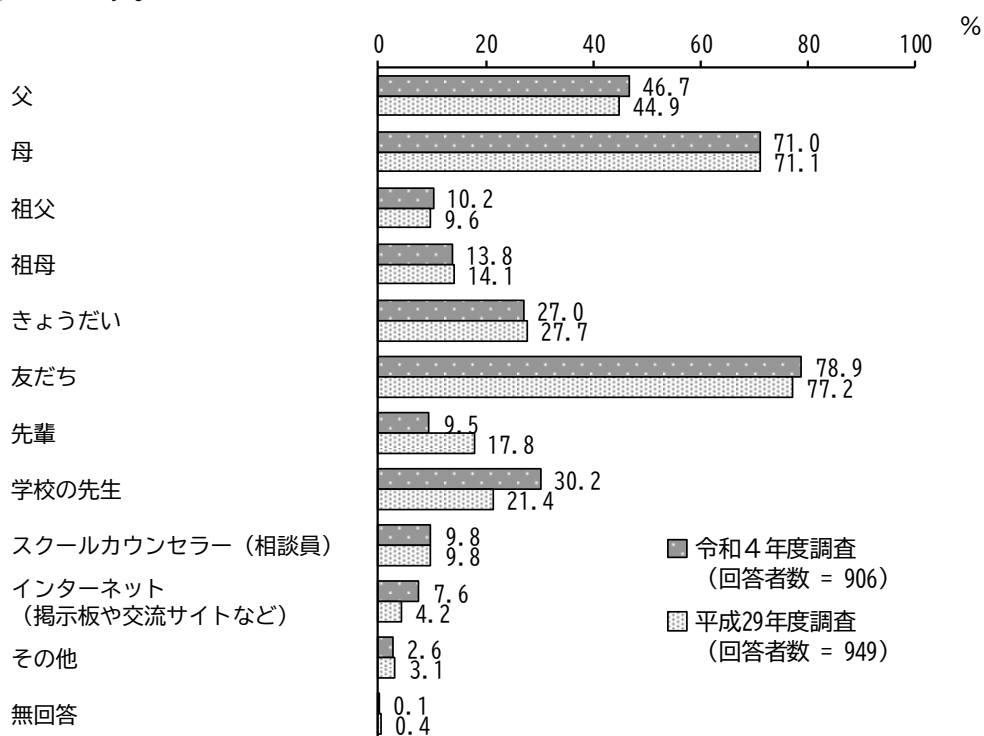

〈中学生調査〉

全員にたずねます。

問 50 自分のことが好きですか。(○は1つ)

「どちらかといえば好き」の割合が42.1%と最も高く、次いで「どちらかといえば嫌い」の割合が23.8%、「好き」の割合が21.7%となっています。

平成29年度調査と比較すると、「好き」の割合が増加しています。

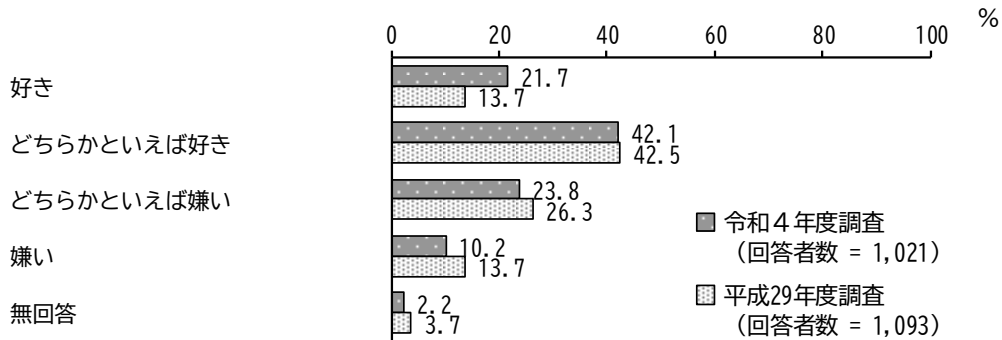

【学校に対する楽しさ別】

学校に対する楽しさ別にみると、「楽しくない」で「嫌い」の割合が、「あまり楽しくない」で「どちらかといえば嫌い」「嫌い」の割合が高くなっています。

単位：%

区分	回答者数 (件)	好き	好き どちらか といえば	嫌い どちらか といえば	嫌い	無 回 答
全 体	1021	21.7	42.1	23.8	10.2	2.2
とても楽しい	388	35.3	44.1	14.7	4.1	1.8
まあまあ楽しい	522	14.4	45.8	27.2	10.7	1.9
あまり楽しくない	74	6.8	23.0	41.9	25.7	2.7
楽しくない	31	16.1	9.7	29.0	41.9	3.2

問 51 得意なことがありますか。(○は1つ)

「ある」の割合が81.9%、「ない」の割合が17.2%となっています。  
平成29年度調査と比較すると、大きな変化はみられません。

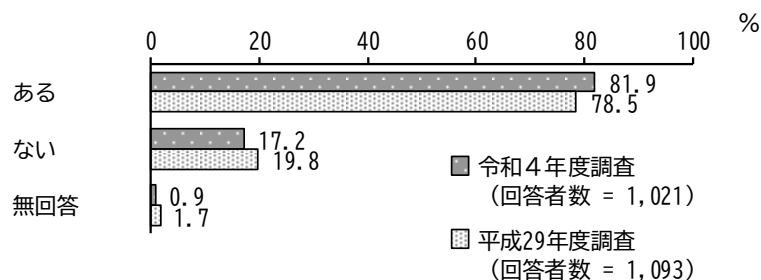

問 52 自分に自信のもてること(よいところ)はありますか。(○は1つ)

「ある」の割合が40.9%と最も高く、次いで「どちらかといえばあると思う」の割合が32.6%、「どちらかといえばないと思う」の割合が15.3%となっています。  
平成29年度調査と比較すると、「ある」の割合が増加しています。

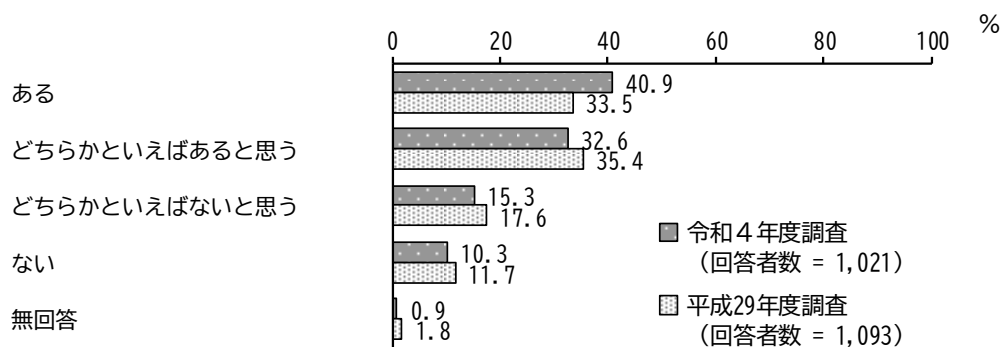

問 53 尊敬する人や目標にしている人はいますか。(○は1つ)

「いる」の割合が75.6%、「いない」の割合が23.4%となっています。  
平成29年度調査と比較すると、大きな変化はみられません。

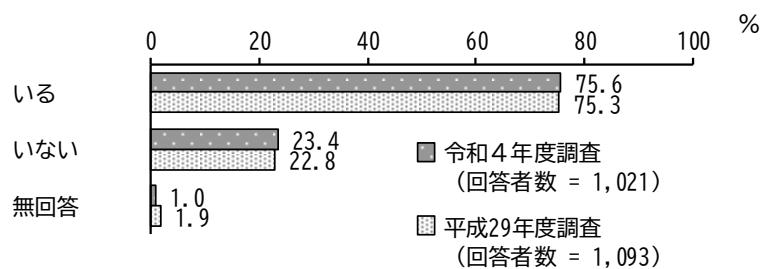

問 54 将来はどのような人になりたいですか。(〇はいくつでも)

「優しく思いやりのある人」の割合が 69.9%と最も高く、次いで「信頼される人」の割合が 67.0%、「家族や友だちを大切に作る人」の割合が 59.7%となっています。

平成 29 年度調査と比較すると、「尊敬される人」「自分の意見をきちんと言える人」「いろいろなことにチャレンジする人」「自分から進んで行動を起こせる人」「夢、目標を持っている人」「自分の頭で考え、判断し、行動できる人」「まわりの人をサポートできる人」「信頼される人」の割合が増加しています。

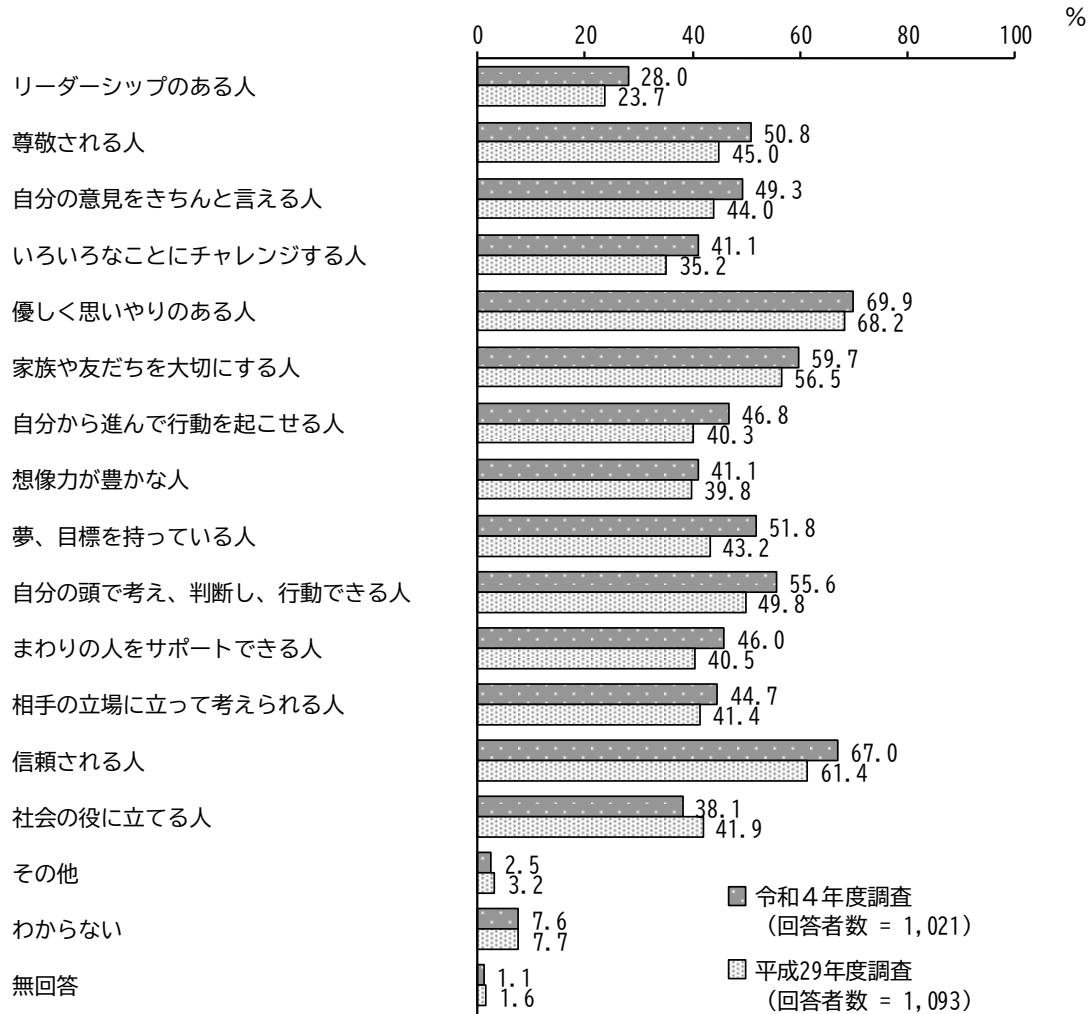

問 55 将来やりたい仕事はありますか。(○は1つ)

「やりたい仕事を考えているが、まだ決まっていない」の割合が46.6%と最も高く、次いで「やりたい仕事は何となく決まっている」の割合が31.0%、「やりたい仕事ははっきり決まっている」の割合が11.8%となっています。

平成29年度調査と比較すると、「やりたい仕事を考えているが、まだ決まっていない」の割合が増加しています。一方、「やりたい仕事ははっきり決まっている」の割合が減少しています。

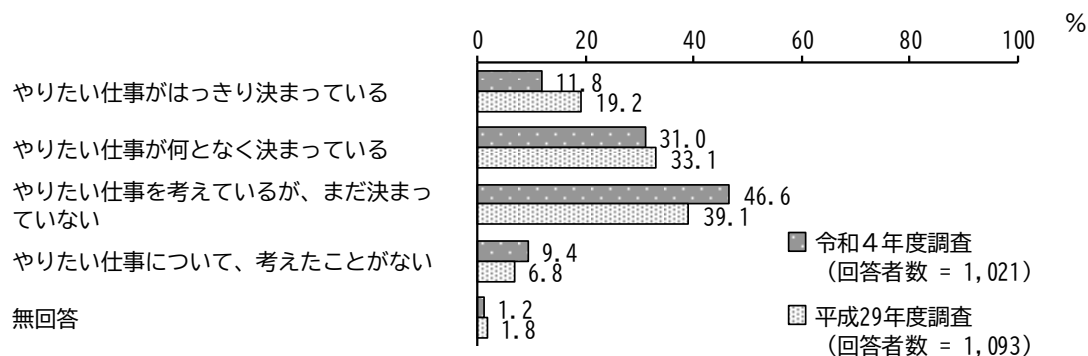

〈中学生調査〉

「やりたい仕事ははっきり決まっている」、「やりたい仕事は何となく決まっている」と答えた人にたずねます。

問 56 どのような仕事をしたいと考えていますか。

やりたい仕事についての自由記入欄を設けたところ、446 人の記入がありました。1 人で複数の仕事を記入している生徒もいたため、回答総数は 556 件となっています。

【サッカーに関する仕事】 10 件

サッカー選手 (6 件)

サッカーのコーチ (3 件)

サッカーに関する仕事 (1 件)

【野球に関する仕事】 7 件

野球選手 (4 件)

その他 (3 件)

【スポーツに関する仕事 (サッカー、野球を除く)] 29 件

スポーツに関する仕事 (16 件)

スポーツトレーナー (11 件)

各種スポーツ選手 (1 件)

その他 (1 件)

【ダンスに関する仕事】 12 件

ダンサー (6 件)

その他 (6 件)

【医療に関する仕事】 38 件

薬剤師 (9 件)

看護師 (8 件)

管理栄養士 (8 件)

医療に関する仕事 (6 件)

医師 (1 件)

マッサージ師 (1 件)

その他 (5 件)

【福祉・心理に関する仕事】 6 件

福祉に関する仕事 (2 件)

カウンセラー (2 件)

デイサービスなど (1 件)

その他 (1 件)

【動物・植物・自然に関する仕事】 32 件

動物に関する仕事 (21 件)

獣医師 (2 件)

水族館の職員 (2 件)

トリマー (2 件)

その他 (5 件)



【教育関係、学者・研究者、人に教える仕事】 34 件

教師（小学校教師を除く）（9 件）	小学校教師（5 件）
人に教える仕事（5 件）	科学者（3 件）
研究者（2 件）	養護教諭（1 件）
その他（9 件）	

【子どもに関する仕事】 21 件

保育士（10 件）	児童館の職員（8 件）
子どもに関する仕事（3 件）	

【料理や菓子づくり等に関する仕事】 13 件

料理人（4 件）	パティシエ（2 件）
栄養士（1 件）	その他（6 件）

【接客業】 21 件

ブライダルに関する仕事（7 件）	接客業（4 件）
ウェディングプランナー（4 件）	ホテル従業員、コンシェルジュ（2 件）
人と接する仕事（1 件）	その他（3 件）

【デザイン、ファッション、美容・理容に関する仕事】 39 件

美容師（13 件）	アパレル店員（8 件）
ファッションに関する仕事（3 件）	ファッションデザイナー（2 件）
その他（13 件）	

【芸術・音楽・舞台等に関する仕事】 39 件

歌手（15 件）	音楽に関する仕事（14 件）
美術、デザイン関係（4 件）	作曲家（1 件）
その他（5 件）	

【俳優、芸能人など芸能に関する仕事】 26 件

声優（8 件）	脚本家（4 件）
俳優（3 件）	芸能界（2 件）
映画、ドラマ関係の仕事（1 件）	その他（8 件）

【公務員】 17 件

公務員（6 件）	地方公務員（5 件）
その他（6 件）	

〈中学生調査〉

【法律に関する仕事】 4 件

弁護士 (1 件)

その他 (3 件)

【出版・文筆業に関する仕事】 11 件

編集者 (4 件)

本に関する仕事 (2 件)

作家、小説家 (2 件)

その他 (3 件)

【建築に関する仕事】 9 件

建築士 (5 件)

設計士 (1 件)

建築関係 (1 件)

大工 (1 件)

その他 (1 件)

【鉄道に関する仕事】 3 件

鉄道に関する仕事 (2 件)

鉄道整備士 (1 件)

【航空・宇宙に関する仕事】 9 件

航空関係の仕事 (3 件)

キャビンアテンダント (3 件)

宇宙に関する仕事 (3 件)

【ものづくりに関する仕事】 5 件

ものづくり (3 件)

カーデザイナー (1 件)

その他 (1 件)

【農業】 3 件

農業 (3 件)

【海外と関わる仕事】 10 件

通訳 (7 件)

英語を生かせる仕事 (3 件)

【マンガ・アニメに関する仕事】 18 件

イラストレーター (10 件)

マンガ家 (3 件)

その他 (5 件)

【ゲームに関する仕事】 16 件

ゲームに関する仕事 (10 件)

ゲームクリエイター (6 件)

【IT、インターネットに関する仕事】 10 件

プログラマー (4 件)

その他 (6 件)

【どれにも該当しない】 114 件

全員にたずねます。

問 57 次の (ア) ~ (ケ) の項目はそれぞれ、主に学校、家庭、地域のどこで学んでいると思いますか (〇は (ア) ~ (ケ) ごとに、1 つずつ)

(ア) あいさつや行儀など

「学校」の割合が 55.9%と最も高く、次いで「家庭」の割合が 26.3%となっています。

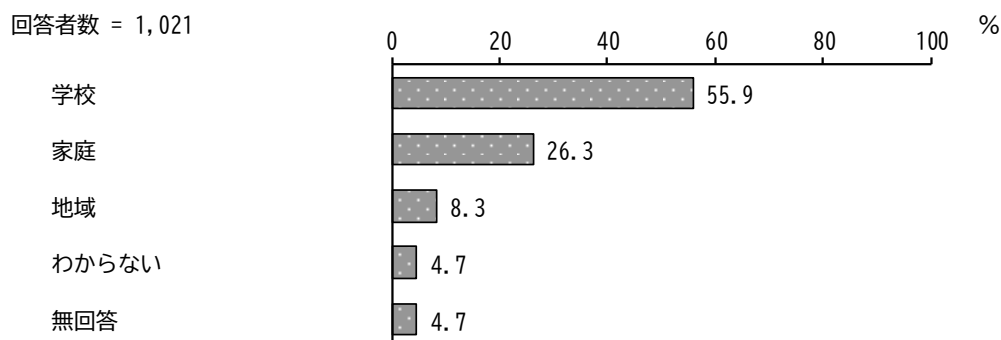

(イ) 優しさや感情のコントロールに関することなど

「学校」の割合が 45.3%と最も高く、次いで「家庭」の割合が 36.5%、「わからない」の割合が 13.4%となっています。

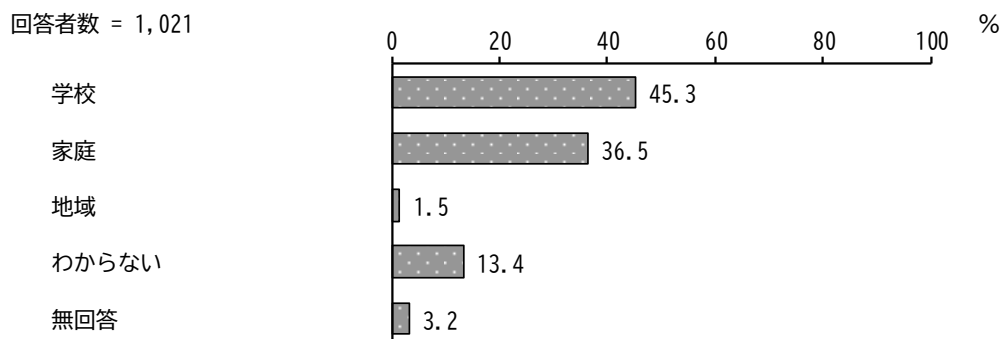

(ウ) 好き嫌いや食事の習慣など

「家庭」の割合が 71.9%と最も高く、次いで「学校」の割合が 18.2%となっています。

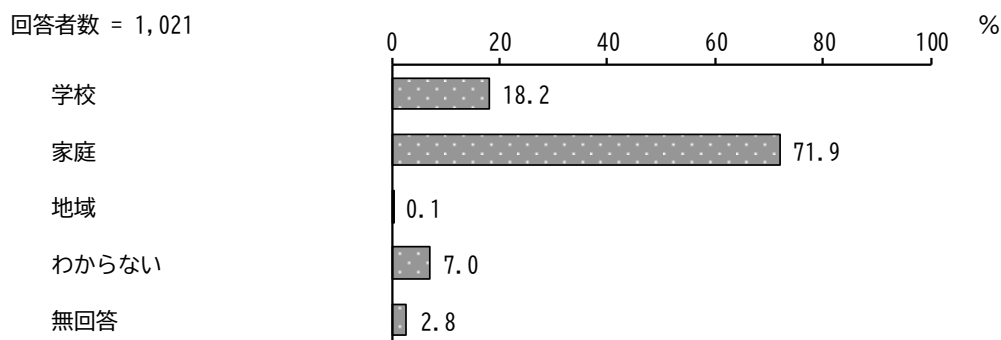

〈中学生調査〉

(工) 家の手伝いや整理整頓など

「家庭」の割合が84.8%と最も高くなっています。

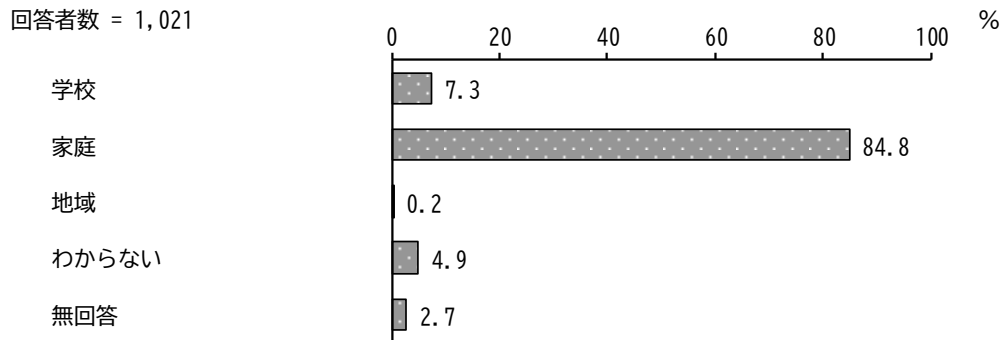

(オ) 友だちと仲良くするなど集団生活に関すること

「学校」の割合が82.8%と最も高くなっています。

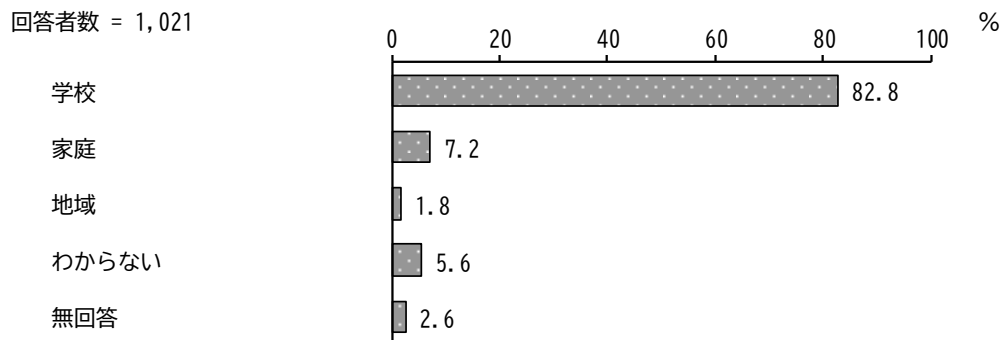

(カ) 学習や読書など

「学校」の割合が72.4%と最も高く、次いで「家庭」の割合が16.3%となっています。

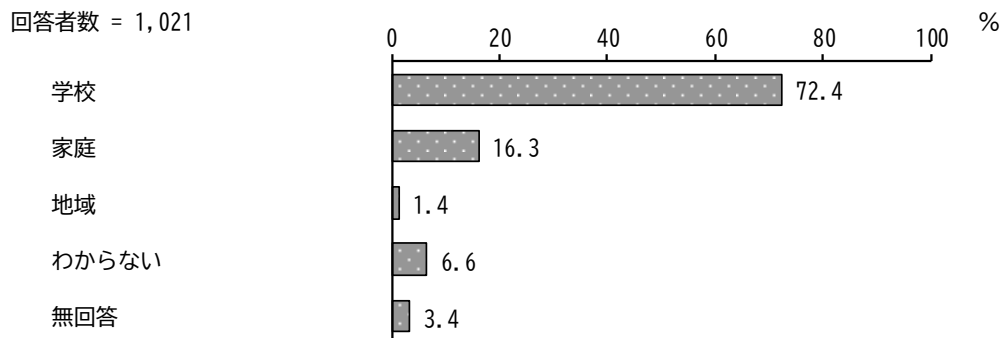

(キ) スポーツの習慣や姿勢など体の成長に関すること

「学校」の割合が 68.8%と最も高く、次いで「家庭」の割合が 14.2%となっています。

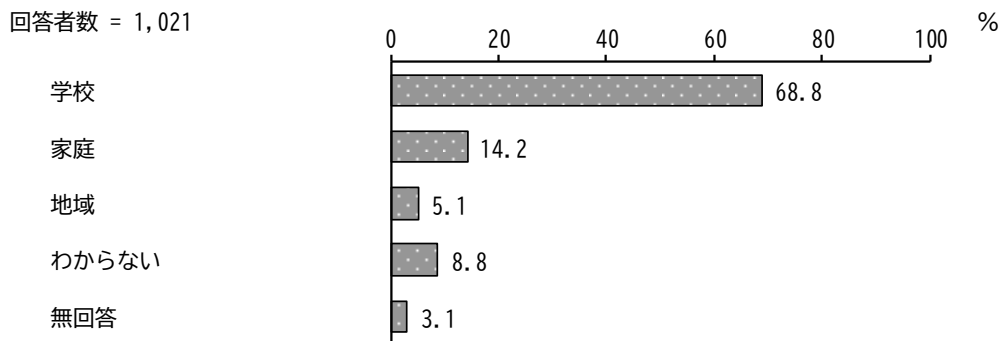

(ク) ごみの捨て方や交通ルールなど

「家庭」の割合が 46.5%と最も高く、次いで「学校」の割合が 25.7%、「地域」の割合が 16.7%となっています。

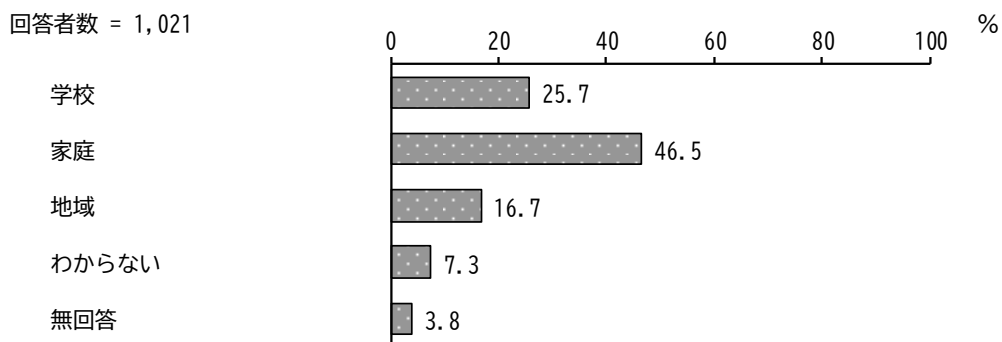

(ケ) 災害時の対応など

「学校」の割合が 53.0%と最も高く、次いで「家庭」の割合が 29.5%となっています。

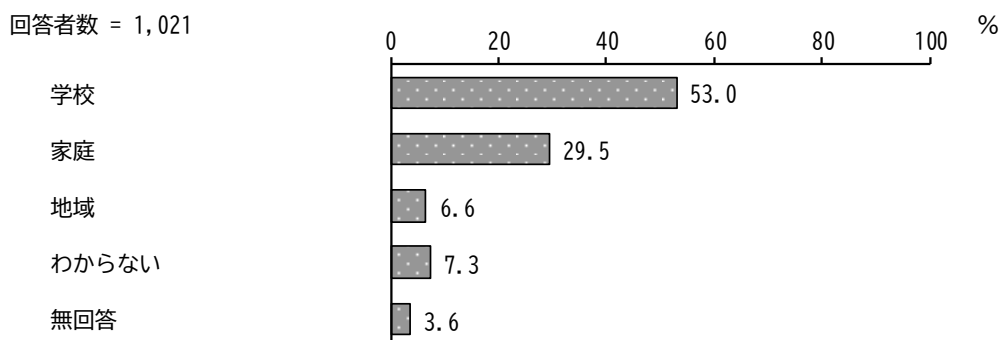

最後に、心だんの生活について感じていることや、このアンケートの感想などがありましたら、自由に記入してください。

※本報告書では紙面の都合上すべてを掲載することはできませんが、その一部を紹介します。(必要に応じて原文を一部加筆・修正して掲載しています。)

### 《学校での勉強について》

- ・ タブレット学習のやりすぎはよくないと思います。
- ・ 学校では「命は大切だから～ということをしなさいといけない(してはいけない)」ということを教えられるけど、「周りの人が大切に思っているから」以外の、命が大切な理由を授業(道徳など)に入れてほしい。

### 《部活動のことについて》

- ・ 先生にもっと協力してほしい。部活にちゃんと取り組んでほしい。
- ・ 学校の部活動の先生が大会に関する対応が不十分。
- ・ 個人的には部活を学校の先生にやってほしいと思っている。
- ・ 部活の時間を長くしてほしいです。

### 《学校での勉強・部活動以外のことについて》

- ・ 学校を新しくしてほしい。
- ・ 学校が古くて不便なことがあるのできれいにしてほしいです！
- ・ 放課後ステイルームもっと増やしてほしい。
- ・ 学校に必要なない校則について、ゆるめても良いと思います。加えて、退屈しない授業をしてほしいです。
- ・ 学校のトイレをきれいにしてほしい。
- ・ 行事全部3年前のいつも通りに戻して。
- ・ 友達と共通の好きな事などを一緒に話したりすることが楽しいと感じる。
- ・ もっと生徒が学校(先生など)側に意見が言えるようにしてほしいと思います。
- ・ アンケートを生かし、これからも楽しく過ごせたらいいなと思いました。
- ・ 普段の生活は楽しいし、これからも好きなこと(ダンス)を続けていきたい。
- ・ コロナだからしかたないけど、どんどん行事が減っていくのは悲しい。
- ・ 普段学校では他学年との交流がめったにないから、他学年とたくさん交流してみたいなと思っています。
- ・ 学校の先生は SNS の勉強などをしっかりした方がいいと思う。

### 《心配ごとや困りごとについて》

- ・ 自分はあまり勉強が好きでないため、家にいるときはあまり勉強をしたがらないこともあり、時々劣等感を感じる。受験も近いため、少し焦りを感じている。
- ・ 部活や塾で忙しく、いつも体がだるい。寝つきが悪いため、夜も眠れない事も多い。

- ・ 感じていること、やりたいこと等があっても否定されるのが怖くて言えない。
- ・ 普通の月曜日に不安に感じることもある。
- ・ 普段の生活では特に悩みはなく、毎日とても楽しく過ごしています。ですが、友達に悩み事を伝えられることが多く、その時に自分なりに答えています。これが正しい答えなのかよく分からないとよく思います。
- ・ だらだらとした生活を送ってしまっていて、すごく不規則。本当の自分を周りに出せているのか等、自分がいやになることが多い。

### 《自分の将来について》

- ・ つまらない人生にしないように、そこそこに頑張っていきたい。
- ・ 高校楽しみ！
- ・ 将来、自分の思い描いた未来になるか心配。
- ・ 自分は将来どのような人になりたいのか、改めて考えることができよかったです。私のあこがれている人は物事をしっかりと区別して、その場をしっかりとまとめ整理している人です。
- ・ 将来何がやりたいか分からないため、そういうのを体験できる場がほしい。

### 《今回のアンケートについて》

- ・ 色々なことに気をつけてくださり、とてもありがたいです。改めて西東京市はいいなと思いました。
- ・ 自分でもあまり考えないようなことを考えるいい機会になった。
- ・ 普段、自分はどんな生活をしていて、どんな悩みがあるのかどうか、振り返るいい機会となりました。このアンケートをもとに、自分がどんな人間になりたいか、考えていきたいです。
- ・ こういうアンケートをたまに行ってほしい。
- ・ パソコンでアンケートした方がいいと思う。資源は大切にしたい。

### 《その他》

- ・ 集団で生活していると、様々な個性をもった人がいます。私の意見・体感にはなってしまいましたが、私を含めて自分の気持ちを押しつけている人が多くいると思います。
- ・ 西東京は危険な場所などもなく、住みやすい街だと思います。
- ・ 学校や先生にバレずに、嫌な先生の相談や、意見が書けるようなものを作ってほしい。
- ・ 最近は生活習慣が乱れているので、直そうと思っている。また、家事も積極的にやりたいと思っている。
- ・ 地域の中で全然仲がいいと思わない。交流できる機会や、あいさつなどを増やしたらいいんじゃないかと思う。
- ・ 学校が古く、雨もりとかしているのが不安。
- ・ 周りに恵まれているのでこれからも大切にしたい。

〈青少年調査〉

### 3 青少年

#### (1) 回答者属性

問1 年齢（令和4年9月1日現在）をお答えください。（○は1つ）

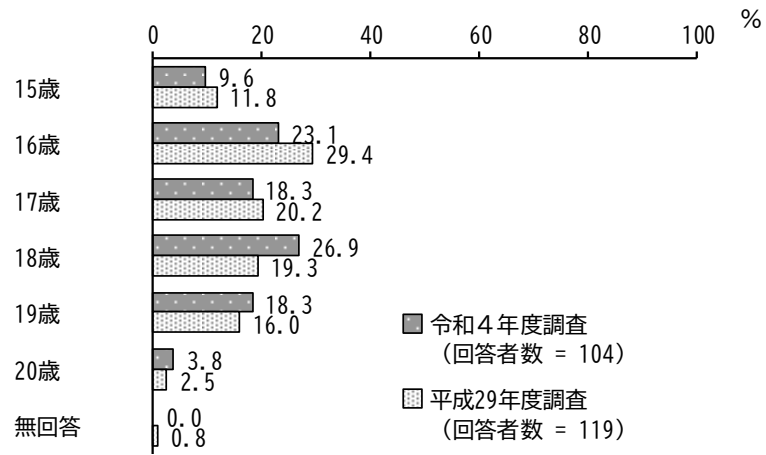



問2 お住まいの町はどちらですか。(○は1つ)

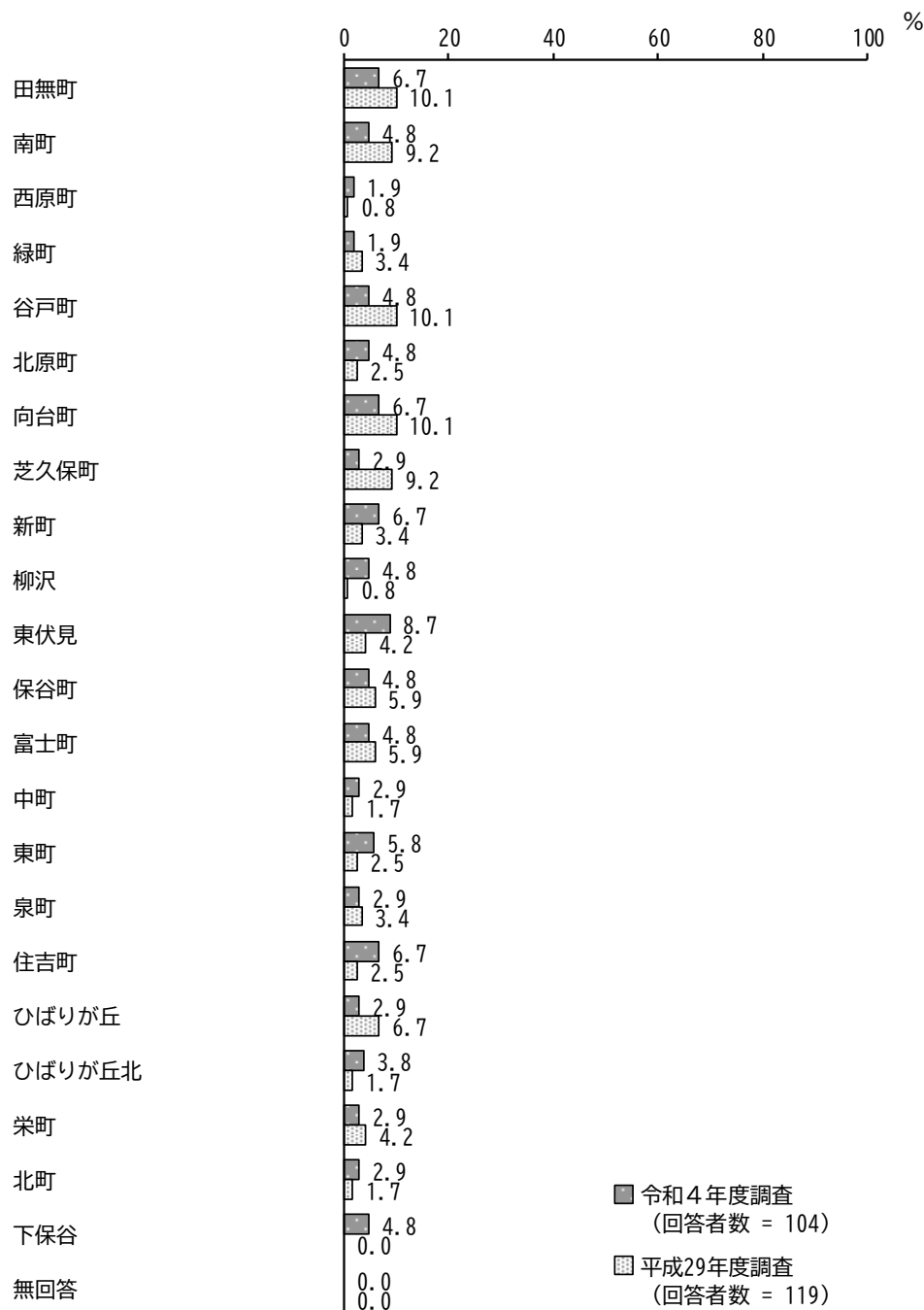

問3 現在、同居されているご家族はどなたですか。(〇はいくつでも)

「母」の割合が 91.3%と最も高く、次いで「父」の割合が 82.7%、「きょうだい」の割合が 68.3%となっています。

平成 29 年度調査と比較すると、「母」「祖父」「祖母」の割合が減少しています。

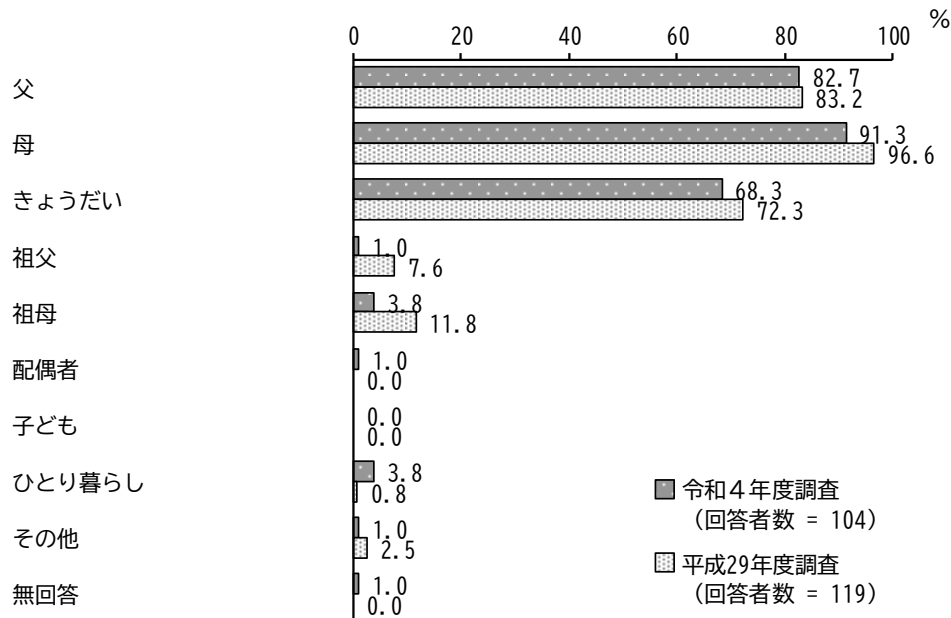

問4 現在の職業をお答えください。(〇は1つ)

「高校生」の割合が 65.4%と最も高く、次いで「大学生」の割合が 26.9%となっています。

平成 29 年度調査と比較すると、「大学生」の割合が増加しています。一方、「高校生」の割合が減少しています。

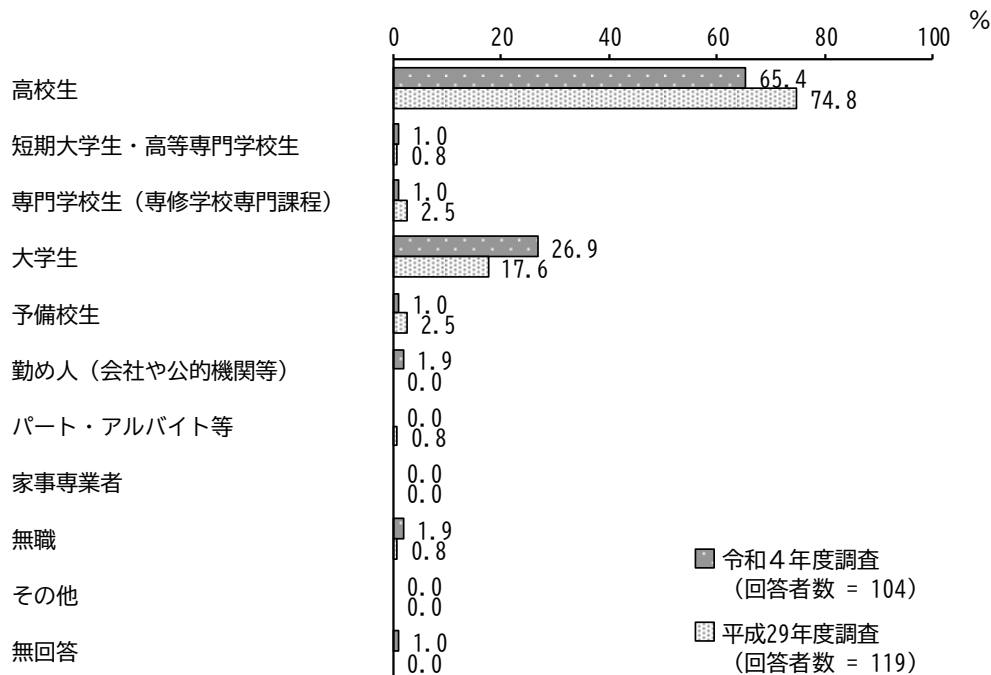

問5 普段使っている SNS（ソーシャルネットワークサービス）についてお答えください。（○はいくつでも）

「LINE（ライン）」の割合が 99.0%と最も高く、次いで「YouTube（ユーチューブ）」の割合が 93.3%、「Instagram（インスタグラム）」の割合が 79.8%となっています。

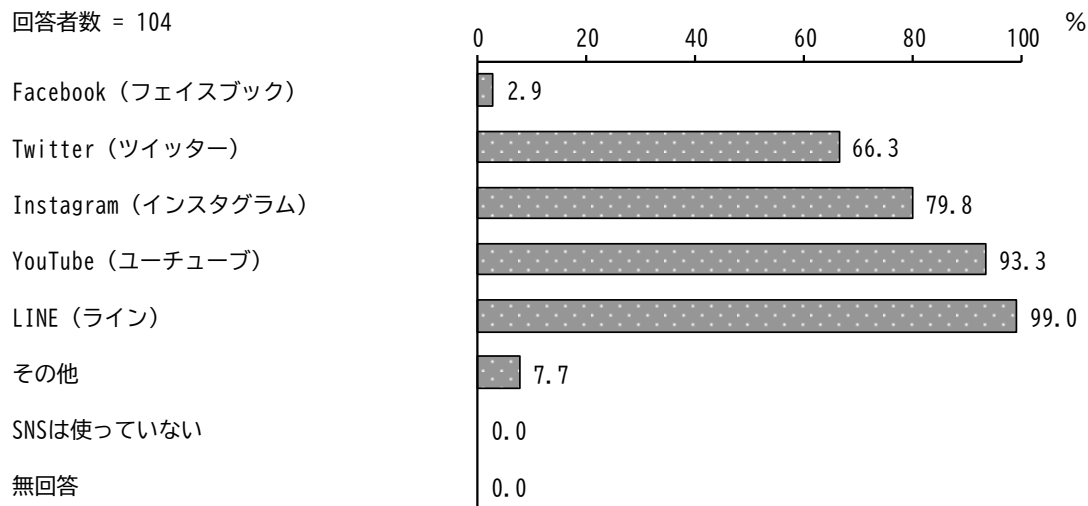

「高校生」「短期大学生・高等専門学校生」「専門学校生（専修学校専門課程）」「大学生」と答えられた方にお尋ねします。

問6 学校は楽しいですか。（○は1つ）

「まあまあ楽しい」の割合が 58.2%と最も高く、次いで「とても楽しい」の割合が 37.8%となっています。

平成 29 年度調査と比較すると、大きな変化はみられません。

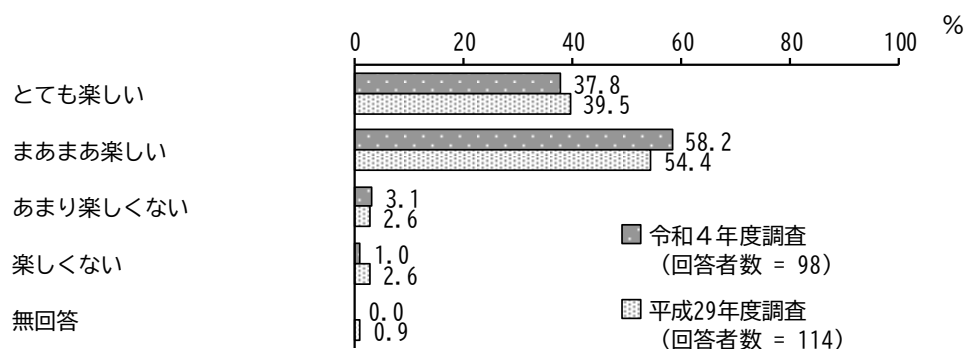

〈青少年調査〉

全ての方にお尋ねします。

問7 どんな悩みや心配事がありますか。(○はいくつでも)

「勉強や進学のこと」の割合が 65.4%と最も高く、次いで「就職のこと」の割合が 41.3%、「容姿のこと」の割合が 27.9%となっています。

平成 29 年度調査と比較すると、「就職のこと」「容姿のこと」「悩みや心配事はない」の割合が増加しています。一方、「勉強や進学のこと」の割合が減少しています。

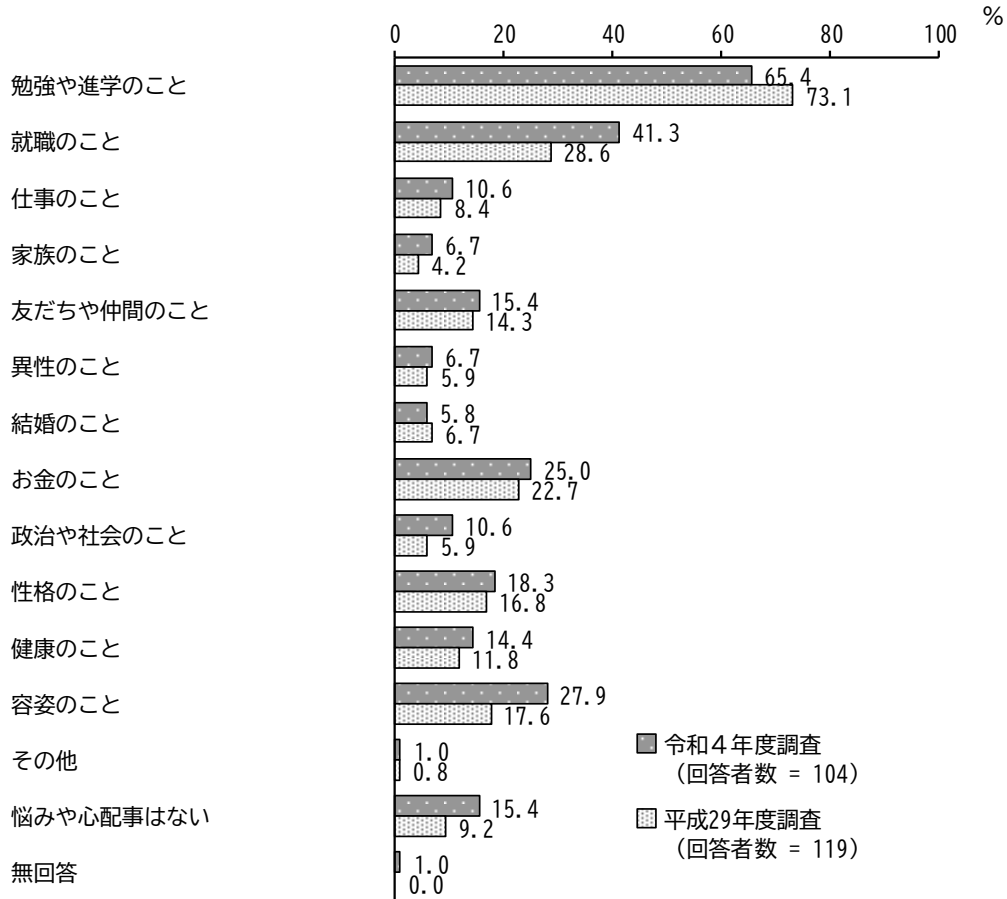

問8 自分に自信のもてること(よいところ)はありますか。(○は1つ)

「ある」の割合が 44.2%と最も高く、次いで「どちらかといえばあると思う」の割合が 30.8%、「どちらかといえばないと思う」の割合が 16.3%となっています。

平成 29 年度調査と比較すると、大きな変化はみられません。

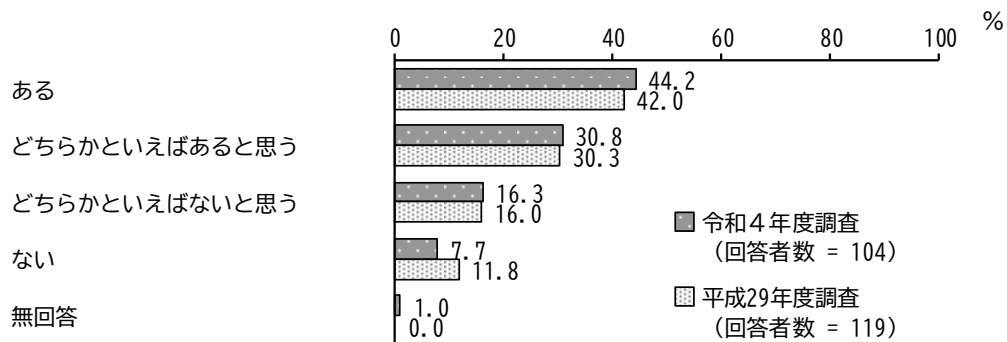

問9 将来はどのような人になりたいですか。(〇はいくつでも)

「優しく思いやりのある人」の割合が 54.8%と最も高く、次いで「信頼される人」の割合が 49.0%、「家族や友だちを大切にする人」、「自分の頭で考え、判断し、行動できる人」の割合が 44.2%となっています。

平成 29 年度調査と比較すると、「自分の意見をきちんと言える人」「夢、目標を持っている人」「自分の頭で考え、判断し、行動できる人」「社会の役に立てる人」の割合が減少しています。

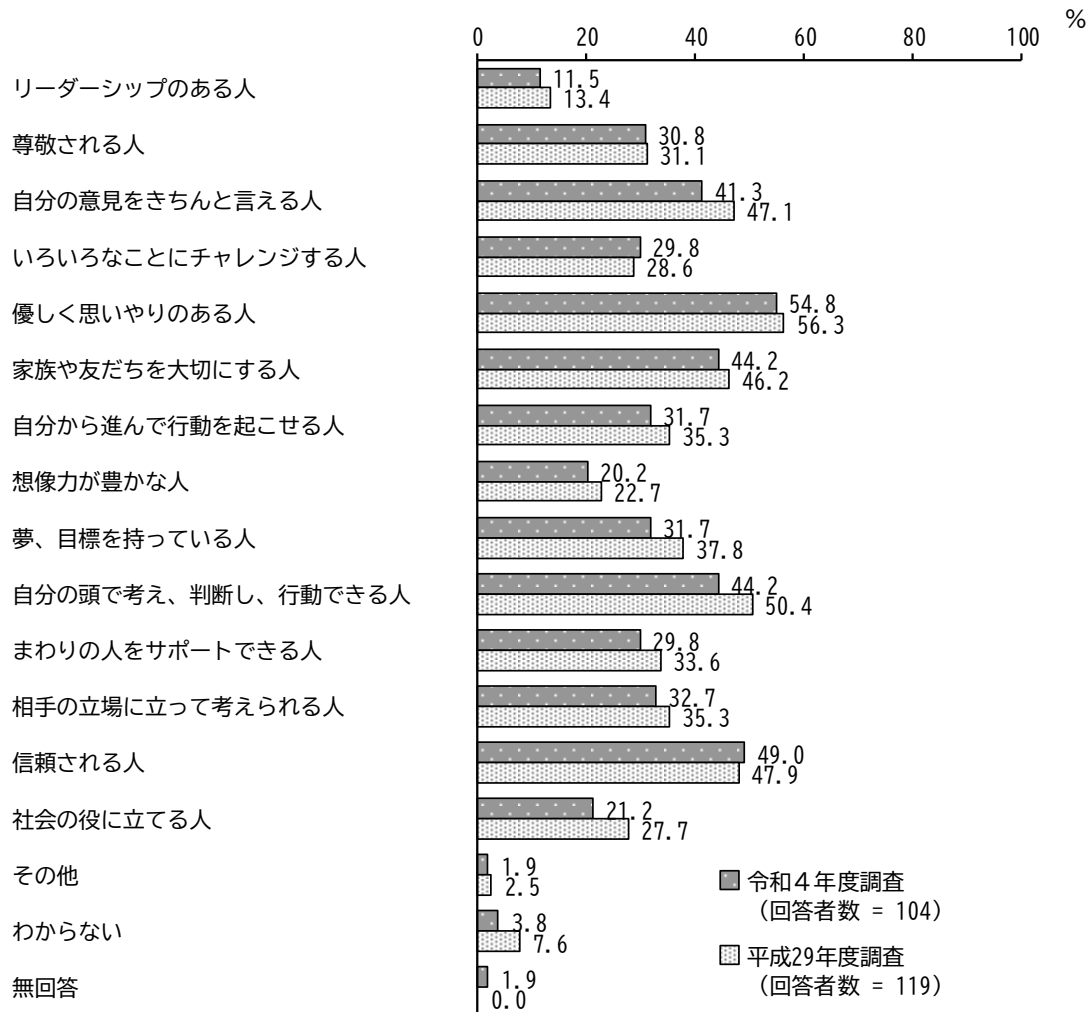

問 10 将来やりたい仕事はありますか。(○は1つ)

「やりたい仕事は何となく決まっている」の割合が41.3%と最も高く、次いで「やりたい仕事を考えているが、まだ決まっていない」の割合が36.5%、「やりたい仕事ははっきり決まっている」の割合が18.3%となっています。

平成29年度調査と比較すると、「やりたい仕事は何となく決まっている」の割合が増加しています。一方、「やりたい仕事ははっきり決まっている」の割合が減少しています。

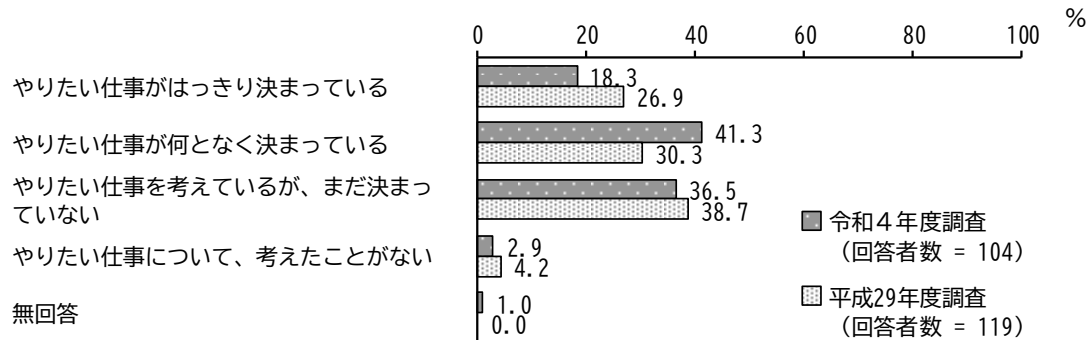

## (2) 学校以外の学習や活動について

問 11 「生涯学習（学習活動）」とは、人々が生涯のいつでも、どこでも、自分の意思で自由に行う学習活動のことで、学校教育や地域の図書館・公民館における講座等の学習機会に限らず、自分から進んで行う学習やスポーツ・文化活動・趣味・ボランティア活動などにおける、様々な学びのことを言います。あなたは、「生涯学習（学習活動）」ということばから、どのようなイメージを持ちますか。  
 (○はいくつでも)

「趣味や教養を高めること」の割合が 44.2%と最も高く、次いで「生きがいを充実させること」の割合が 39.4%、「生活を楽しみ、心を豊かにすること」の割合が 37.5%となっています。

回答者数 = 104

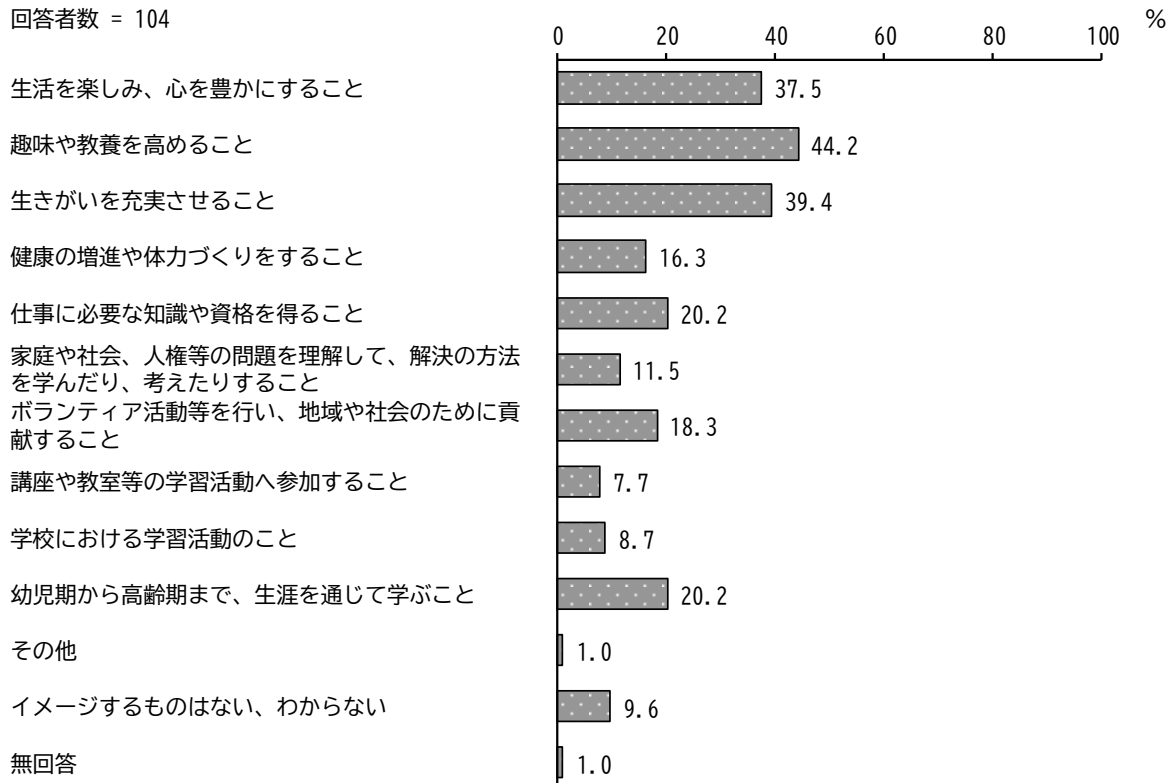

問 12 あなたは、生涯学習の必要性を感じますか。(○は1つ)

「どちらかといえば感じる」の割合が 65.4%と最も高く、次いで「強く感じる」の割合が 28.8%となっています。

回答者数 = 104

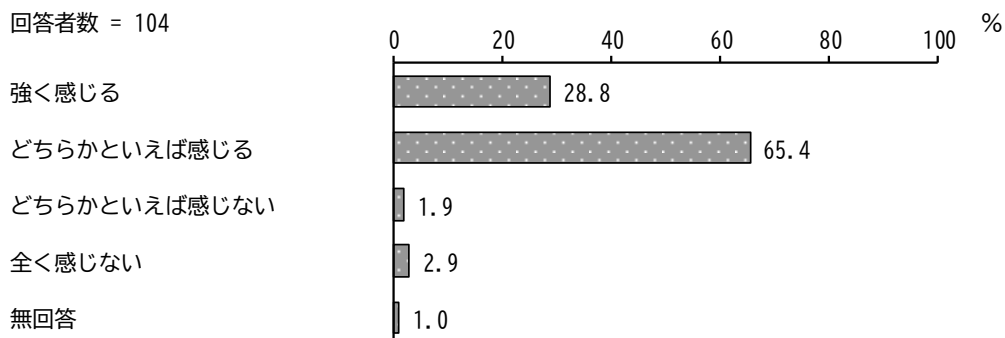

〈青少年調査〉

問13 現在、どのような学習や活動をしていますか。また、今後してみたいと思いますか。次の(ア)～(ス)のそれぞれの項目についてお答えください。  
(○は(ア)～(ス)ごとに1つずつ)

(ア) 芸術的・文化的なもの(音楽、美術、華道、舞踊、書道など)

「今、学習や活動をしている」の割合が45.2%と最も高く、次いで「今はしていないが、今後してみたい」の割合が37.5%、「してみたいとは思わない」の割合が16.3%となっています。

平成29年度調査と比較すると、「今、学習や活動をしている」「今はしていないが、今後してみたい」の割合が増加しています。一方、「してみたいとは思わない」の割合が減少しています。

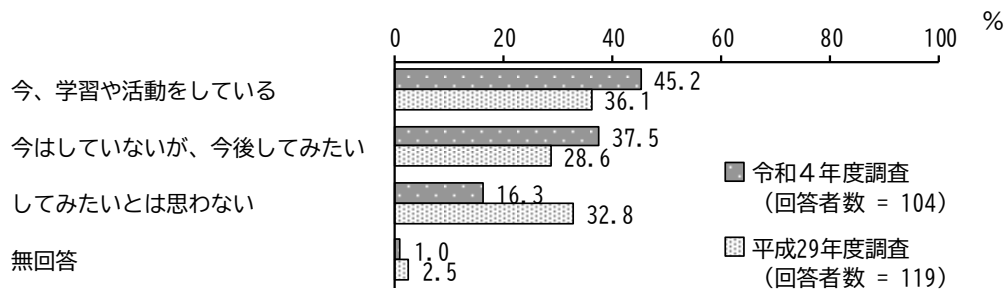

(イ) 教養的なもの(文学、歴史、科学など)

「今、学習や活動をしている」の割合が44.2%と最も高く、次いで「今はしていないが、今後してみたい」、「してみたいとは思わない」の割合が26.9%となっています。

平成29年度調査と比較すると、「今、学習や活動をしている」の割合が増加しています。一方、「してみたいとは思わない」の割合が減少しています。

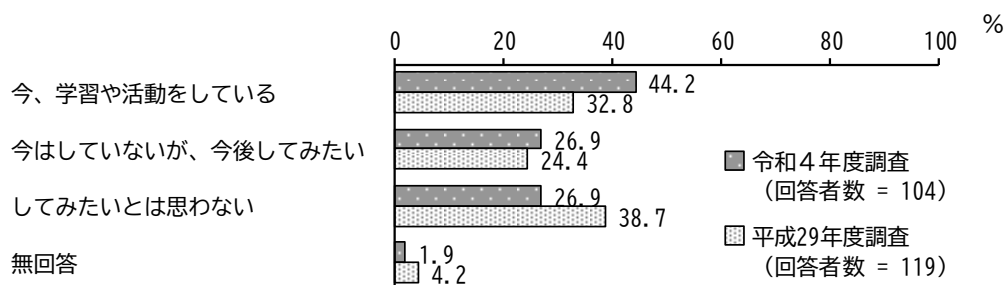



(ウ) 社会問題（社会・時事問題、国際問題、環境問題など）

「今はしていないが、今後してみたい」の割合が43.3%と最も高く、次いで「今、学習や活動をしている」の割合が30.8%、「してみたいとは思わない」の割合が24.0%となっています。

平成29年度調査と比較すると、「今、学習や活動をしている」「今はしていないが、今後してみたい」の割合が増加しています。一方、「してみたいとは思わない」の割合が減少しています。

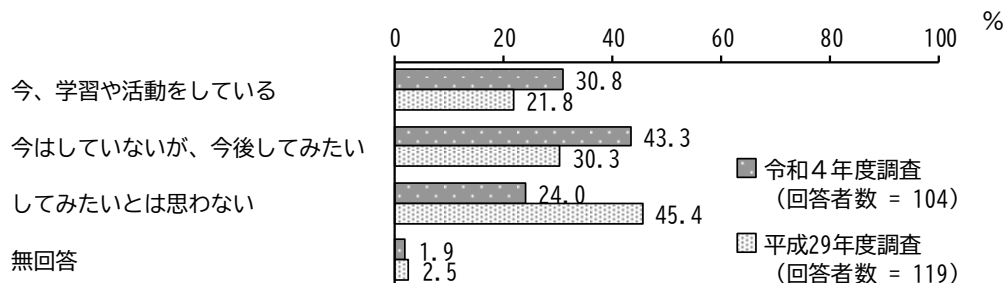

(エ) 健康・スポーツ（食育、栄養、健康法、医学、ジョギング、水泳など）

「今、学習や活動をしている」の割合が44.2%と最も高く、次いで「今はしていないが、今後してみたい」の割合が38.5%、「してみたいとは思わない」の割合が15.4%となっています。

平成29年度調査と比較すると、「今、学習や活動をしている」の割合が増加しています。一方、「今はしていないが、今後してみたい」の割合が減少しています。

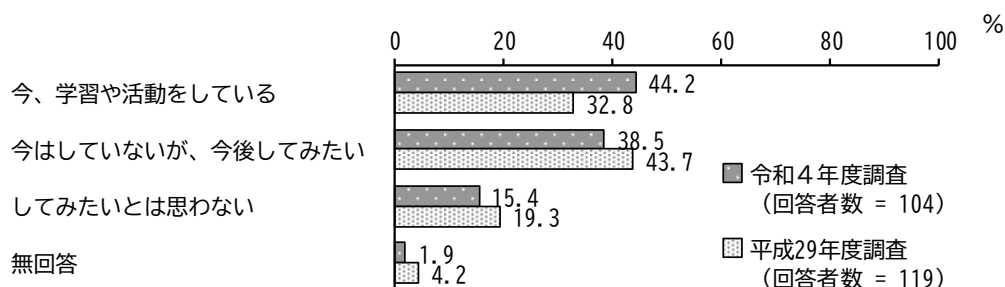

(オ) 家庭生活に役立つ技能（料理、洋裁、和裁、編み物など）

「今はしていないが、今後してみたい」の割合が60.6%と最も高く、次いで「今、学習や活動をしている」「してみたいとは思わない」の割合が18.3%となっています。

平成29年度調査と比較すると、「今はしていないが、今後してみたい」の割合が増加しています。一方、「してみたいとは思わない」の割合が減少しています。

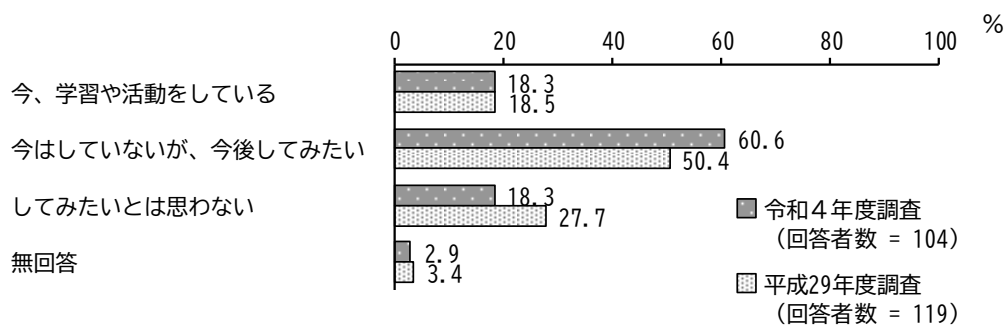

## 〈青少年調査〉

### (カ) 暮らしていく上での様々な知識（お金のため方・使い方など）

「今はしていないが、今後してみたい」の割合が75.0%と最も高く、次いで「今、学習や活動をしている」の割合が14.4%となっています。

平成29年度調査と比較すると、「今はしていないが、今後してみたい」の割合が増加しています。一方、「してみたいとは思わない」の割合が減少しています。

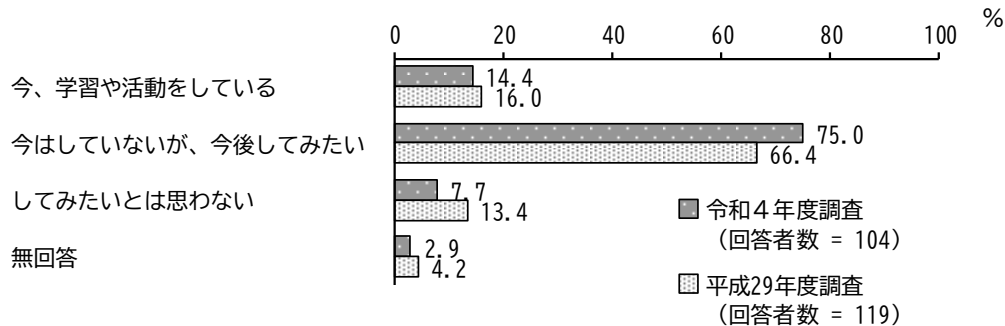

### (キ) 学習塾・予備校などでの勉強

「してみたいとは思わない」の割合が38.5%と最も高く、次いで「今はしていないが、今後してみたい」の割合が30.8%、「今、学習や活動をしている」の割合が27.9%となっています。

平成29年度調査と比較すると、「今はしていないが、今後してみたい」の割合が増加しています。一方、「してみたいとは思わない」の割合が減少しています。

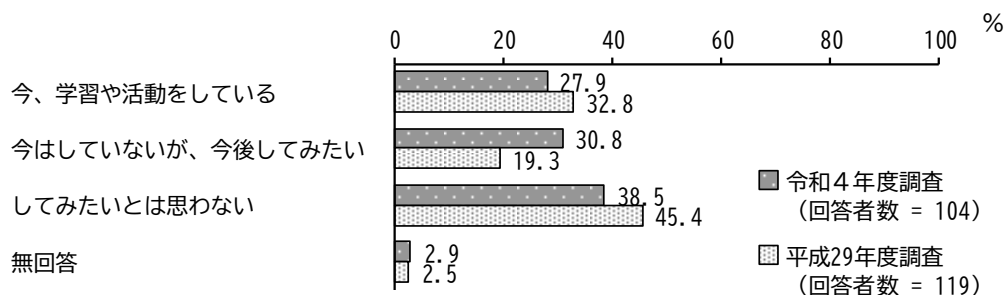

### (ク) 職業において必要な知識・技能（仕事に関係のある知識の習得や資格の取得など）

「今はしていないが、今後してみたい」の割合が62.5%と最も高く、次いで「今、学習や活動をしている」の割合が28.8%となっています。

平成29年度調査と比較すると、「今、学習や活動をしている」の割合が増加しています。

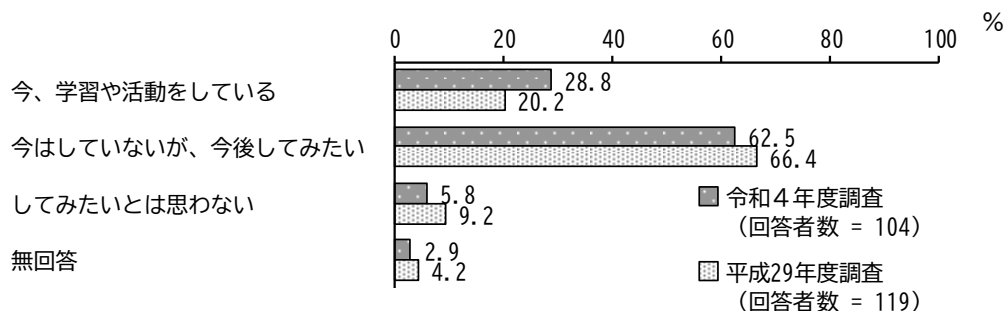

(ケ) 語学・コミュニケーション（英会話、パソコン、話し方など）

「今、学習や活動をしている」の割合が50.0%と最も高く、次いで「今はしていないが、今後してみたい」の割合が41.3%となっています。

平成29年度調査と比較すると、「今、学習や活動をしている」の割合が増加しています。一方、「今はしていないが、今後してみたい」「してみたいとは思わない」の割合が減少しています。

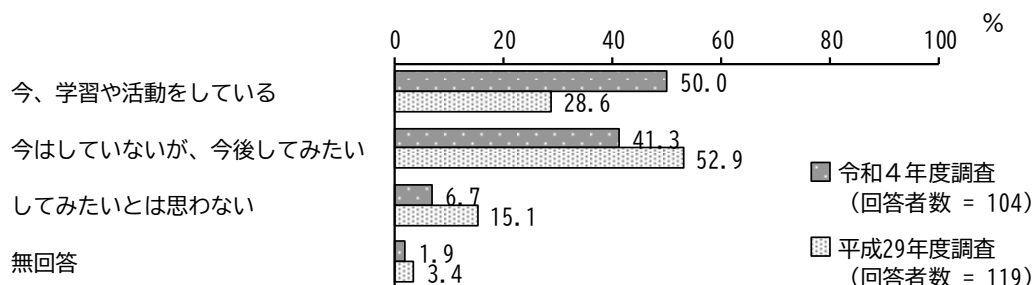

(コ) ボランティア活動に必要な知識・技能

「今はしていないが、今後してみたい」の割合が46.2%と最も高く、次いで「してみたいとは思わない」の割合が42.3%となっています。

平成29年度調査と比較すると、大きな変化はみられません。

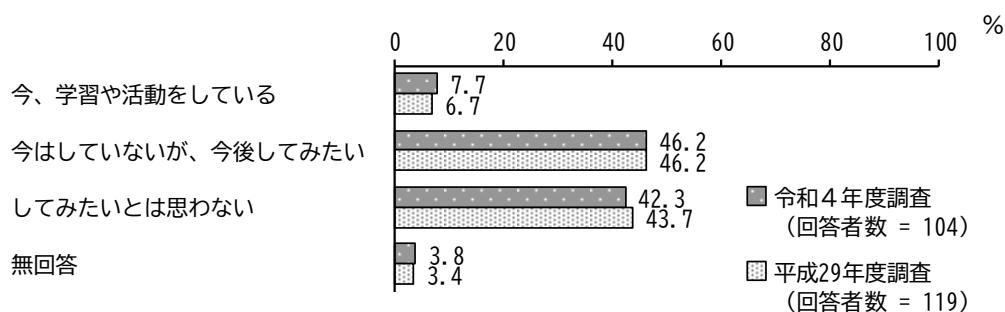

(サ) 自然体験や生活体験などの体験活動に関するもの

「今はしていないが、今後してみたい」の割合が59.6%と最も高く、次いで「してみたいとは思わない」の割合が30.8%となっています。

平成29年度調査と比較すると、「今はしていないが、今後してみたい」の割合が増加しています。一方、「してみたいとは思わない」の割合が減少しています。

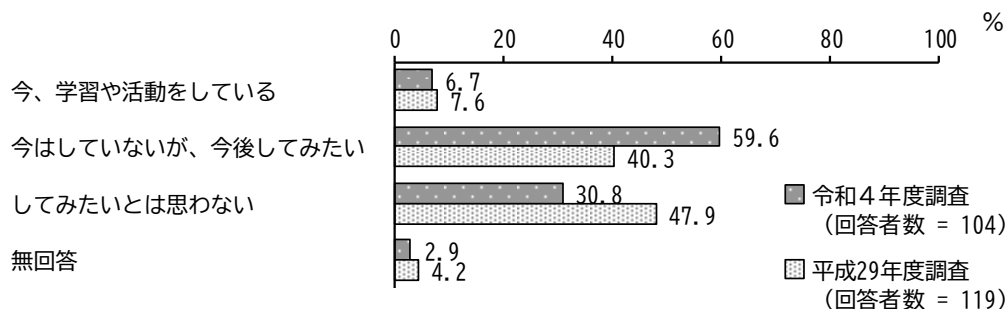

〈青少年調査〉

(シ) 地域に関するもの（地域課題・地域の文化・郷土史など）

「してみたいとは思わない」の割合が53.8%と最も高く、次いで「今はしていないが、今後してみたい」の割合が38.5%となっています。

平成29年度調査と比較すると、「今はしていないが、今後してみたい」の割合が増加しています。一方、「してみたいとは思わない」の割合が減少しています。

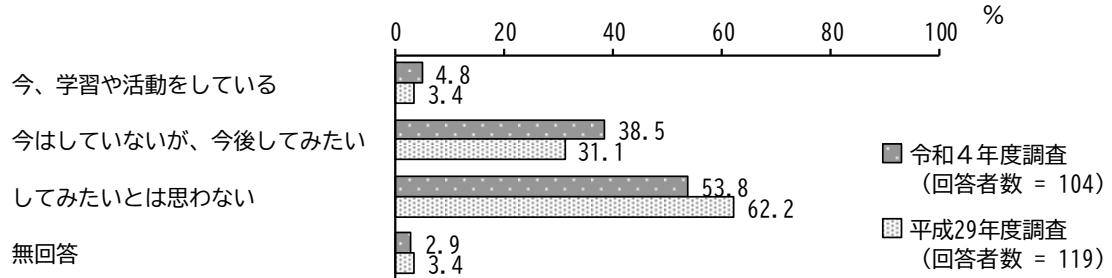

(ス) その他

「してみたいとは思わない」の割合が40.4%と最も高くなっています。

平成29年度調査と比較すると、「今はしていないが、今後してみたい」「してみたいとは思わない」の割合が増加しています。

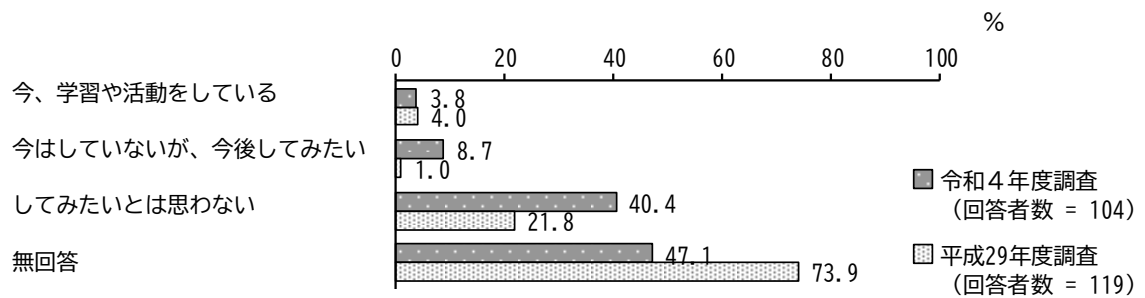

問 14 生涯学習を行うにあたって困る点は何ですか。次の理由の中から、あてはまるものをお選びください。(〇はいくつでも)

「忙しくて時間がない」の割合が 63.5%と最も高く、次いで「費用がかかる」の割合が 42.3%、「どうやって活動すればいいかわからない」の割合が 29.8%となっています。

平成 29 年度調査と比較すると、「忙しくて時間がない」「費用がかかる」「一緒に学習や活動をする仲間がない」「どうやって活動すればいいかわからない」の割合が増加しています。

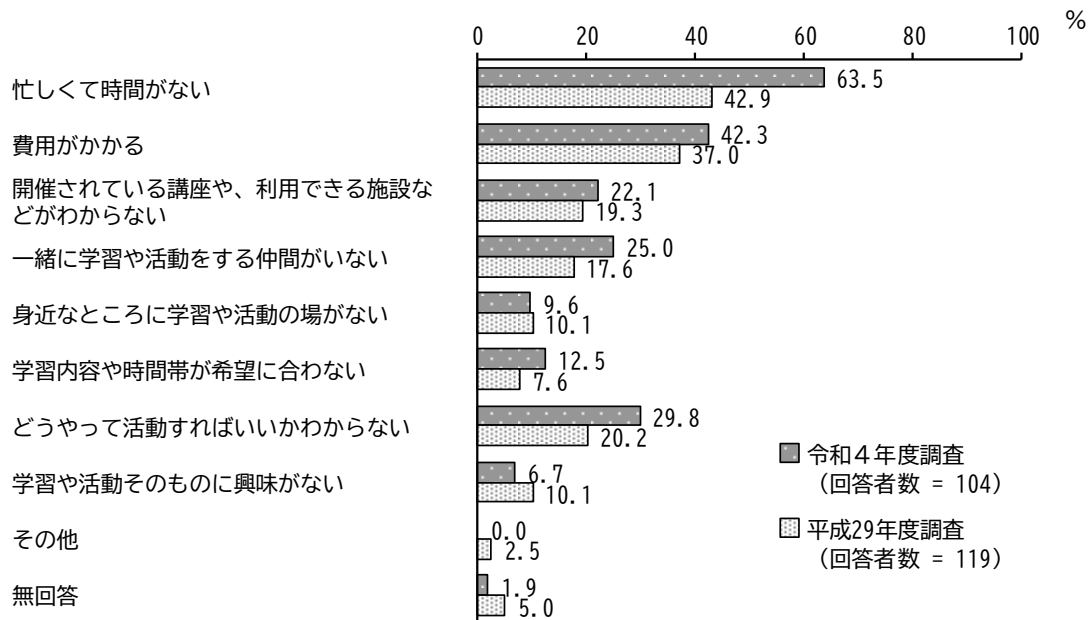

問 15 この1年間で、西東京市内の次の施設を利用したことがありますか。利用したことがある施設を全てお答えください。(〇はいくつでも)

「公園・児童遊園など」の割合が47.1%と最も高く、次いで「図書館（中央、保谷駅前、芝久保、谷戸、柳沢、ひばりが丘）」の割合が45.2%、「ホール（保谷こもれびホール、コール田無）」の割合が25.0%となっています。

平成29年度調査と比較すると、「公園・児童遊園など」の割合が増加しています。一方、「ホール（保谷こもれびホール、コール田無）」「公民館（柳沢、田無、芝久保、谷戸、ひばりが丘、保谷駅前）」「図書館（中央、保谷駅前、芝久保、谷戸、柳沢、ひばりが丘）」「スポーツ施設（健康広場、スポーツセンター、南町スポーツ・文化交流センターきらっと など）」の割合が減少しています。

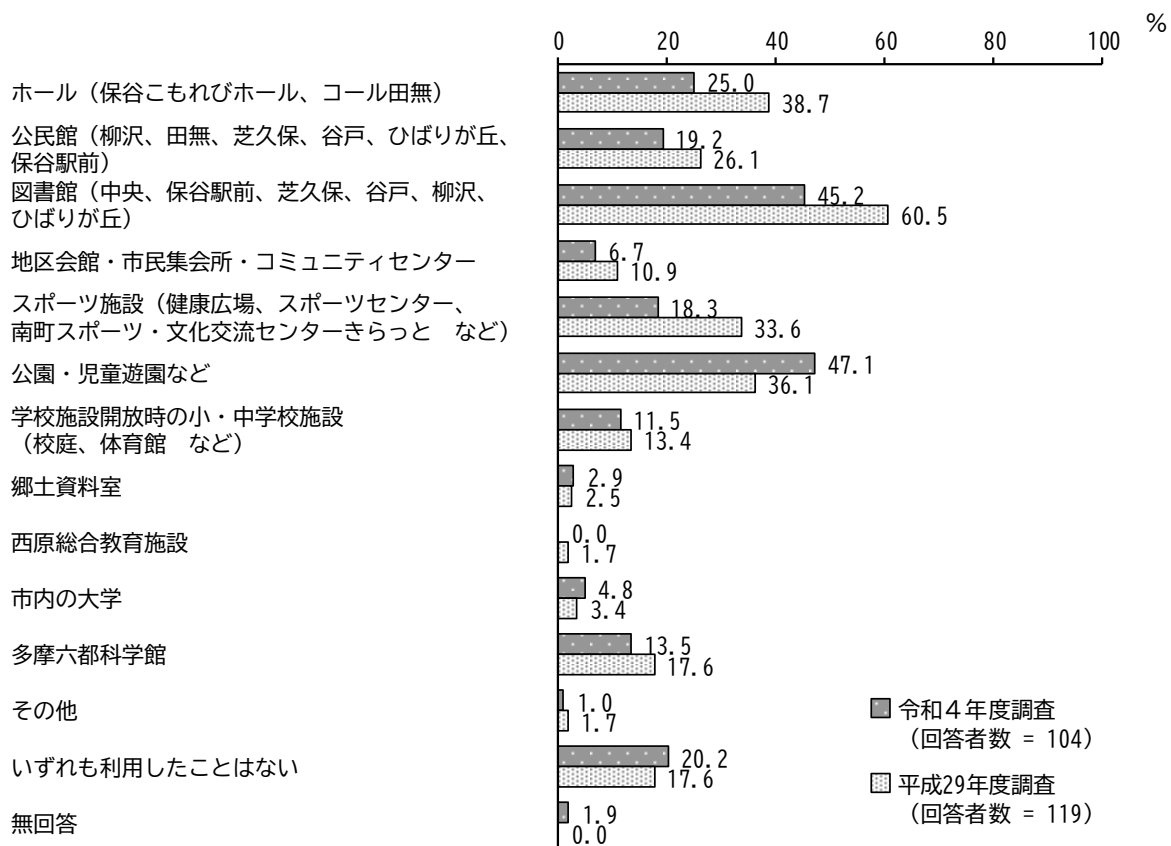

問 16 現在の西東京市の学習環境について、あてはまると思うものをお答えください。  
 (○は (ア) ~ (ソ) ごとに1つ)

(ア) 芸術的・文化的なものが充実している (音楽、美術、華道、舞踊、書道など)  
 「そう思う」の割合が 39.4%、「そう思わない」の割合が 55.8%となっています。  
 平成 29 年度調査と比較すると、「そう思う」の割合が増加しています。

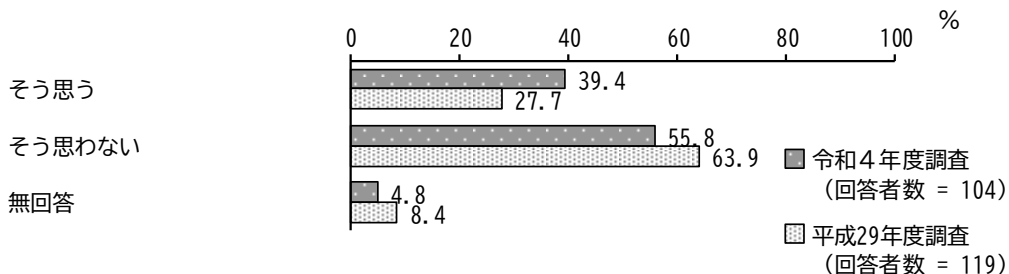

(イ) 公民館が利用しやすい (講座、施設や備品の貸出など)  
 「そう思う」の割合が 53.8%、「そう思わない」の割合が 41.3%となっています。  
 平成 29 年度調査と比較すると、「そう思う」の割合が増加しています。

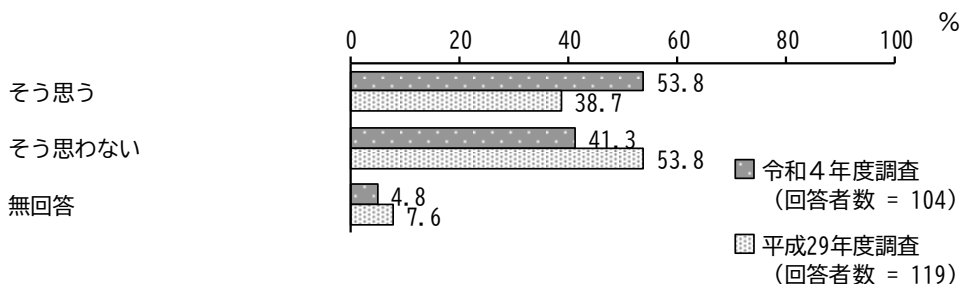

(ウ) 図書館が利用しやすい (蔵書、問合せ、各種サービスなど)  
 「そう思う」の割合が 74.0%、「そう思わない」の割合が 22.1%となっています。  
 平成 29 年度調査と比較すると、大きな変化はみられません。

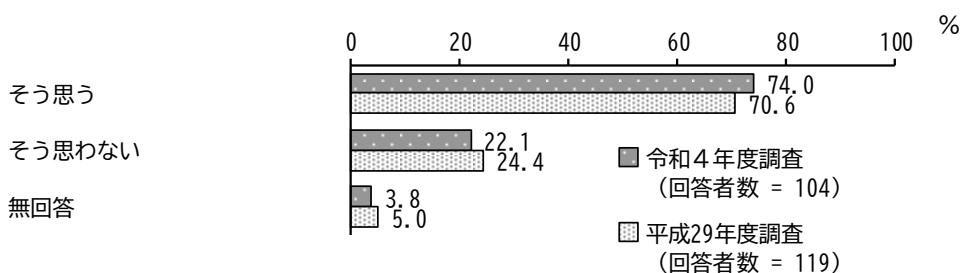

(エ) スポーツ施設が利用しやすい (体育館や運動場など)  
 「そう思う」の割合が 61.5%、「そう思わない」の割合が 34.6%となっています。  
 平成 29 年度調査と比較すると、大きな変化はみられません。

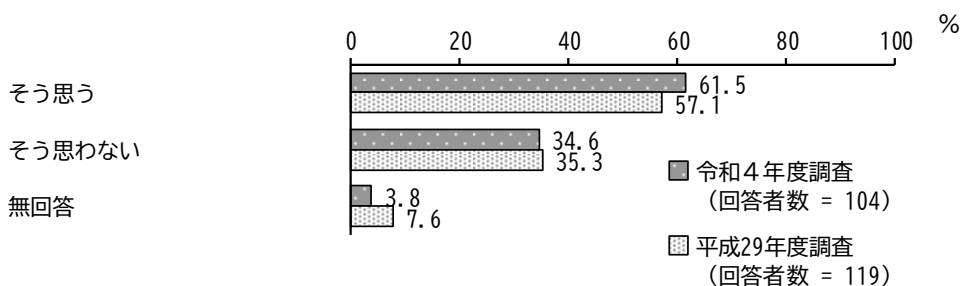

〈青少年調査〉

(オ) 大学や高等学校の講座・教室が充実している

「そう思う」の割合が27.9%、「そう思わない」の割合が66.3%となっています。  
平成29年度調査と比較すると、「そう思う」の割合が増加しています。

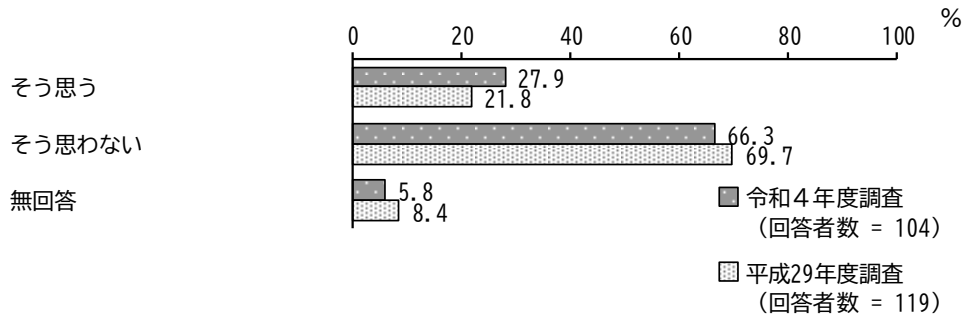

(カ) カルチャーセンターや個人教授の教室などが充実している

「そう思う」の割合が29.8%、「そう思わない」の割合が64.4%となっています。  
平成29年度調査と比較すると、「そう思う」の割合が増加しています。

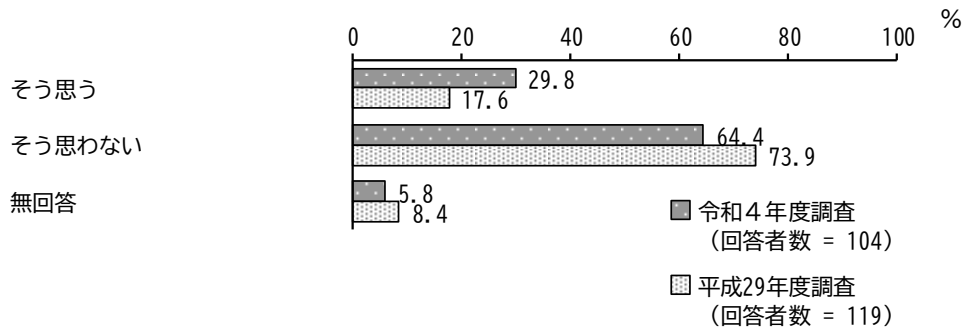

(キ) 気軽に参加できるサークルやクラブ活動がある

「そう思う」の割合が31.7%、「そう思わない」の割合が62.5%となっています。  
平成29年度調査と比較すると、「そう思う」の割合が増加しています。

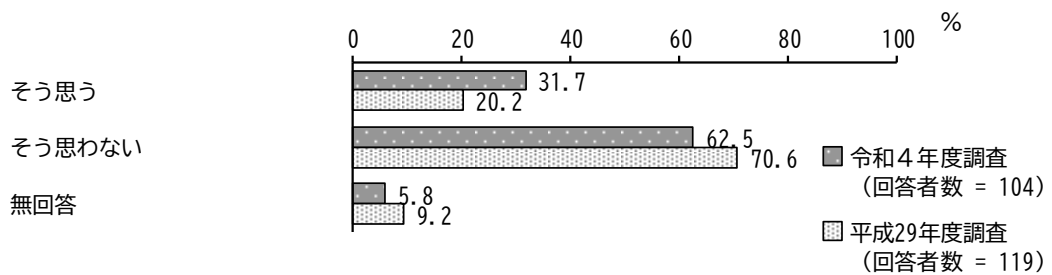

(ク) 地域活動やボランティアに参加するきっかけや機会がある

「そう思う」の割合が43.3%、「そう思わない」の割合が51.9%となっています。  
平成29年度調査と比較すると、「そう思う」の割合が増加しています。

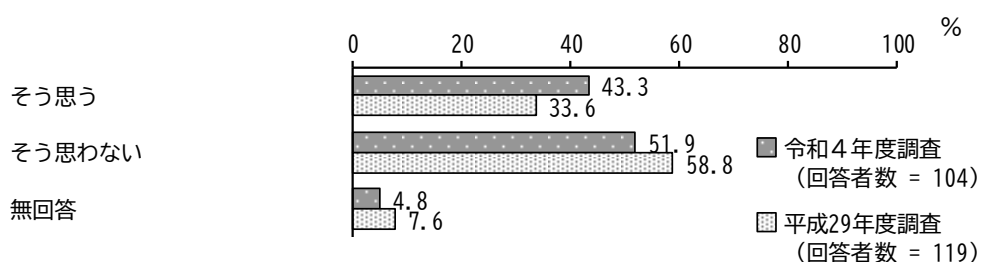



(ケ) 講演・展覧会などのイベントが充実している

「そう思う」の割合が38.5%、「そう思わない」の割合が55.8%となっています。  
平成29年度調査と比較すると、大きな変化はみられません。

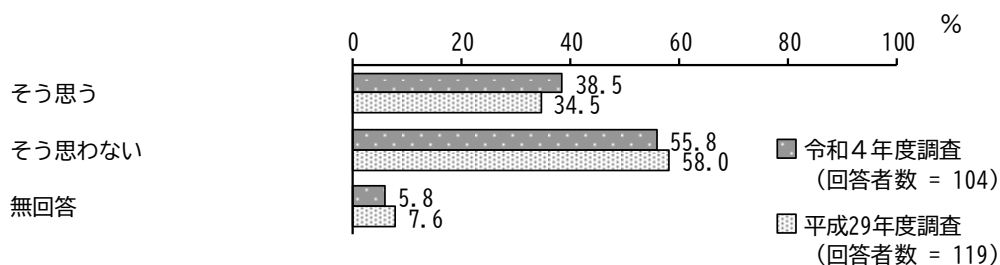

(コ) 文化や自然に親しむ場所や機会がある

「そう思う」の割合が57.7%、「そう思わない」の割合が37.5%となっています。  
平成29年度調査と比較すると、「そう思う」の割合が増加しています。

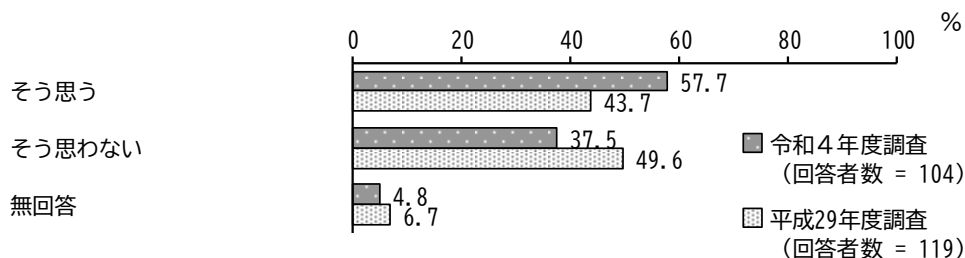

(サ) 学習や活動の成果をいかせる機会がある

「そう思う」の割合が36.5%、「そう思わない」の割合が57.7%となっています。  
平成29年度調査と比較すると、「そう思う」の割合が増加しています。

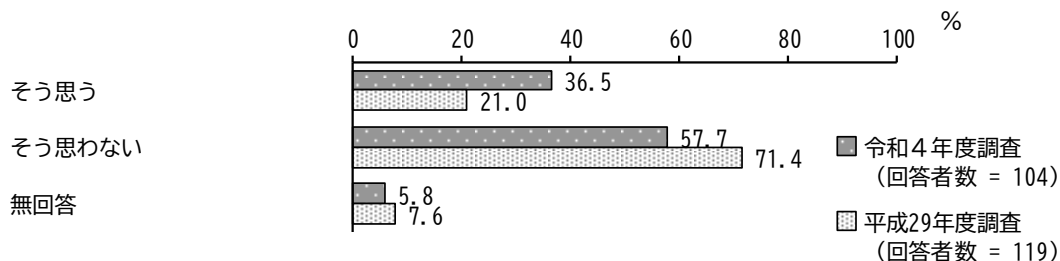

(シ) 子どもが健やかに育つ環境が整っている

「そう思う」の割合が70.2%、「そう思わない」の割合が24.0%となっています。  
平成29年度調査と比較すると、「そう思う」の割合が増加しています。

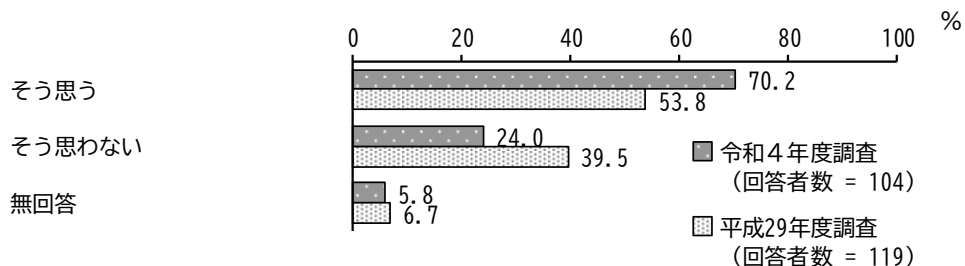

〈青少年調査〉

(ス) 学校、家庭、地域社会の連携がとれている

「そう思う」の割合が52.9%、「そう思わない」の割合が41.3%となっています。  
平成29年度調査と比較すると、「そう思う」の割合が増加しています。

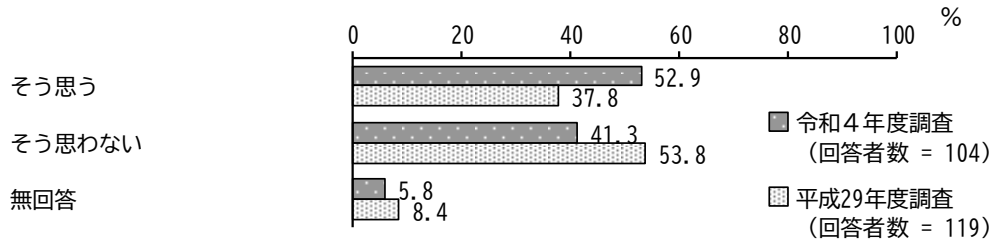

(セ) ハンディキャップがあっても、学習活動に参加しやすい

「そう思う」の割合が48.1%、「そう思わない」の割合が46.2%となっています。  
平成29年度調査と比較すると、「そう思う」の割合が増加しています。

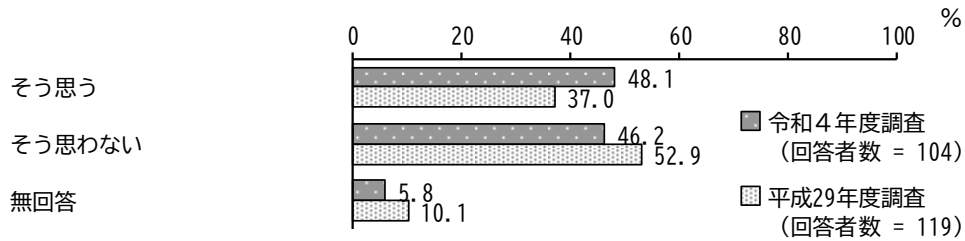

(ソ) その他

「そう思う」の割合が7.7%、「そう思わない」の割合が23.1%となっています。  
平成29年度調査と比較すると、大きな変化はみられません。

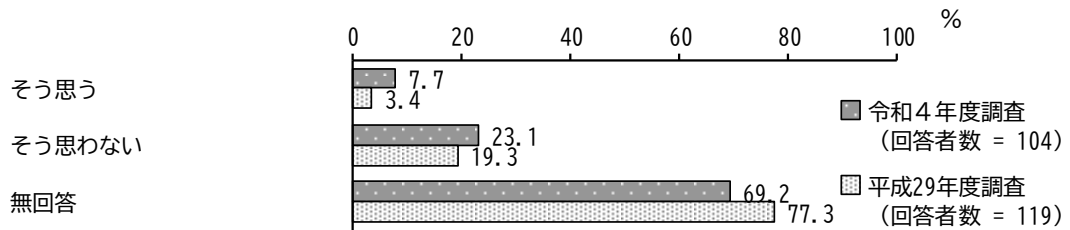

問 17 生涯学習を通じて身につけた知識・技能や経験を、どのようにいかせるとお思いますか。(〇はいくつでも)

「自分の人生をより豊かにする」の割合が78.8%と最も高く、次いで「家庭・日常生活にいかせる」の割合が51.9%、「仕事の上で役立てる」の割合が46.2%となっています。

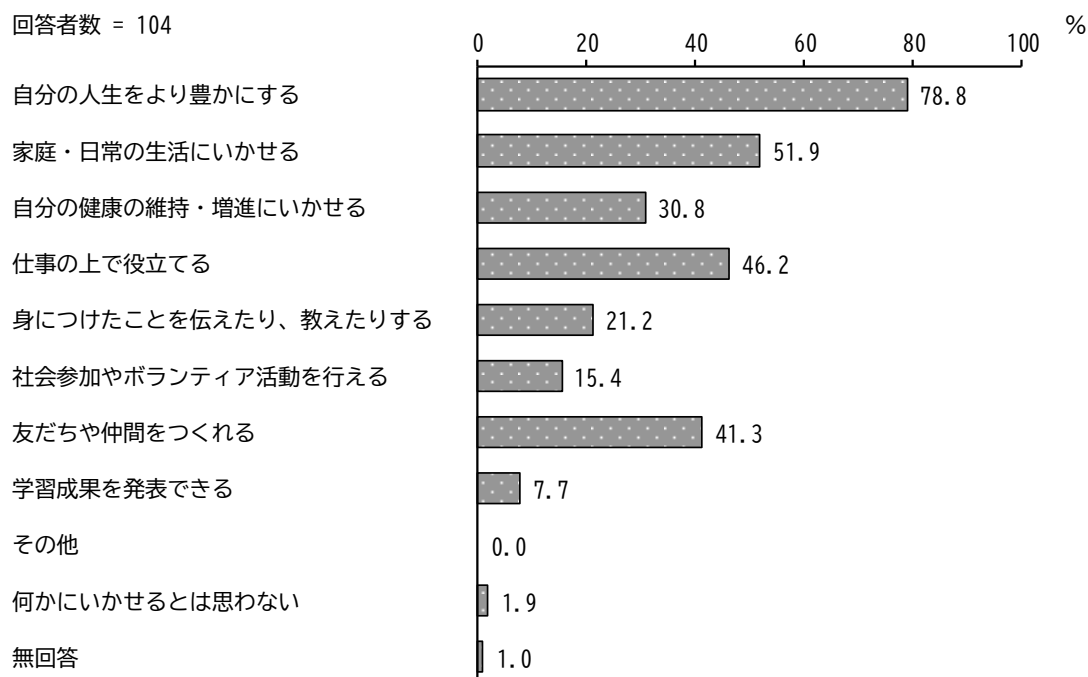

問 18 近年、「人生100年時代」と言われている中で、リカレント教育（社会人になっても生涯にわたって学んでいくこと）や社会人の学び直しが注目されていますが、あなたは今後、教育機関等（大学・公民館等）で学習したいと思いますか。(〇は1つ)

「今後学習してみたい」の割合が44.2%と最も高く、次いで「環境が整備されれば学習してみたい」の割合が23.1%、「すでに学習している」の割合が17.3%となっています。

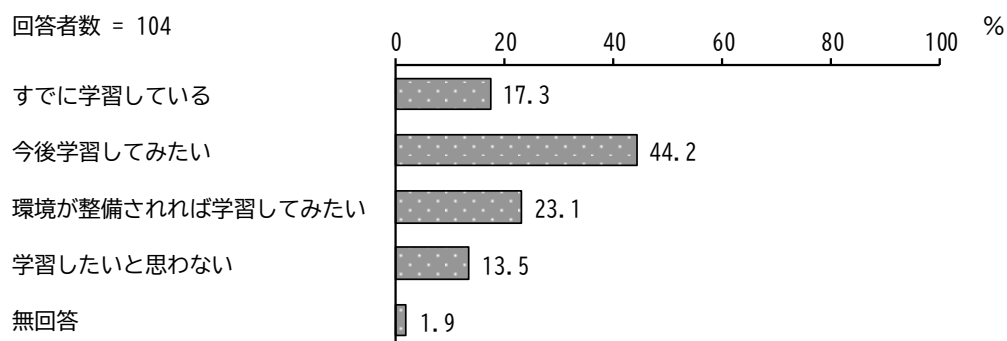

〈青少年調査〉

問 19 あなたは、今後、生涯学習の一環として、人々が学びたいときに学べるようにするために、市はどのようなことに力を入れるべきだと思いますか。  
(〇はいくつでも)

「気軽に学習に取り組める雰囲気づくり」の割合が 47.1%と最も高く、次いで「施設の開館時間の延長や利用手続きの簡素化」の割合が 42.3%、「指導者の確保・育成」、「休日や夜間などの講座の充実」の割合が 30.8%となっています。

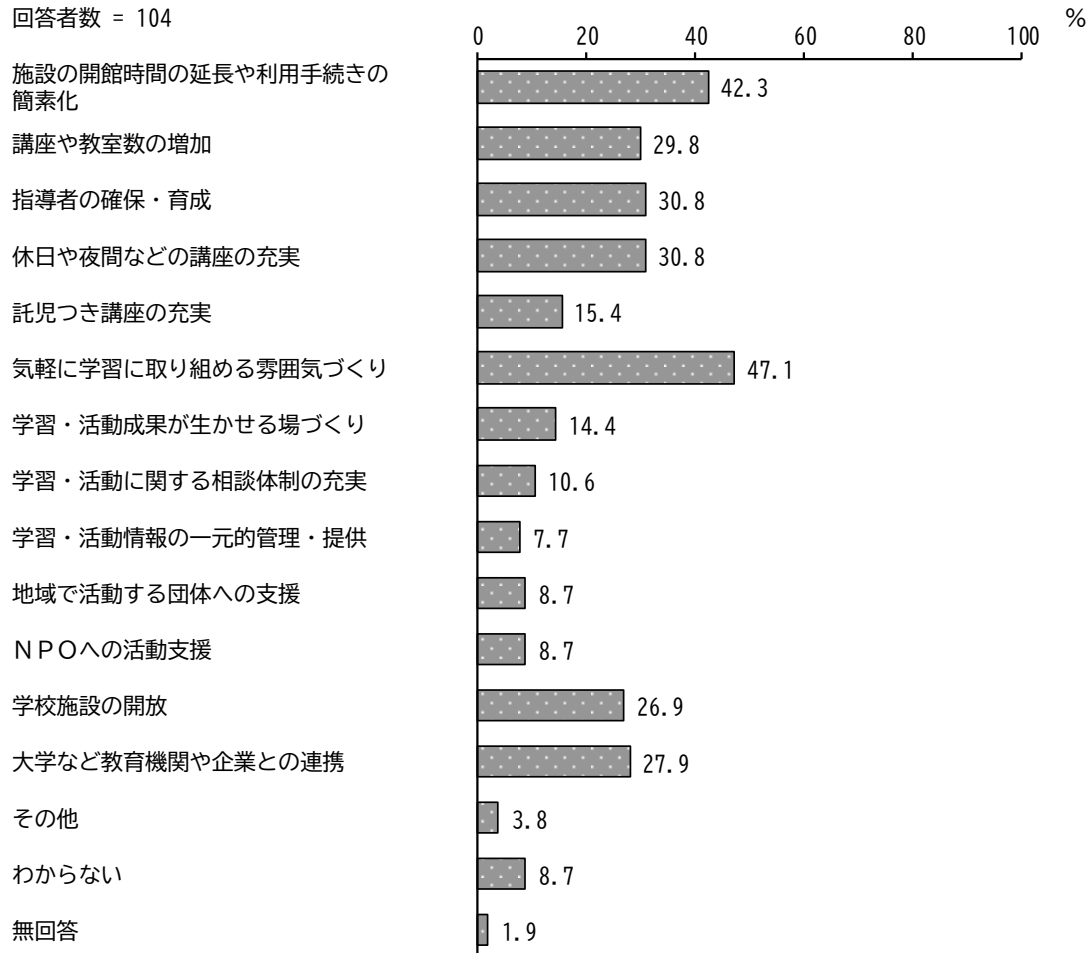

### (3) 公民館について

問 20 この1年間に、公民館を利用しましたか。また、利用した方は、どの程度利用しましたか。(〇は1つ)

「利用したことはない」の割合が73.1%と最も高く、次いで「年数回利用」の割合が16.3%となっています。

平成29年度調査と比較すると、大きな変化はみられません。

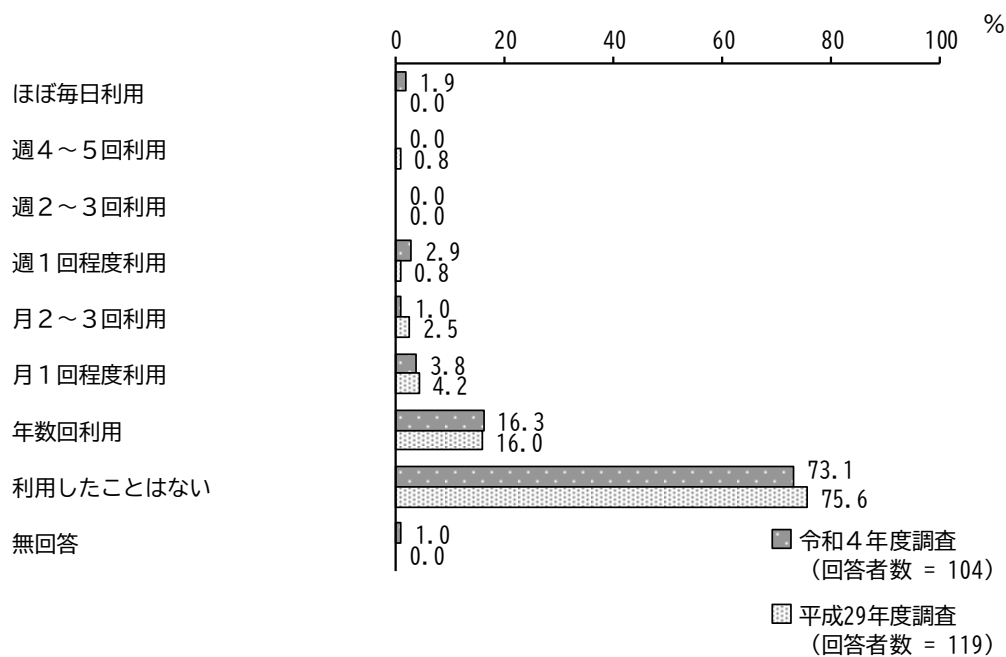

この1年間に公民館を利用した方にお尋ねします。

問 21 公民館を利用する目的・内容は次のうちどれにあたりますか。(〇はいくつでも)

「ロビー利用 (休憩、くつろぎ)」の割合が70.4%と最も高くなっています。平成29年度調査と比較すると、「ロビー利用 (休憩、くつろぎ)」の割合が増加しています。

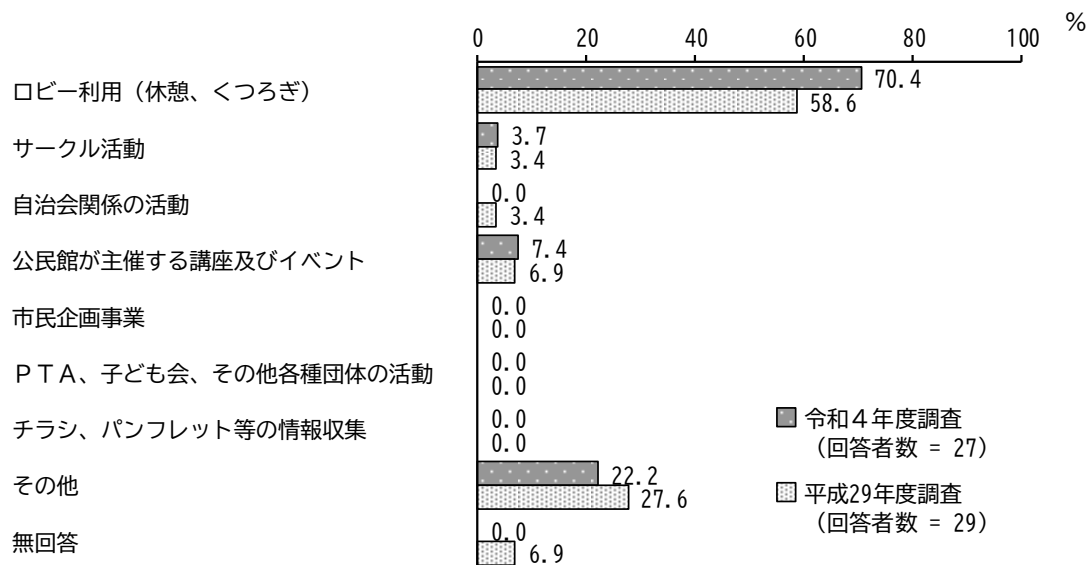

〈青少年調査〉

この1年間に公民館を利用したことがない方にお尋ねします。

問 22 公民館を利用しない理由は何ですか。(〇はいくつでも)

「利用する時間がないから」の割合が 35.5%と最も高く、次いで「特に理由はない」の割合が 32.9%、「公民館で行っている事業等に興味がないから」の割合が 19.7%となっています。

平成 29 年度調査と比較すると、「利用する時間がないから」「公民館の場所がわからないから」の割合が増加しています。

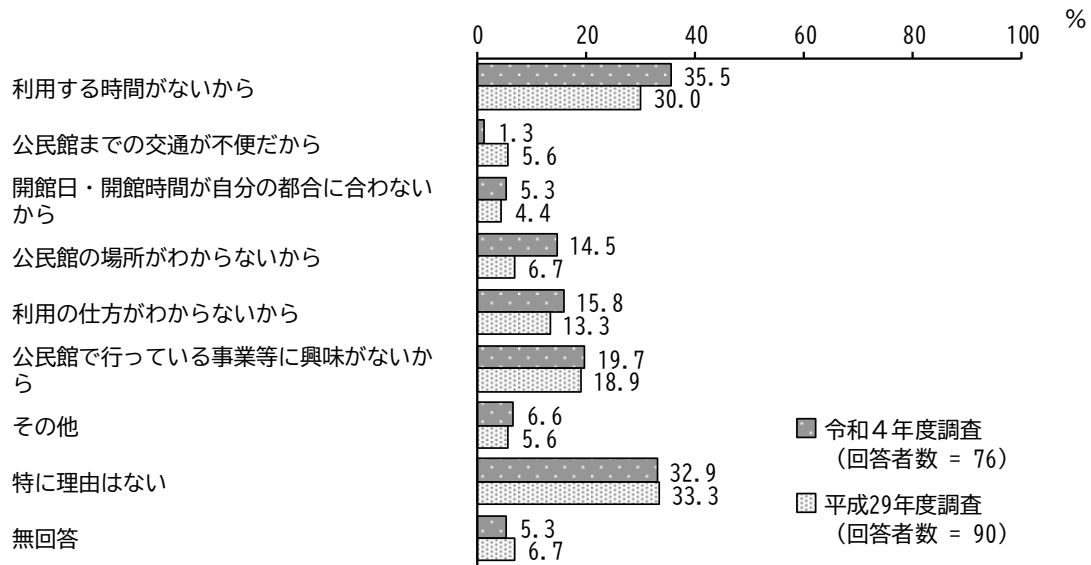

## (4) 図書館について

問 23 この1年間に、市の図書館を利用しましたか。また、利用した方は、どの程度利用しましたか。(○は1つ)

「利用したことはない」の割合が50.0%と最も高く、次いで「年数回利用」の割合が33.7%となっています。

平成29年度調査と比較すると、「利用したことはない」の割合が増加しています。一方、「月2～3回利用」「年数回利用」の割合が減少しています。

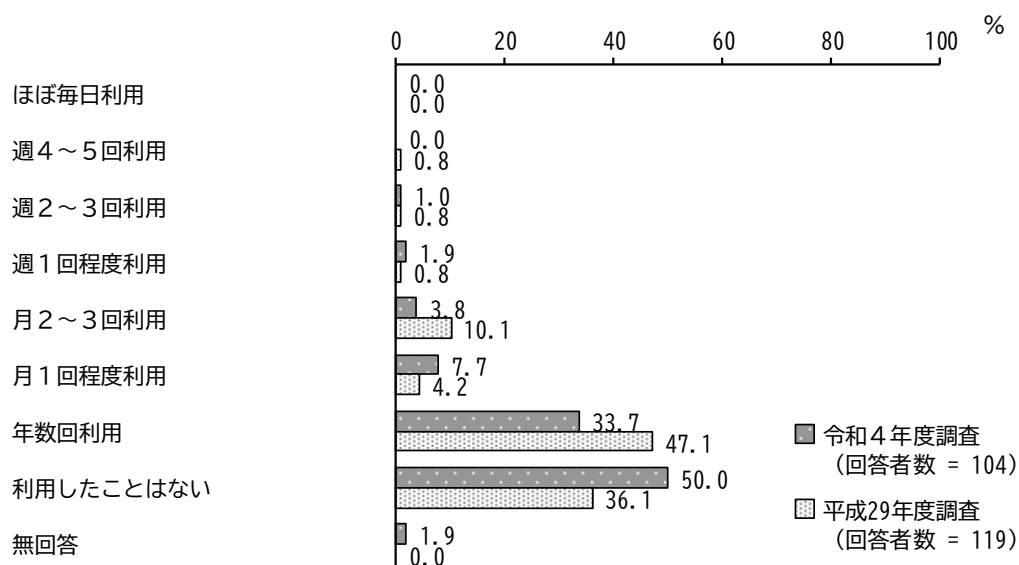

この1年間に図書館を利用した方にお尋ねします。

問 24 図書館を利用する目的・内容は次のうちどれにあたりますか。(○はいくつでも)

「本や雑誌、CD等を借りるため」の割合が58.0%と最も高く、次いで「勉強や仕事をするため」の割合が48.0%、「調べものをするため」の割合が24.0%となっています。

平成29年度調査と比較すると、「本や雑誌、CD等を借りるため」の割合が増加しています。

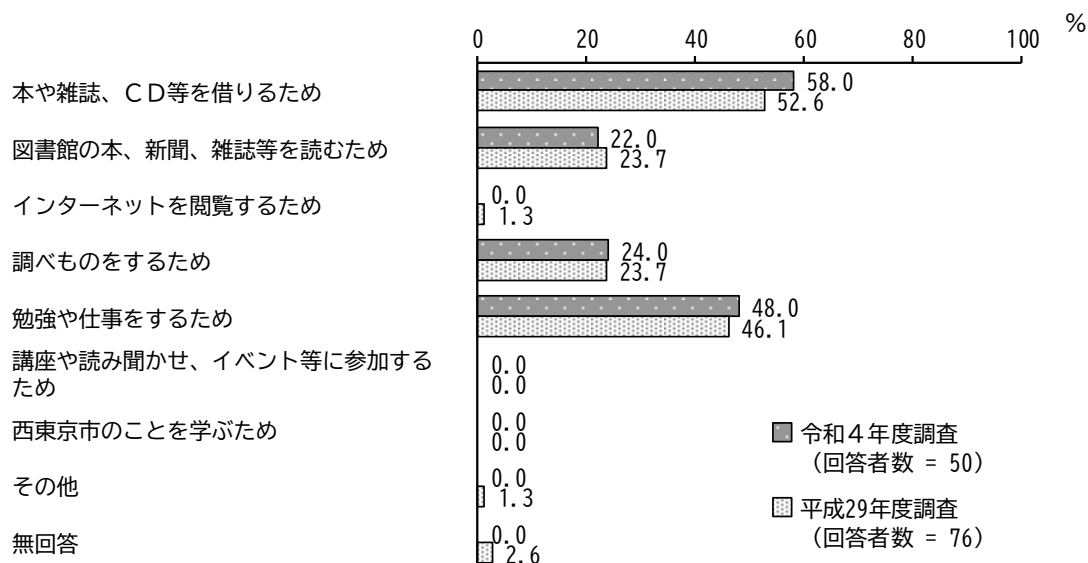

## 〈青少年調査〉

この1年間に図書館を利用したことがない方にお尋ねします。

### 問 25 図書館を利用しない理由は何ですか。(〇はいくつでも)

「利用する時間がないから」の割合が34.6%と最も高く、次いで「本や雑誌はあまり読まないから」の割合が17.3%、「本や雑誌は自分で買うようにしているから」の割合が15.4%となっています。

平成29年度調査と比較すると、「利用する時間がないから」などの割合が増加しています。一方、「特に理由はない」の割合が減少しています。また、「電子書籍を買って読んでいるから」の割合は9.6%になっています。

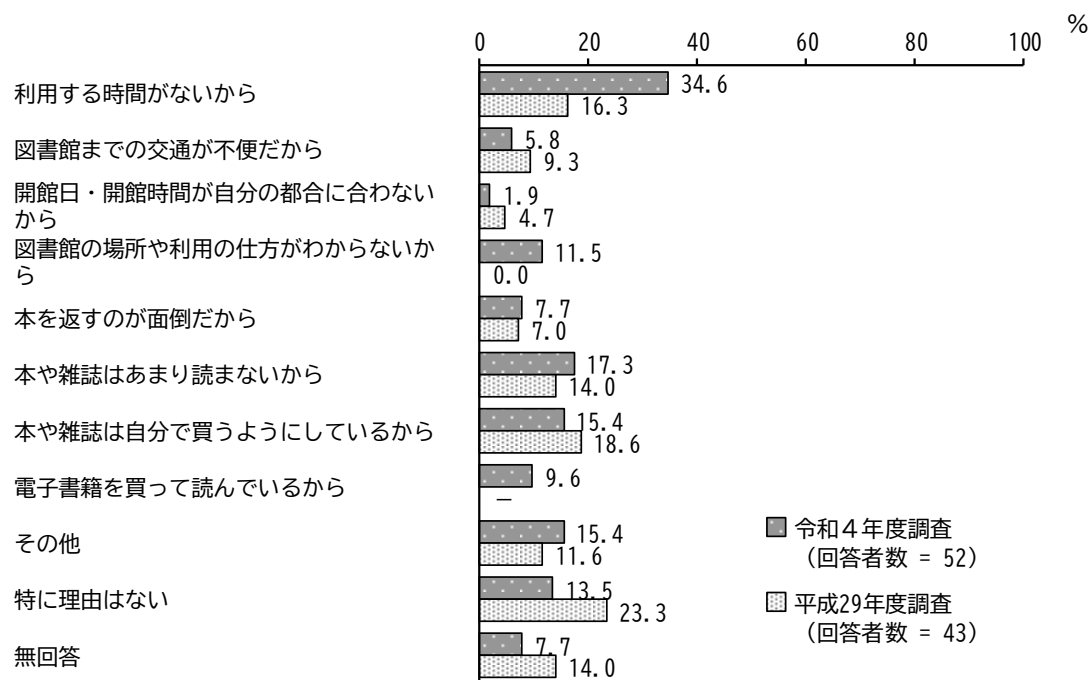

※平成29年度調査には「電子書籍を買って読んでいるから」の選択肢はありませんでした。



全ての方にお尋ねします。

問 26 図書館のサービスで知っているのはどれですか。(〇はいくつでも)

「インターネットが使える」の割合が 46.2%と最も高く、次いで「調べものの手伝いをしてくれる」、「CDがある」の割合が 39.4%となっています。

平成 29 年度調査と比較すると、「調べものの手伝いをしてくれる」の割合が増加しています。一方、「インターネットで予約ができる」「CDがある」の割合が減少しています。

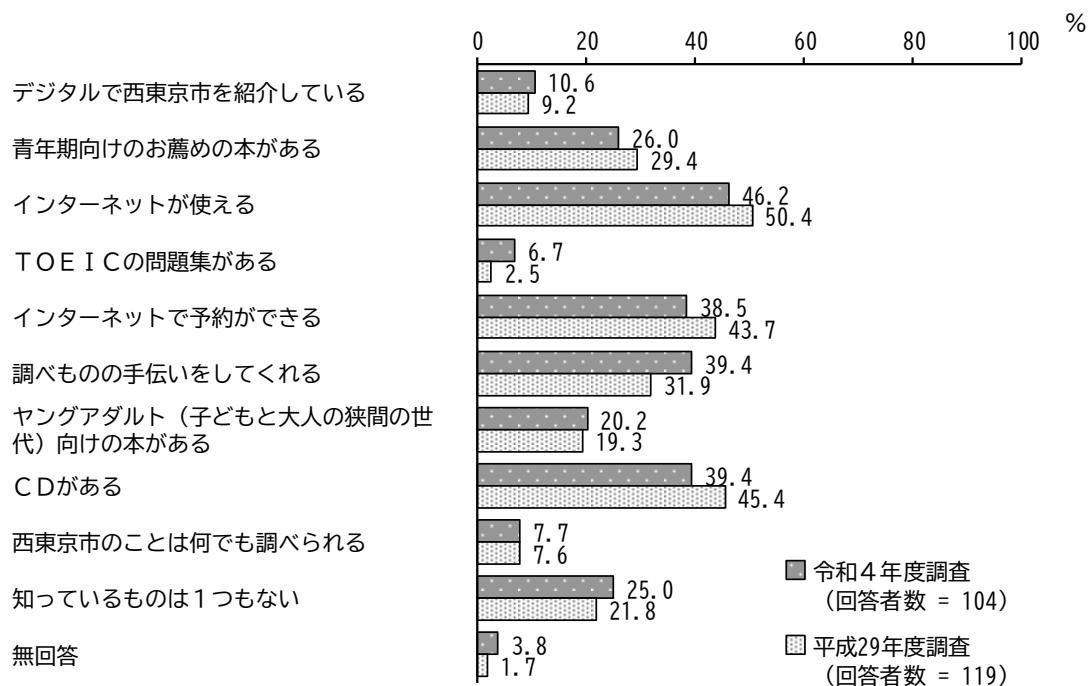

## (5) 地域との関わりについて

問 27 あなたは、西東京市に愛着を感じておられますか。(○は1つ)

「どちらかといえば、感じる」の割合が40.4%と最も高く、次いで「感じる」の割合が26.0%、「わからない」の割合が16.3%となっています。

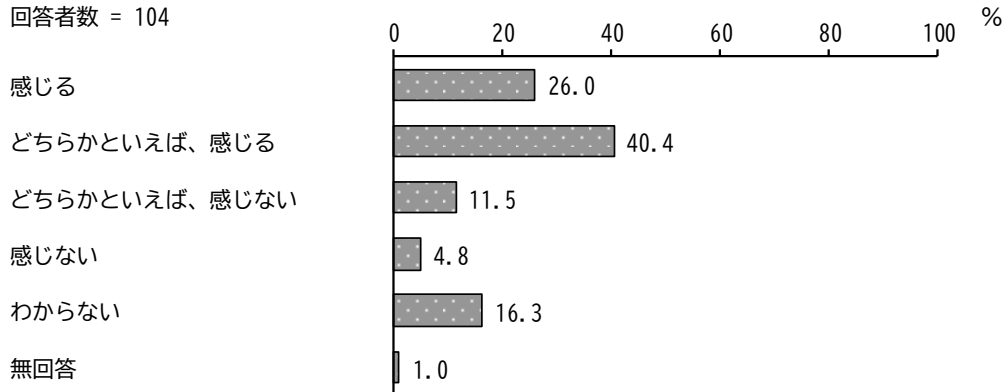

問 28 最近1年間で、次のような活動に参加したり、行ったりしたことがありますか。(○はいくつでも)

「参加していない」の割合が81.7%と最も高くなっています。  
平成29年度調査と比較すると、「地域の清掃や防災などの活動」の割合が減少しています。

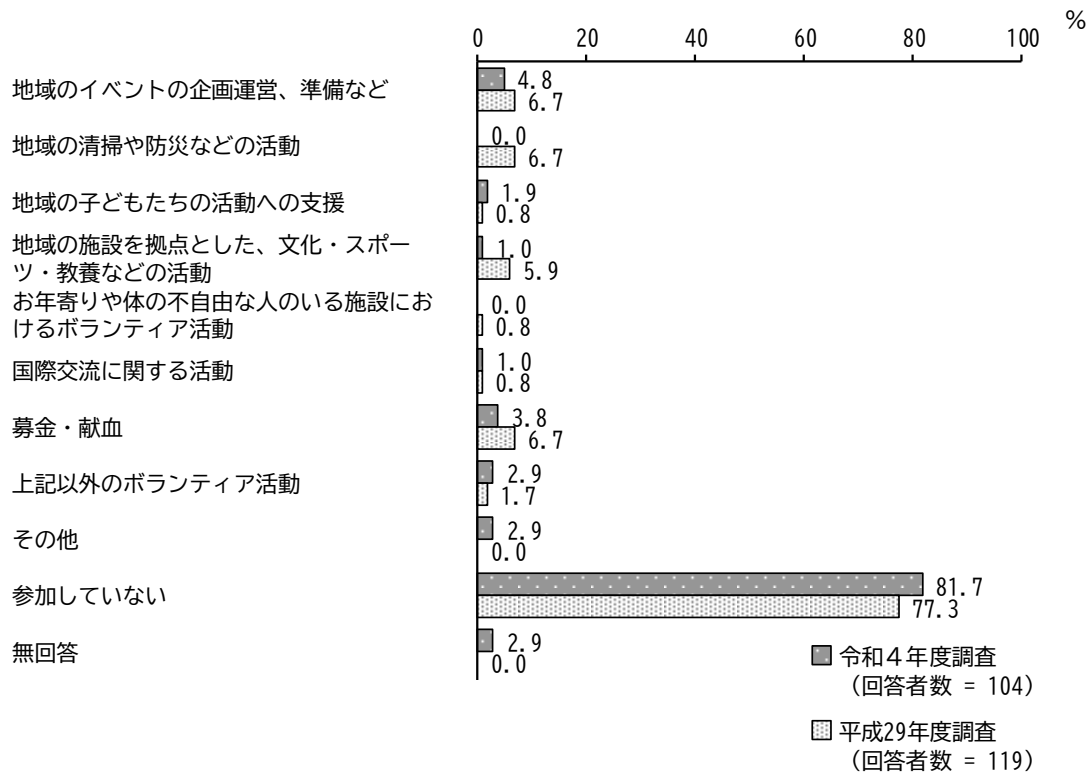

「参加していない」と答えた方にお尋ねします。

問 29 地域・社会での活動に参加しない主な理由は何ですか。(○は1つ)

「活動の時間がない」の割合が35.3%と最も高く、次いで「活動の情報がない」の割合が24.7%、「興味・関心がない」の割合が18.8%となっています。

平成29年度調査と比較すると、「活動の情報がない」の割合が増加しています。一方、「活動の時間がない」の割合が減少しています。

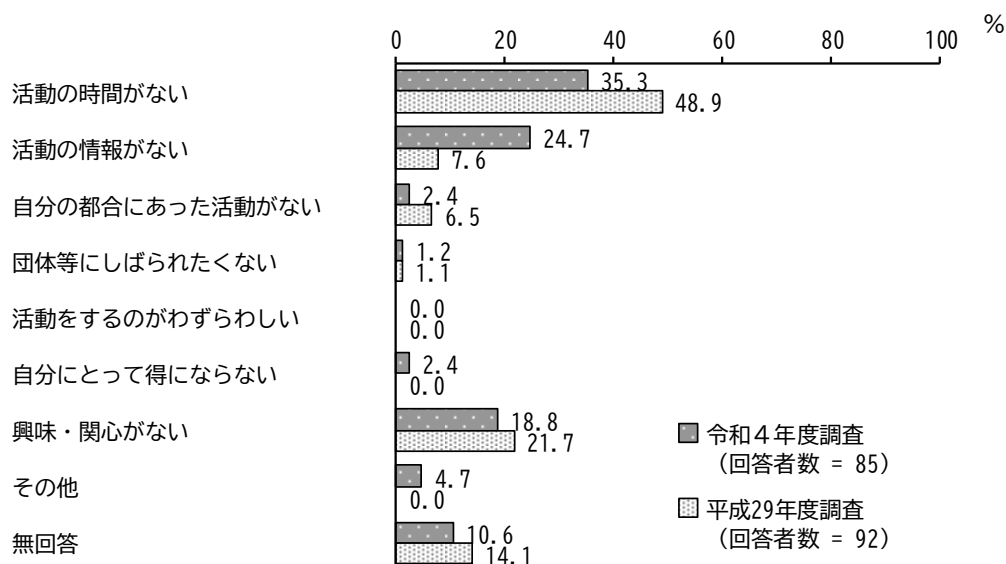

## (6) 地域や家庭での教育について

問 30 あなた自身、次の(ア)～(ケ)の項目はそれぞれ、主に学校、家庭、地域のどこで学んでいる(学んだ)と思いますか。(〇は(ア)～(ケ)ごとに1つずつ)

### (ア) あいさつや行儀など

「家庭」の割合が51.9%と最も高く、次いで「学校」の割合が41.3%となっています。

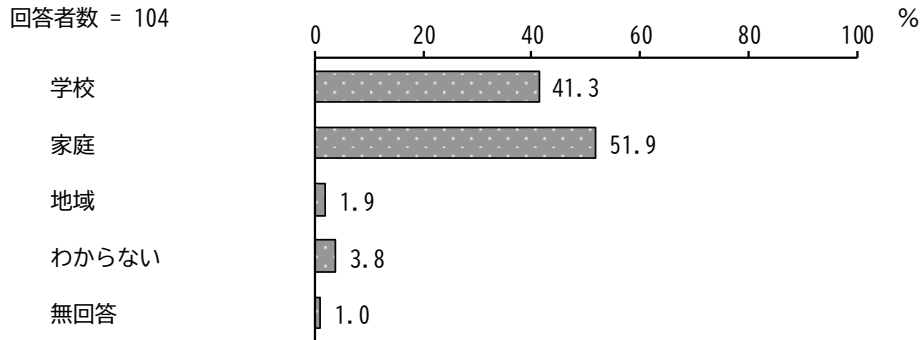

### (イ) 優しさや感情のコントロールに関することなど

「家庭」の割合が49.0%と最も高く、次いで「学校」の割合が38.5%、「わからない」の割合が11.5%となっています。

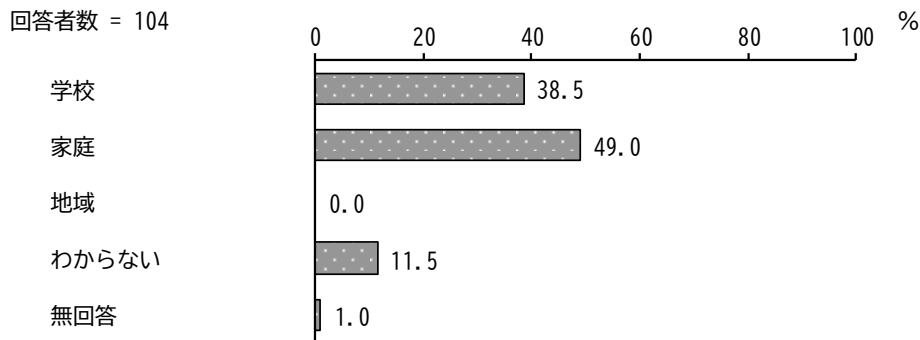

### (ウ) 好き嫌いや食事の習慣など

「家庭」の割合が82.7%と最も高く、次いで「学校」の割合が11.5%となっています。

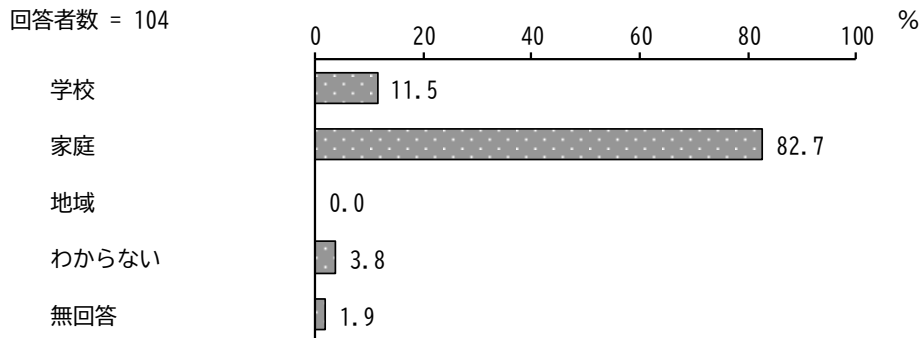

(工) 家の手伝いや整理整頓など

「家庭」の割合が84.6%と最も高くなっています。

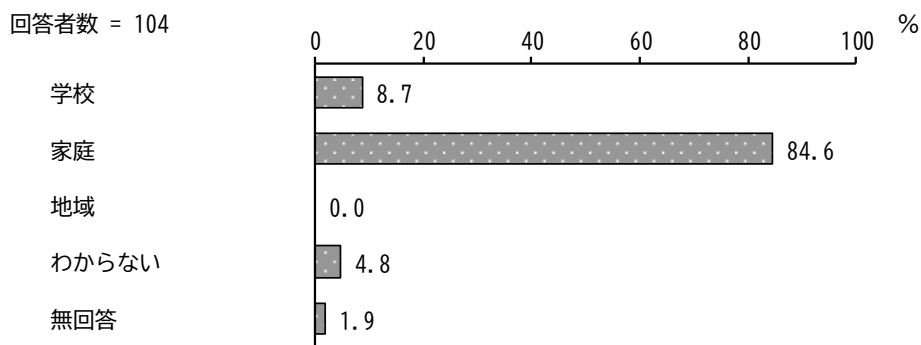

(オ) 友だちと仲良くすることなど

「学校」の割合が80.8%と最も高くなっています。

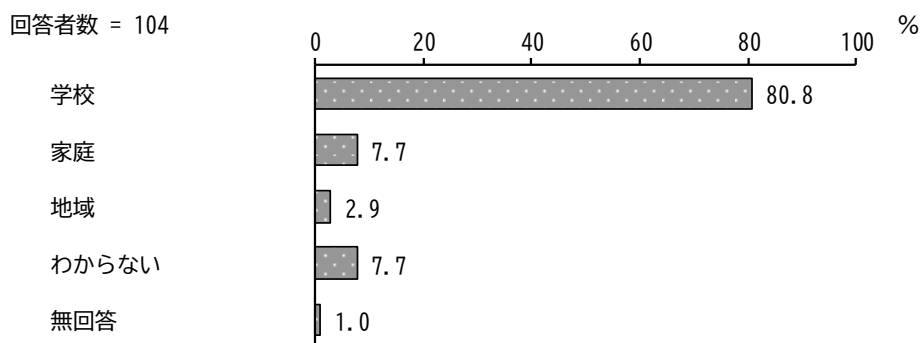

(カ) 勉強や読書など

「学校」の割合が76.9%と最も高く、次いで「家庭」の割合が14.4%となっています。

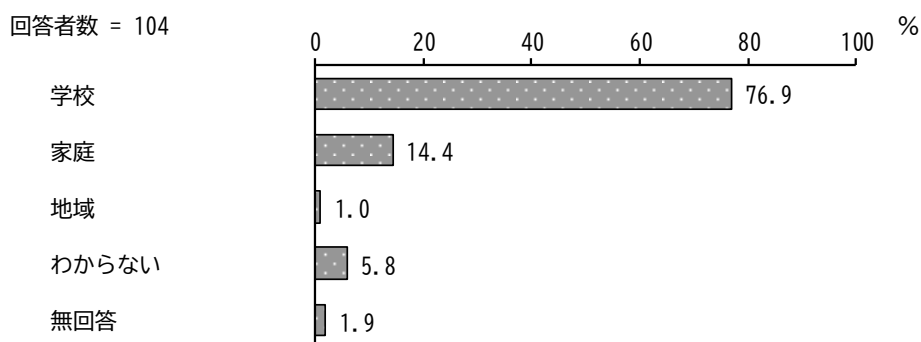

〈青少年調査〉

(キ) スポーツの習慣や姿勢など

「学校」の割合が72.1%と最も高くなっています。

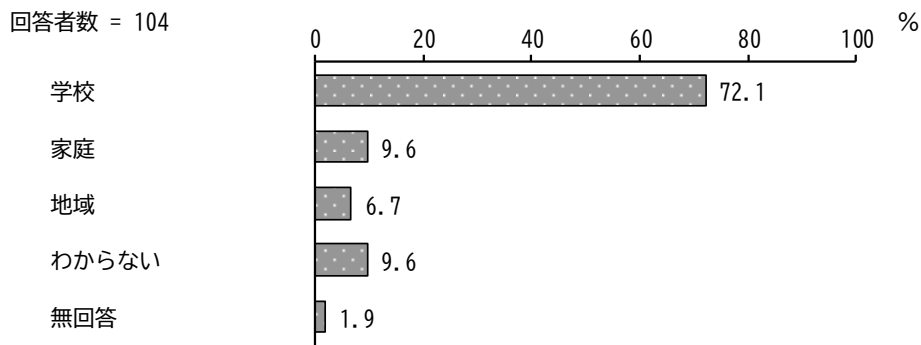

(ク) ごみの捨て方や交通ルールなど

「家庭」の割合が69.2%と最も高く、次いで「学校」の割合が13.5%となっています。

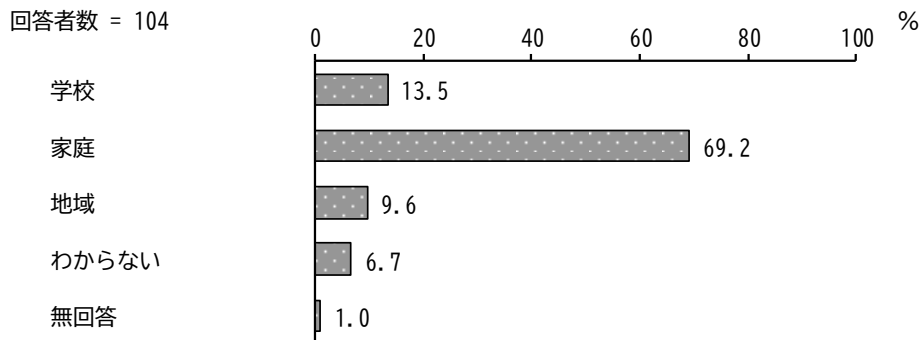

(ケ) 災害時の対応など

「学校」の割合が75.0%と最も高く、次いで「家庭」の割合が14.4%となっています。

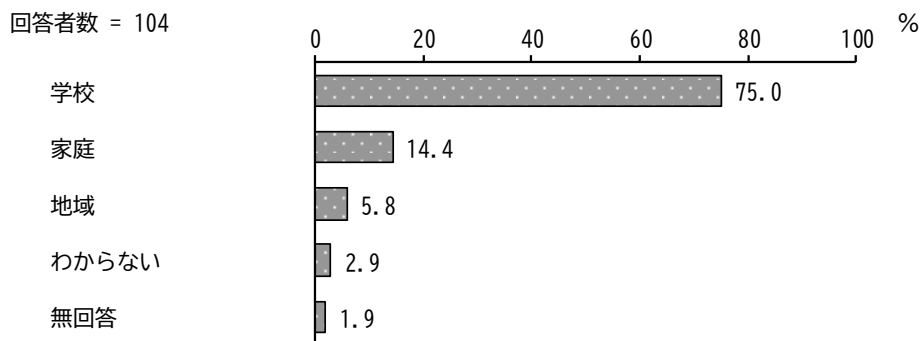

## (7) 学校のことについて

問 31 西東京市の学校教育で子どもに教えることとして、重要だと思うことは何ですか。(〇は3つまで)

「思いやりの心や、善悪の判断など、道徳心」の割合が44.2%と最も高く、次いで「社会生活に必要な常識やマナー」の割合が42.3%、「自ら学び、考え、主体的に行動する力」の割合が29.8%となっています。

平成29年度調査と比較すると、「社会生活に必要な常識やマナー」「表現力やコミュニケーション力」「外国語を聞いたり、話したりする力」「コンピュータを活用する力や情報モラル」「安全や防災に関する意識」の割合が増加しています。一方、「教科の基礎的な学力」「健康や安全を自己管理する力」の割合が減少しています。

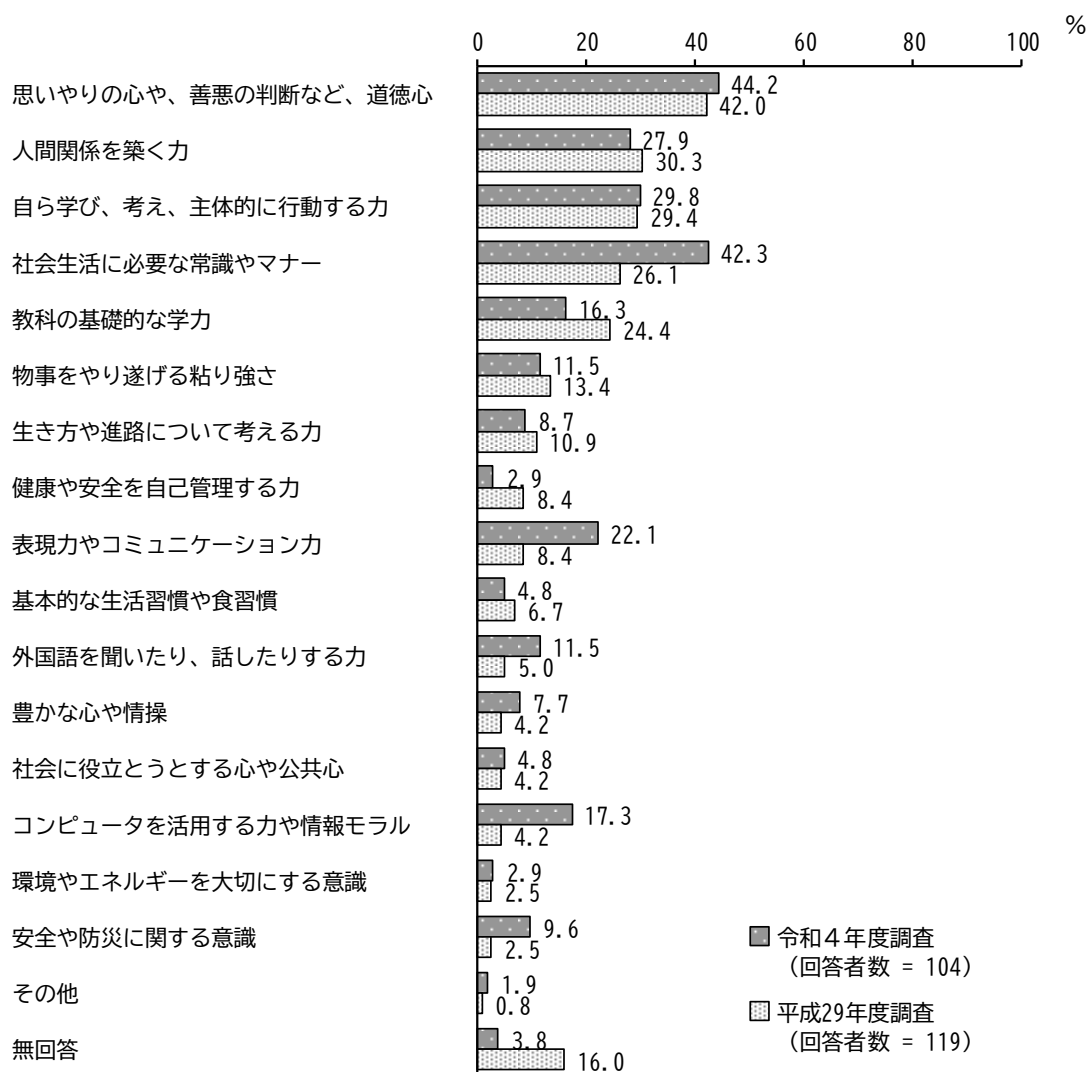

問 32 西東京市の小学校・中学校の先生は、どのような先生が望ましいと思いますか。  
(○は3つまで)

「授業をしっかりとわかりやすく教える先生」の割合が49.0%と最も高く、次いで「児童・生徒の話をきちんと聞く先生」、「児童・生徒に公平に接する先生」の割合が47.1%となっています。

平成29年度調査と比較すると、「授業をしっかりとわかりやすく教える先生」「保護者や地域の人に対して、きちんと連絡や情報提供をする先生」の割合が増加しています。

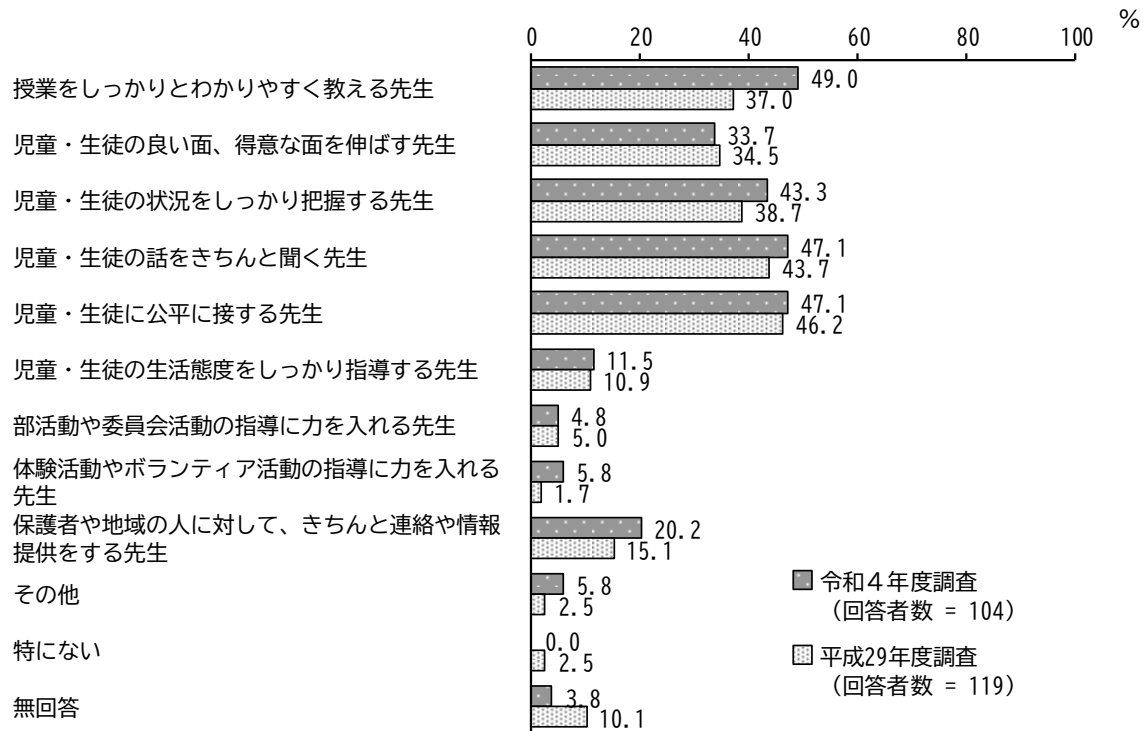



問 33 子ども一人ひとりに応じた支援として、西東京市教育委員会が設置している場所や人について、知っているものに○をつけてください。(○はいくつでも)

「スクールカウンセラー」の割合が 67.3%と最も高く、次いで「特別支援学級（小学校：A 学級、B 学級）（中学校：I 学級、J 学級）」の割合が 57.7%、「小学校の特別支援教室（L 教室、S 教室）」の割合が 23.1%となっています。

平成 29 年度調査と比較すると、「特別支援学級（小学校：A 学級、B 学級）（中学校：I 学級、J 学級）」の割合が減少しています。

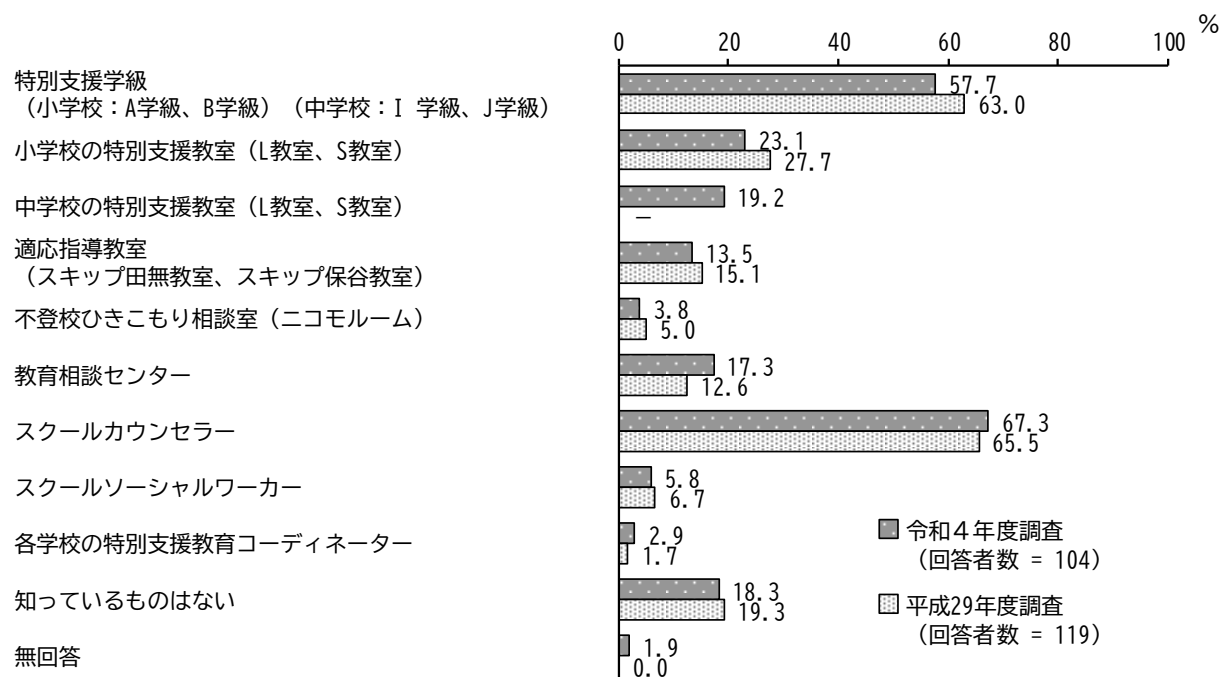

※「中学校の特別支援教室（L 教室、S 教室）」の選択肢は、平成 29 年度調査では「中学校の通級指導学級（K 組）」でした。

最後に、ご自身の学習や活動、または学校教育等に関して、ご意見・ご要望等がございましたら、ご自由にお書きください。

※本報告書では紙面の都合上すべてを掲載することはできませんが、その一部を紹介します。(必要に応じて原文を一部加筆・修正して掲載しています。)

《学校での勉強以外について》

- 大学生や社会人が参加できるボランティア活動や国際交流の活動など、もっと発信してほしい。
- 中学校にて行っていた、生徒が大人の相談に答える「質問相談室」が答える身としてとても楽しかったので他の小・中学校でも行ってみたい。
- 高校交換留学中です。海外から見た日本という国、文化、習慣、世界情勢を肌で感じ、同じと違いを10代で自分の目で見て考え、感じる貴重な期間を過ごしています。

《その他》

- 仕事は毎日が勉強、日々努力。

## 4 一般市民

### (1) 回答者属性

問1 年齢をお答えください。(○は1つ)

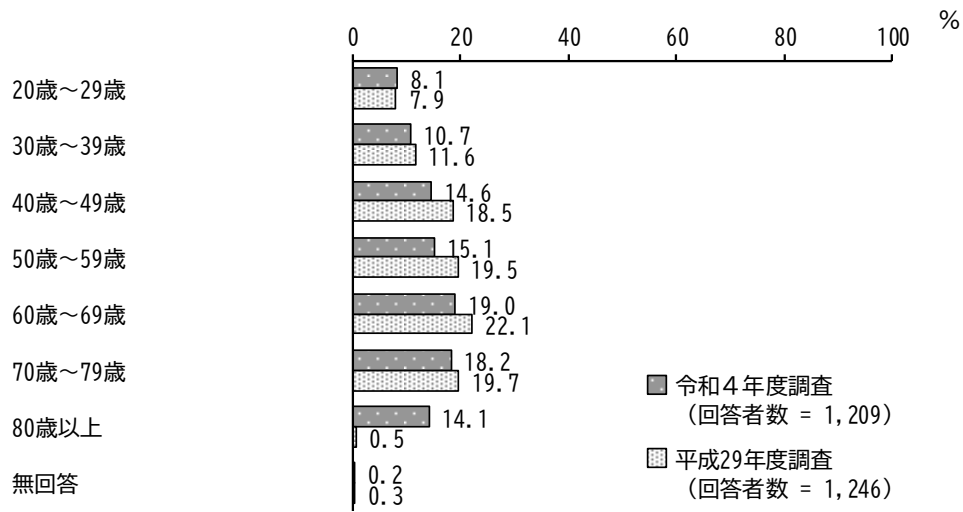

問2 お住まいの町はどちらですか。(○は1つ)

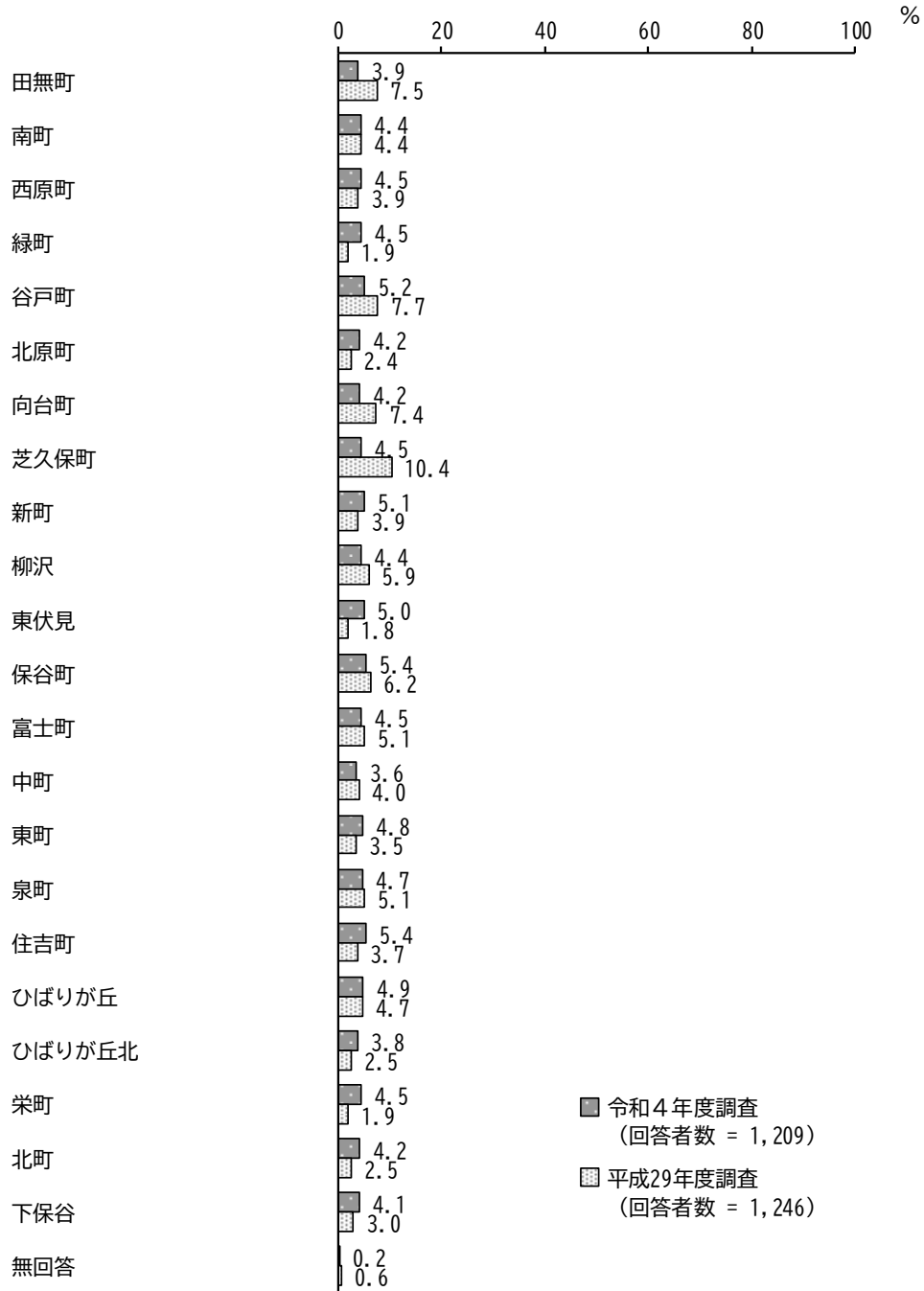

問3 現在、同居されているご家族はどなたですか。(〇はいくつでも)

「配偶者」の割合が67.0%と最も高く、次いで「子ども（高校生以上）」の割合が25.6%、「父・母」の割合が14.4%となっています。

平成29年度調査と比較すると、大きな変化はみられません。

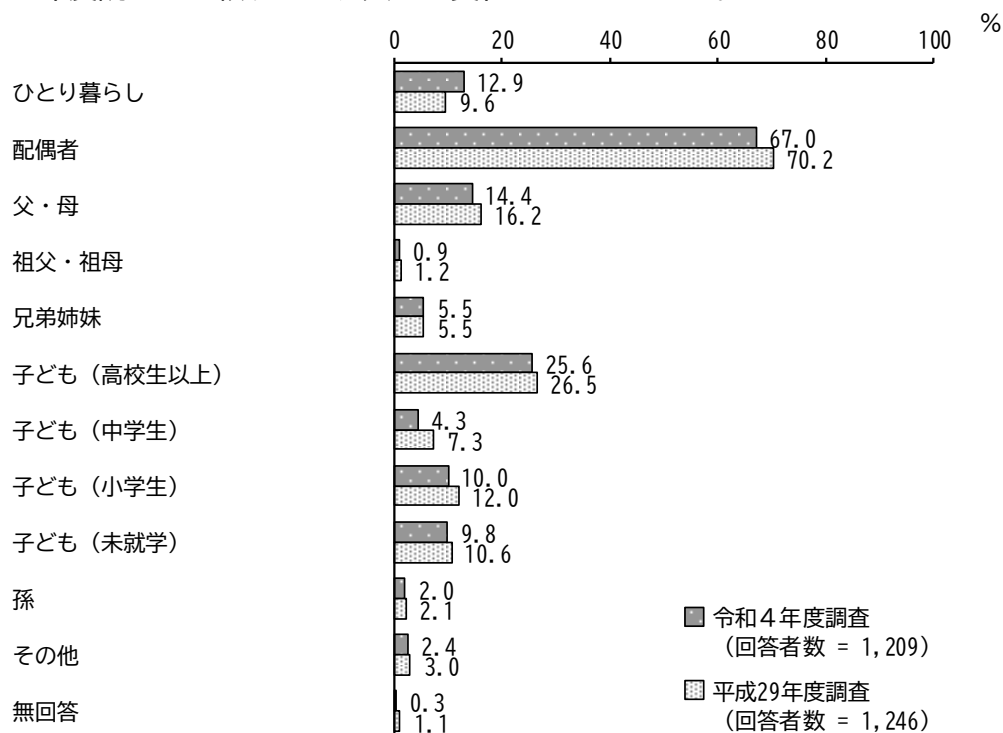

【年齢別】

年齢別にみると、「20歳～29歳」で「父・母」の割合が、「40歳～49歳」で「子ども（小学生）」の割合が、「50歳～59歳」で「子ども（高校生以上）」の割合が高くなっています。

単位：%

区分	回答者数(件)	ひとり暮らし	配偶者	父・母	祖父・祖母	兄弟姉妹	子ども（高校生以上）	子ども（中学生）	子ども（小学生）	子ども（未就学）	孫	その他	無回答
全体	1209	12.9	67.0	14.4	0.9	5.5	25.6	4.3	10.0	9.8	2.0	2.4	0.3
20歳～29歳	98	18.4	12.2	66.3	7.1	41.8	—	—	—	4.1	—	4.1	—
30歳～39歳	129	10.1	71.3	15.5	2.3	6.2	1.6	3.1	22.5	55.8	—	0.8	—
40歳～49歳	177	4.0	79.1	17.5	0.6	2.3	16.9	20.9	42.9	20.9	—	2.3	—
50歳～59歳	182	9.3	69.8	15.9	—	3.8	52.7	5.5	7.1	0.5	—	2.7	1.1
60歳～69歳	230	11.7	78.7	9.6	—	1.3	33.5	—	0.4	0.9	1.3	—	—
70歳～79歳	220	15.0	70.0	2.3	—	1.4	30.9	0.5	0.5	—	4.5	2.7	0.9
80歳以上	170	23.5	60.0	1.2	—	0.6	21.2	—	—	0.6	6.5	5.3	—

問4 現在の職業をお答えください。(○は1つ)

「勤め人(会社や公的機関等)」の割合が35.0%と最も高く、次いで「無職」の割合が24.2%、「パート・アルバイト等」の割合が15.9%となっています。

平成29年度調査と比較すると、「無職」の割合が増加しています。一方、「家事専業者」の割合が減少しています。

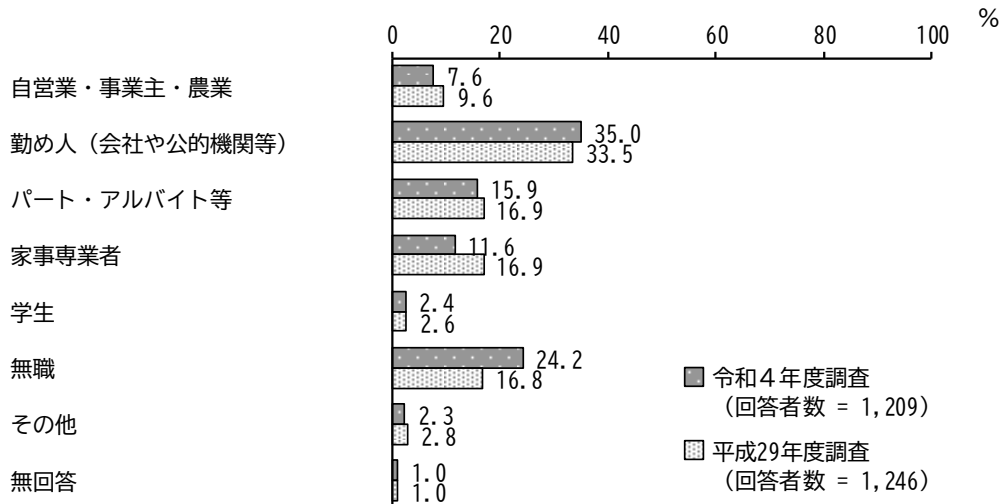

【年齢別】

年齢別にみると、「80歳以上」で「無職」の割合が、「30歳～39歳」「40歳～49歳」で「勤め人(会社や公的機関等)」の割合が高くなっています。

単位：%

区分	回答者数(件)	自営業・事業主・農業	勤め人(会社や公的機関等)	パート・アルバイト等	家事専業者	学生	無職	その他	無回答
全体	1209	7.6	35.0	15.9	11.6	2.4	24.2	2.3	1.0
20歳～29歳	98	2.0	51.0	9.2	—	29.6	6.1	1.0	1.0
30歳～39歳	129	2.3	67.4	14.0	10.9	—	3.9	1.6	—
40歳～49歳	177	7.3	63.3	17.5	7.9	—	3.4	0.6	—
50歳～59歳	182	6.0	50.0	25.8	8.8	—	6.6	2.2	0.5
60歳～69歳	230	7.4	30.9	26.1	13.9	—	18.3	3.0	0.4
70歳～79歳	220	13.6	4.5	10.5	19.1	—	48.6	1.8	1.8
80歳以上	170	9.4	1.2	2.4	12.4	—	66.5	5.3	2.9

問5 普段使っている SNS（ソーシャルネットワークサービス）についてお答えください。（〇はいくつでも）

「LINE（ライン）」の割合が 74.4%と最も高く、次いで「YouTube（ユーチューブ）」の割合が 43.9%、「Instagram（インスタグラム）」の割合が 26.4%となっています。

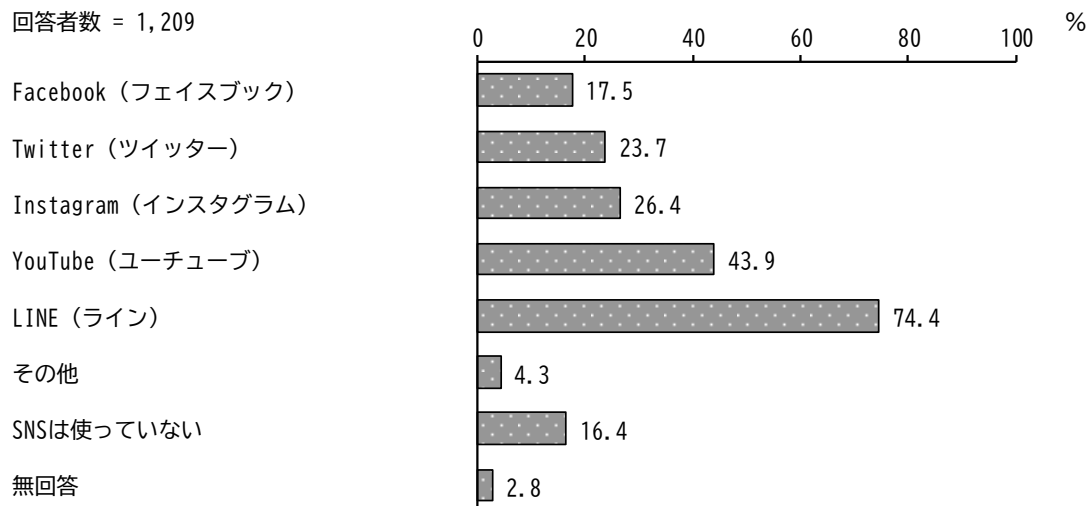

【年齢別】

年齢別にみると、「20歳～29歳」で「Twitter（ツイッター）」「Instagram（インスタグラム）」「YouTube（ユーチューブ）」の割合が高くなっています。

単位：%

区分	回答者数 (件)	Facebook (フェイスブック)	Twitter (ツイッター)	Instagram (インスタグラム)	YouTube (ユーチューブ)	LINE (ライン)	その他	SNSは使っていない	無回答
全体	1209	17.5	23.7	26.4	43.9	74.4	4.3	16.4	2.8
20歳～29歳	98	18.4	79.6	68.4	83.7	94.9	8.2	2.0	1.0
30歳～39歳	129	27.1	54.3	57.4	72.9	96.1	2.3	0.8	0.8
40歳～49歳	177	29.4	32.2	40.7	58.8	89.8	2.3	4.0	1.1
50歳～59歳	182	23.1	23.1	27.5	51.6	86.8	2.7	6.6	—
60歳～69歳	230	19.6	11.7	19.1	40.0	75.2	4.8	15.2	0.4
70歳～79歳	220	6.4	4.1	4.1	20.5	63.2	4.5	25.5	4.1
80歳以上	170	2.9	1.2	1.8	11.8	30.6	5.9	49.4	11.8

## (2) ご自身の学習や活動について

問6 「生涯学習（学習活動）」とは、人々が生涯のいつでも、どこでも、自分の意思で自由に行う学習活動のことで、学校教育や地域の図書館・公民館における講座等の学習機会に限らず、自分から進んで行う学習やスポーツ・文化活動・趣味・ボランティア活動などにおける、様々な学びのことを言います。あなたは、「生涯学習（学習活動）」ということばから、どのようなイメージを持ちますか。  
(〇はいくつでも)

「趣味や教養を高めること」の割合が67.3%と最も高く、次いで「生活を楽しみ、心を豊かにすること」の割合が64.4%、「生きがいを充実させること」の割合が55.3%となっています。

回答者数 = 1,209

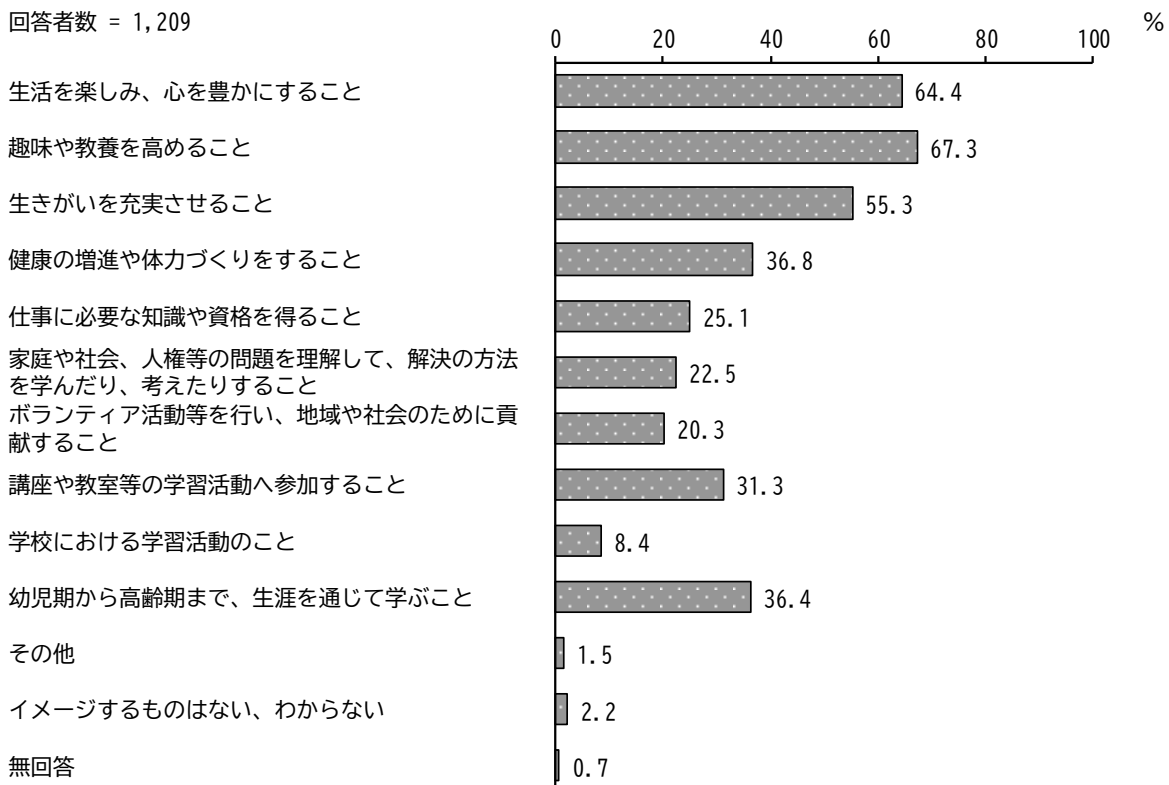



【年齢別】

年齢別にみると、「20歳～29歳」「40歳～49歳」で「仕事に必要な知識や資格を得ること」の割合が、「80歳以上」で「健康の増進や体力づくりをすること」の割合が高くなっています。

単位：％

区分	回答者数(件)	生活を楽しみ、心を豊かにすること	趣味や教養を高めること	生きがいを充実させること	健康の増進や体力づくりをすること	仕事に必要な知識や資格を得ること	家庭や社会、人権等の問題を理解して、解決の方法を学んだり、考えたりすること
全体	1209	64.4	67.3	55.3	36.8	25.1	22.5
20歳～29歳	98	53.1	64.3	49.0	22.4	41.8	23.5
30歳～39歳	129	54.3	67.4	48.1	26.4	36.4	20.2
40歳～49歳	177	67.2	76.8	54.8	36.7	39.5	19.8
50歳～59歳	182	57.1	72.0	48.9	23.1	26.9	18.1
60歳～69歳	230	68.7	73.9	54.3	41.7	20.4	20.0
70歳～79歳	220	69.5	60.5	60.0	46.8	10.9	27.3
80歳以上	170	71.8	54.1	66.5	48.2	14.1	28.8

区分	ボランティア活動等を行い、地域や社会のために貢献すること	講座や教室等の学習活動へ参加すること	学校における学習活動のこと	幼児期から高齢期まで、生涯を通じて学ぶこと	その他	イメージするものはない、わからない	無回答
全体	20.3	31.3	8.4	36.4	1.5	2.2	0.7
20歳～29歳	13.3	21.4	17.3	36.7	2.0	4.1	—
30歳～39歳	13.2	27.1	15.5	42.6	0.8	1.6	—
40歳～49歳	26.6	40.1	11.3	42.9	—	1.1	—
50歳～59歳	19.2	39.6	7.1	35.2	2.2	2.2	—
60歳～69歳	19.6	34.3	5.7	37.8	1.7	2.2	—
70歳～79歳	22.7	27.3	2.7	30.5	0.9	1.4	1.4
80歳以上	22.4	22.9	7.1	31.8	2.9	4.1	3.5

問7 あなたは、生涯学習の必要性を感じますか。(○は1つ)

「どちらかといえば感じる」の割合が 53.4%と最も高く、次いで「強く感じる」の割合が 38.3%となっています。

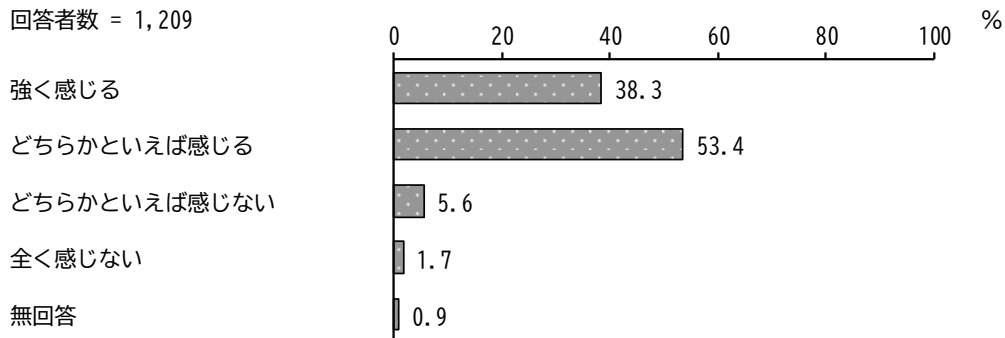

【年齢別】

年齢別にみると、「20歳～29歳」「50歳～59歳」で「強く感じる」の割合が、「30歳～39歳」で「どちらかといえば感じる」の割合が高くなっています。

単位：%

区分	回答者数(件)	強く感じる	どちらかといえば感じる	どちらかといえば感じない	全く感じない	無回答
全体	1209	38.3	53.4	5.6	1.7	0.9
20歳～29歳	98	50.0	49.0	—	1.0	—
30歳～39歳	129	34.1	60.5	4.7	0.8	—
40歳～49歳	177	39.0	57.1	2.8	0.6	0.6
50歳～59歳	182	44.0	47.8	6.0	1.6	0.5
60歳～69歳	230	34.3	55.7	5.7	3.0	1.3
70歳～79歳	220	38.2	51.4	7.7	1.8	0.9
80歳以上	170	33.5	52.9	8.8	2.4	2.4

問8 現在、どのような学習や活動をしていますか。また、今後してみたいと思いますか。次の(ア)～(ス)のそれぞれの項目についてお答えください。  
(○は(ア)～(ス)ごとに1つずつ)

(ア) 芸術的・文化的なもの(音楽、美術、華道、舞踊、書道など)

「今はしていないが、今後してみたい」の割合が47.1%と最も高く、次いで「してみたいとは思わない」の割合が24.0%、「今、学習や活動をしている」の割合が19.9%となっています。

平成29年度調査と比較すると、大きな変化はみられません。

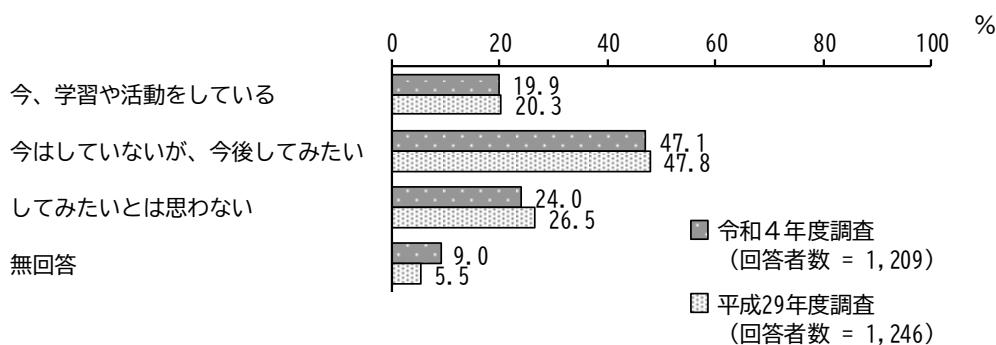

【年齢別】

年齢別にみると、「20歳～29歳」「40歳～49歳」「50歳～59歳」で「今はしていないが、今後してみたい」の割合が高くなっています。

単位：%

区分	回答者数(件)	今、学習や活動をしている	今はしていないが、今後してみたい	してみたいとは思わない	無回答
全体	1209	19.9	47.1	24.0	9.0
20歳～29歳	98	26.5	56.1	16.3	1.0
30歳～39歳	129	15.5	54.3	30.2	—
40歳～49歳	177	15.3	62.7	18.1	4.0
50歳～59歳	182	17.6	58.8	18.1	5.5
60歳～69歳	230	19.6	47.4	27.0	6.1
70歳～79歳	220	23.6	34.1	25.9	16.4
80歳以上	170	22.4	24.7	29.4	23.5

〈一般市民調査〉

(イ) 教養的なもの（文学、歴史、科学など）

「今はしていないが、今後してみたい」の割合が44.3%と最も高く、次いで「してみたいとは思わない」の割合が30.0%、「今、学習や活動をしている」の割合が14.6%となっています。

平成29年度調査と比較すると、「してみたいとは思わない」の割合が減少しています。

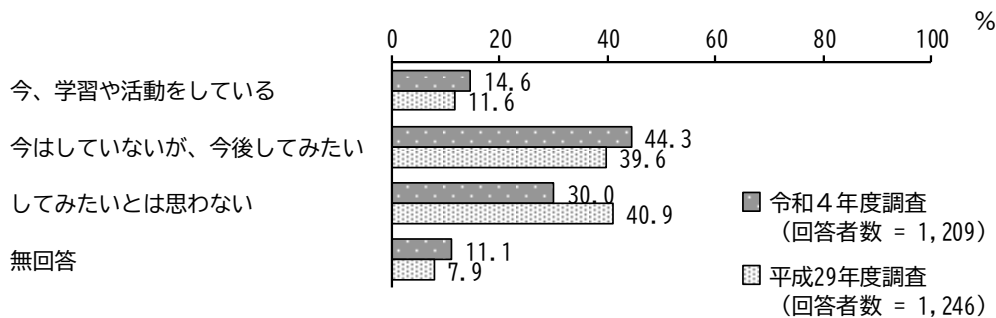

【年齢別】

年齢別にみると、「20歳～29歳」で「今、学習や活動をしている」の割合が、「40歳～49歳」で「今はしていないが、今後してみたい」の割合が、「30歳～39歳」で「してみたいとは思わない」の割合が高くなっています。

単位：％

区分	回答者数(件)	今、学習や活動をしている	今はしていないが、今後してみたい	してみたいとは思わない	無回答
全体	1209	14.6	44.3	30.0	11.1
20歳～29歳	98	27.6	35.7	35.7	1.0
30歳～39歳	129	8.5	51.2	39.5	0.8
40歳～49歳	177	10.2	54.2	29.9	5.6
50歳～59歳	182	15.4	53.3	25.8	5.5
60歳～69歳	230	18.3	41.7	32.2	7.8
70歳～79歳	220	13.2	43.2	23.6	20.0
80歳以上	170	11.8	30.0	29.4	28.8

(ウ) 社会問題（社会・時事問題、国際問題、環境問題など）

「今はしていないが、今後してみたい」の割合が42.5%と最も高く、次いで「してみたいとは思わない」の割合が32.3%、「今、学習や活動をしている」の割合が13.7%となっています。

平成29年度調査と比較すると、「してみたいとは思わない」の割合が減少しています。

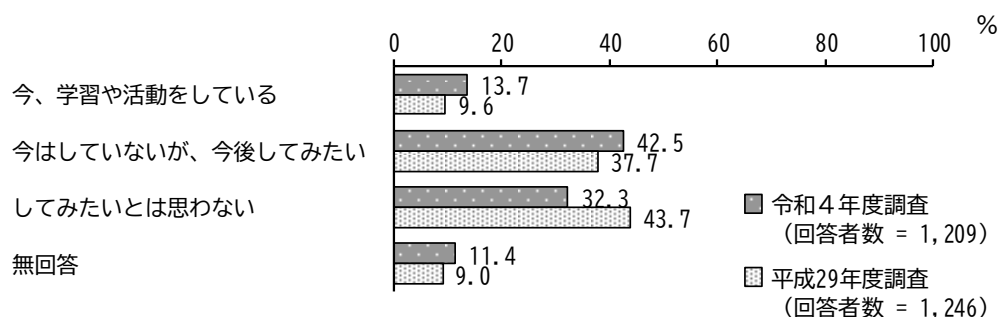

【年齢別】

年齢別にみると、「20歳～29歳」で「今、学習や活動をしている」の割合が、「30歳～39歳」で「してみたいとは思わない」の割合が、「50歳～59歳」で「今はしていないが、今後してみたい」の割合が高くなっています。

単位：%

区分	回答者数(件)	今、学習や活動をしている	今はしていないが、今後してみたい	してみたいとは思わない	無回答
全体	1209	13.7	42.5	32.3	11.4
20歳～29歳	98	27.6	40.8	30.6	1.0
30歳～39歳	129	14.0	44.2	41.1	0.8
40歳～49歳	177	11.3	46.9	35.0	6.8
50歳～59歳	182	11.5	50.0	34.1	4.4
60歳～69歳	230	14.3	45.2	33.0	7.4
70歳～79歳	220	12.3	39.5	27.7	20.5
80歳以上	170	11.2	30.6	27.1	31.2

〈一般市民調査〉

(工) 健康・スポーツ（食育、栄養、健康法、医学、ジョギング、水泳など）

「今はしていないが、今後してみたい」の割合が43.7%と最も高く、次いで「今、学習や活動をしている」の割合が37.1%、「してみたいとは思わない」の割合が11.1%となっています。

平成29年度調査と比較すると、大きな変化はみられません。

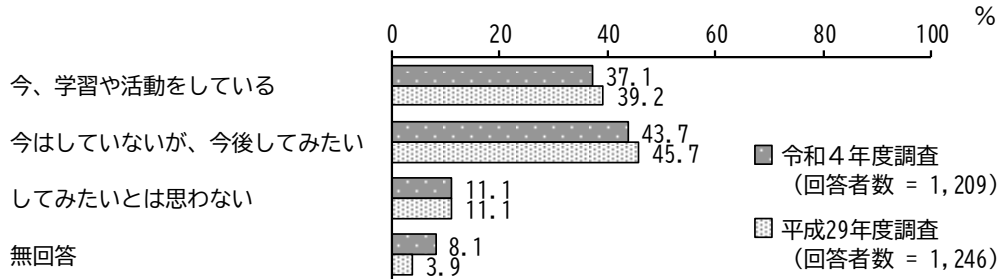

【年齢別】

年齢別にみると、「30歳～39歳」「40歳～49歳」「20歳～29歳」で「今はしていないが、今後してみたい」の割合が高くなっています。

単位：%

区分	回答者数(件)	今、学習や活動をしている	今はしていないが、今後してみたい	してみたいとは思わない	無回答
全体	1209	37.1	43.7	11.1	8.1
20歳～29歳	98	37.8	51.0	10.2	1.0
30歳～39歳	129	33.3	56.6	9.3	0.8
40歳～49歳	177	39.5	51.4	6.2	2.8
50歳～59歳	182	34.6	49.5	9.9	6.0
60歳～69歳	230	39.6	43.9	13.0	3.5
70歳～79歳	220	41.8	31.4	11.4	15.5
80歳以上	170	30.6	31.2	16.5	21.8

(オ) 家庭生活に役立つ技能（料理、洋裁、和裁、編み物など）

「今はしていないが、今後してみたい」の割合が44.4%と最も高く、次いで「してみたいとは思わない」の割合が28.9%、「今、学習や活動をしている」の割合が15.9%となっています。

平成29年度調査と比較すると、大きな変化はみられません。

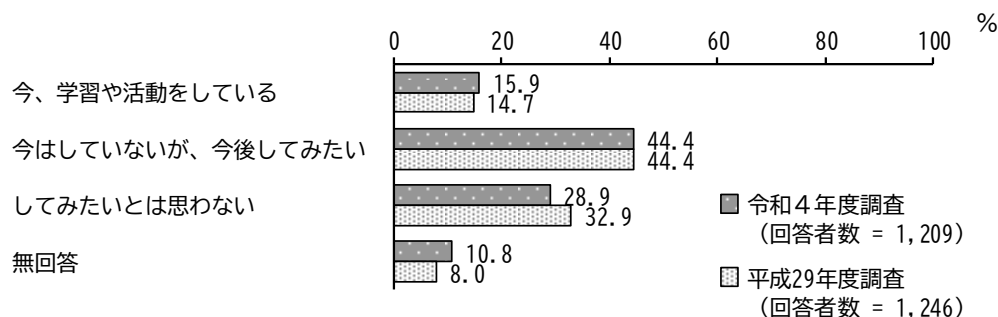

【年齢別】

年齢別にみると、「20歳～29歳」「30歳～39歳」で「今はしていないが、今後してみたい」の割合が、「70歳～79歳」で「してみたいとは思わない」の割合が高くなっています。

単位：%

区分	回答者数(件)	今、学習や活動をしている	今はしていないが、今後してみたい	してみたいとは思わない	無回答
全体	1209	15.9	44.4	28.9	10.8
20歳～29歳	98	22.4	62.2	14.3	1.0
30歳～39歳	129	15.5	56.6	26.4	1.6
40歳～49歳	177	16.9	50.3	28.8	4.0
50歳～59歳	182	15.9	52.7	25.3	6.0
60歳～69歳	230	16.1	46.1	29.1	8.7
70歳～79歳	220	15.9	26.8	37.7	19.5
80歳以上	170	10.6	31.2	31.8	26.5

〈一般市民調査〉

(カ) 暮らしていく上での様々な知識（お金のため方・使い方など）

「今はしていないが、今後してみたい」の割合が46.7%と最も高く、次いで「してみたいとは思わない」の割合が26.4%、「今、学習や活動をしている」の割合が15.3%となっています。

平成29年度調査と比較すると、「今、学習や活動をしている」の割合が増加しています。一方、「してみたいとは思わない」の割合が減少しています。

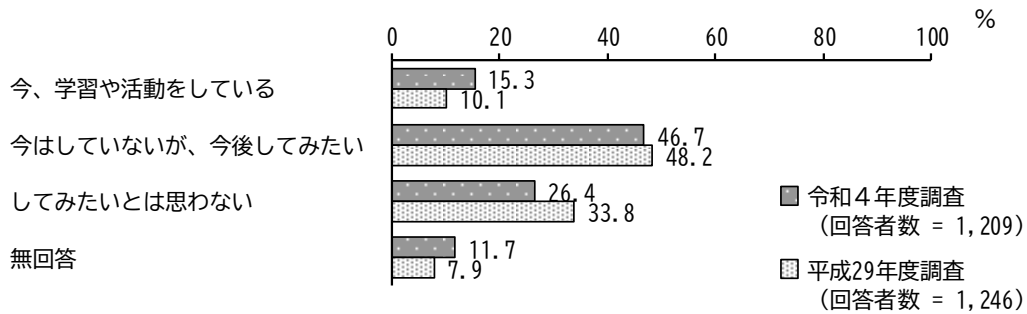

【年齢別】

年齢別にみると、「20歳～29歳」で「今、学習や活動をしている」の割合が、「30歳～39歳」「40歳～49歳」で「今はしていないが、今後してみたい」の割合が高くなっています。

単位：%

区分	回答者数(件)	今、学習や活動をしている	今はしていないが、今後してみたい	してみたいとは思わない	無回答
全体	1209	15.3	46.7	26.4	11.7
20歳～29歳	98	38.8	52.0	8.2	1.0
30歳～39歳	129	17.8	65.9	15.5	0.8
40歳～49歳	177	17.5	60.5	17.5	4.5
50歳～59歳	182	11.0	60.4	22.5	6.0
60歳～69歳	230	18.3	45.7	28.3	7.8
70歳～79歳	220	8.2	28.6	40.0	23.2
80歳以上	170	7.1	24.7	38.8	29.4



(キ) 学習塾・予備校などでの勉強

「してみたいとは思わない」の割合が73.4%と最も高く、次いで「今はしていないが、今後してみたい」の割合が13.0%となっています。

平成29年度調査と比較すると、「してみたいとは思わない」の割合が減少しています。

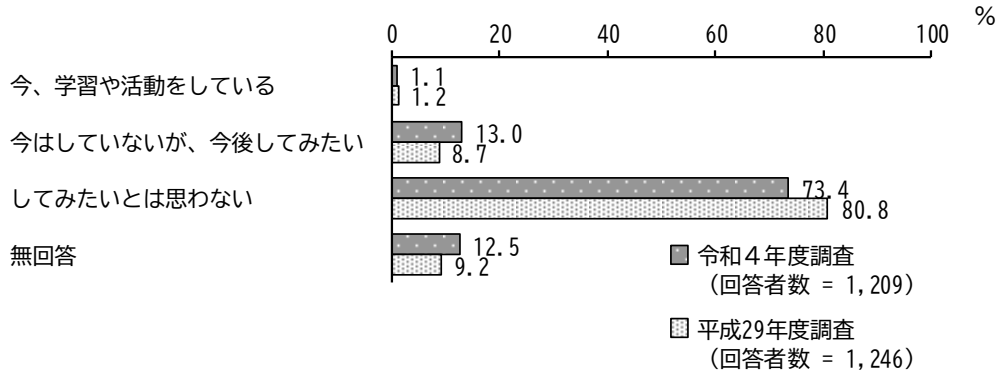

【年齢別】

年齢別にみると、「20歳～29歳」「30歳～39歳」で「今はしていないが、今後してみたい」の割合が、「50歳～59歳」で「してみたいとは思わない」の割合が高くなっています。

単位：%

区分	回答者数(件)	今、学習や活動をしている	今はしていないが、今後してみたい	してみたいとは思わない	無回答
全体	1209	1.1	13.0	73.4	12.5
20歳～29歳	98	4.1	21.4	73.5	1.0
30歳～39歳	129	2.3	23.3	73.6	0.8
40歳～49歳	177	0.6	20.3	71.8	7.3
50歳～59歳	182	0.5	12.6	80.8	6.0
60歳～69歳	230	0.4	10.9	80.0	8.7
70歳～79歳	220	0.5	7.3	68.6	23.6
80歳以上	170	1.2	3.5	64.7	30.6

〈一般市民調査〉

(ク) 職業において必要な知識・技能（仕事に関係のある知識の習得や資格の取得など）

「してみたいとは思わない」の割合が38.9%と最も高く、次いで「今はしていないが、今後してみたい」の割合が30.7%、「今、学習や活動をしている」の割合が18.8%となっています。

平成29年度調査と比較すると、大きな変化はみられません。

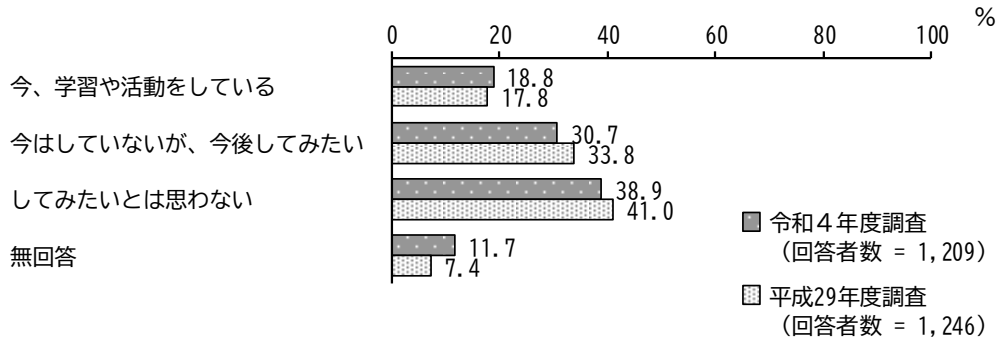

【年齢別】

年齢別にみると、「20歳～29歳」で「今、学習や活動をしている」の割合が、「30歳～39歳」で「今はしていないが、今後してみたい」の割合が、「70歳～79歳」で「してみたいとは思わない」の割合が高くなっています。

単位：%

区分	回答者数(件)	今、学習や活動をしている	今はしていないが、今後してみたい	してみたいとは思わない	無回答
全体	1209	18.8	30.7	38.9	11.7
20歳～29歳	98	46.9	41.8	9.2	2.0
30歳～39歳	129	26.4	58.1	14.0	1.6
40歳～49歳	177	28.2	49.7	17.5	4.5
50歳～59歳	182	21.4	37.4	36.3	4.9
60歳～69歳	230	17.4	25.2	50.0	7.4
70歳～79歳	220	5.5	12.7	59.5	22.3
80歳以上	170	3.5	7.6	57.6	31.2

(ケ) 語学・コミュニケーション（英会話、パソコン、話し方など）

「今はしていないが、今後してみたい」の割合が46.4%と最も高く、次いで「してみたいとは思わない」の割合が27.3%、「今、学習や活動をしている」の割合が16.2%となっています。

平成29年度調査と比較すると、「今はしていないが、今後してみたい」の割合が減少しています。

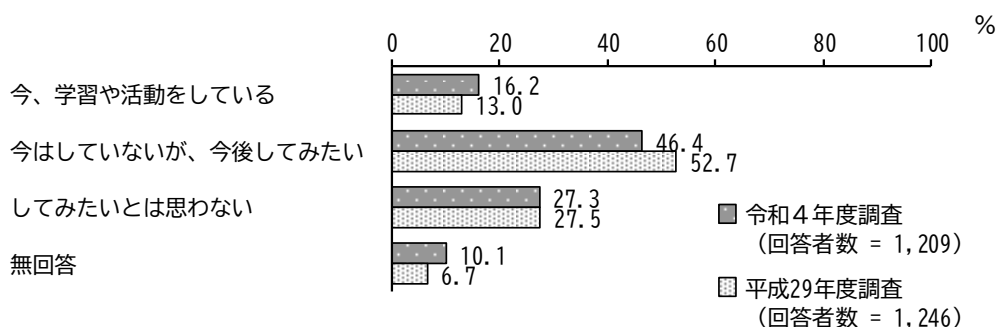

【年齢別】

年齢別にみると、「20歳～29歳」で「今、学習や活動をしている」の割合が、「30歳～39歳」「50歳～59歳」で「今はしていないが、今後してみたい」の割合が高くなっています。

単位：%

区分	回答者数(件)	今、学習や活動をしている	今はしていないが、今後してみたい	してみたいとは思わない	無回答
全体	1209	16.2	46.4	27.3	10.1
20歳～29歳	98	35.7	49.0	14.3	1.0
30歳～39歳	129	16.3	62.8	20.2	0.8
40歳～49歳	177	19.2	52.0	26.6	2.3
50歳～59歳	182	15.4	54.9	24.2	5.5
60歳～69歳	230	14.8	44.8	33.0	7.4
70歳～79歳	220	11.8	40.5	28.2	19.5
80歳以上	170	10.6	27.6	35.3	26.5

〈一般市民調査〉

(コ) ボランティア活動に必要な知識・技能

「してみたいとは思わない」の割合が44.0%と最も高く、次いで「今はしていないが、今後してみたい」の割合が39.4%となっています。

平成29年度調査と比較すると、大きな変化はみられません。

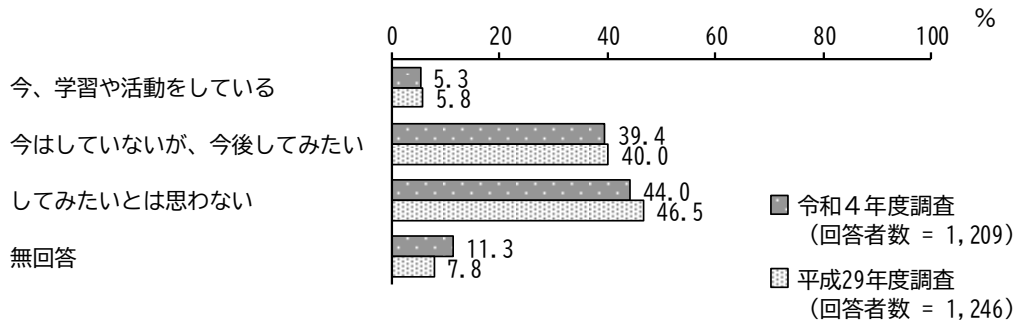

【年齢別】

年齢別にみると、「50歳～59歳」で「今はしていないが、今後してみたい」の割合が、「30歳～39歳」で「してみたいとは思わない」の割合が高くなっています。

単位：%

区分	回答者数(件)	今、学習や活動をしている	今はしていないが、今後してみたい	してみたいとは思わない	無回答
全体	1209	5.3	39.4	44.0	11.3
20歳～29歳	98	7.1	41.8	50.0	1.0
30歳～39歳	129	0.8	46.5	51.2	1.6
40歳～49歳	177	3.4	45.2	45.8	5.6
50歳～59歳	182	3.3	54.9	36.8	4.9
60歳～69歳	230	6.5	40.0	45.2	8.3
70歳～79歳	220	7.3	29.1	43.2	20.5
80歳以上	170	7.6	21.8	41.2	29.4

(サ) 自然体験や生活体験などの体験活動に関するもの

「今はしていないが、今後してみたい」の割合が42.8%と最も高く、次いで「してみたいとは思わない」の割合が40.0%となっています。

平成29年度調査と比較すると、「してみたいとは思わない」の割合が減少しています。

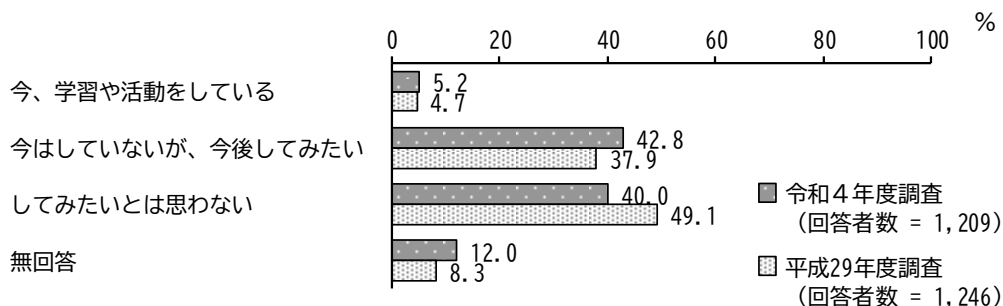

【年齢別】

年齢別にみると、「30歳～39歳」「50歳～59歳」「20歳～29歳」で「今はしていないが、今後してみたい」の割合が高くなっています。

単位：%

区分	回答者数(件)	今、学習や活動をしている	今はしていないが、今後してみたい	してみたいとは思わない	無回答
全体	1209	5.2	42.8	40.0	12.0
20歳～29歳	98	6.1	53.1	39.8	1.0
30歳～39歳	129	3.1	58.1	37.2	1.6
40歳～49歳	177	8.5	49.2	38.4	4.0
50歳～59歳	182	5.5	54.4	35.2	4.9
60歳～69歳	230	6.5	40.4	44.3	8.7
70歳～79歳	220	3.2	33.2	42.3	21.4
80歳以上	170	2.9	22.9	40.0	34.1

〈一般市民調査〉

(シ) 地域に関するもの（地域課題・地域の文化・郷土史など）

「してみたいとは思わない」の割合が43.9%と最も高く、次いで「今はしていないが、今後してみたい」の割合が41.1%となっています。

平成29年度調査と比較すると、「今はしていないが、今後してみたい」の割合が増加しています。一方、「してみたいとは思わない」の割合が減少しています。

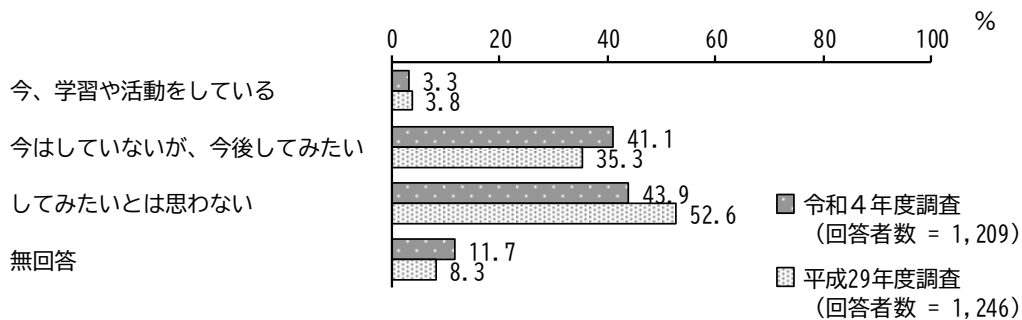

【年齢別】

年齢別にみると、「30歳～39歳」「20歳～29歳」で「してみたいとは思わない」の割合が、「50歳～59歳」で「今はしていないが、今後してみたい」の割合が高くなっています。

単位：%

区分	回答者数(件)	今、学習や活動をしている	今はしていないが、今後してみたい	してみたいとは思わない	無回答
全体	1209	3.3	41.1	43.9	11.7
20歳～29歳	98	4.1	36.7	58.2	1.0
30歳～39歳	129	0.8	31.8	66.7	0.8
40歳～49歳	177	2.3	44.6	46.3	6.8
50歳～59歳	182	2.2	47.3	44.5	6.0
60歳～69歳	230	3.9	42.6	44.3	9.1
70歳～79歳	220	3.6	44.1	32.3	20.0
80歳以上	170	5.9	34.7	30.0	29.4

(ス) その他

「してみたいとは思わない」の割合が27.5%と最も高くなっています。  
平成29年度調査と比較すると、大きな変化はみられません。

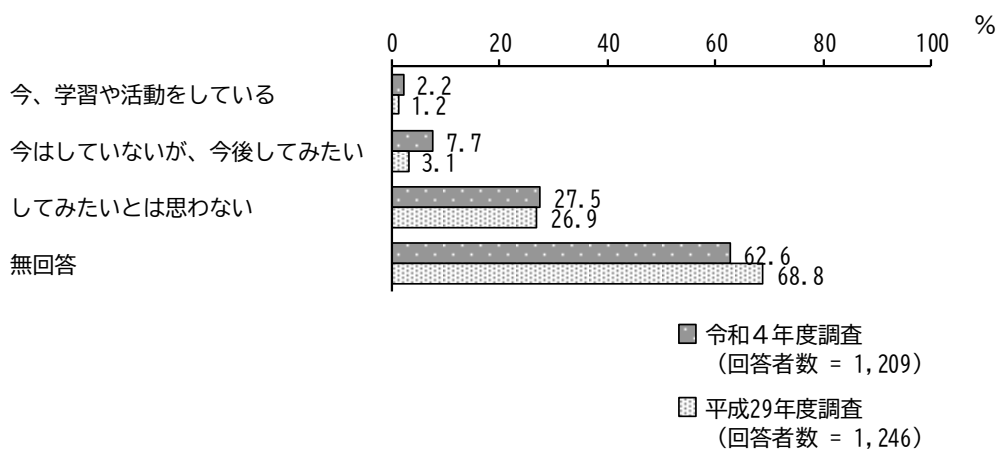

【年齢別】

年齢別にみると、「20歳～29歳」「30歳～39歳」「40歳～49歳」で「してみたいとは思わない」の割合が高くなっています。

単位：%

区分	回答者数(件)	今、学習や活動をしている	今はしていないが、今後してみたい	してみたいとは思わない	無回答
全体	1209	2.2	7.7	27.5	62.6
20歳～29歳	98	3.1	14.3	43.9	38.8
30歳～39歳	129	0.8	10.9	38.0	50.4
40歳～49歳	177	2.3	11.3	37.3	49.2
50歳～59歳	182	2.2	8.2	29.1	60.4
60歳～69歳	230	2.6	8.7	24.8	63.9
70歳～79歳	220	2.3	3.2	19.5	75.0
80歳以上	170	1.8	1.2	12.9	84.1

問9 生涯学習を行うにあたって困る点は何ですか。次の理由の中から、あてはまるものをお選びください。(〇はいくつでも)

「費用がかかる」の割合が39.6%と最も高く、次いで「仕事が忙しくて時間がない」の割合が36.6%、「開催されている講座や、利用できる施設などがわからない」の割合が29.0%となっています。

平成29年度調査と比較すると、「開催されている講座や、利用できる施設などがわからない」「一緒に学習や活動をする仲間がいない」の割合が増加しています。

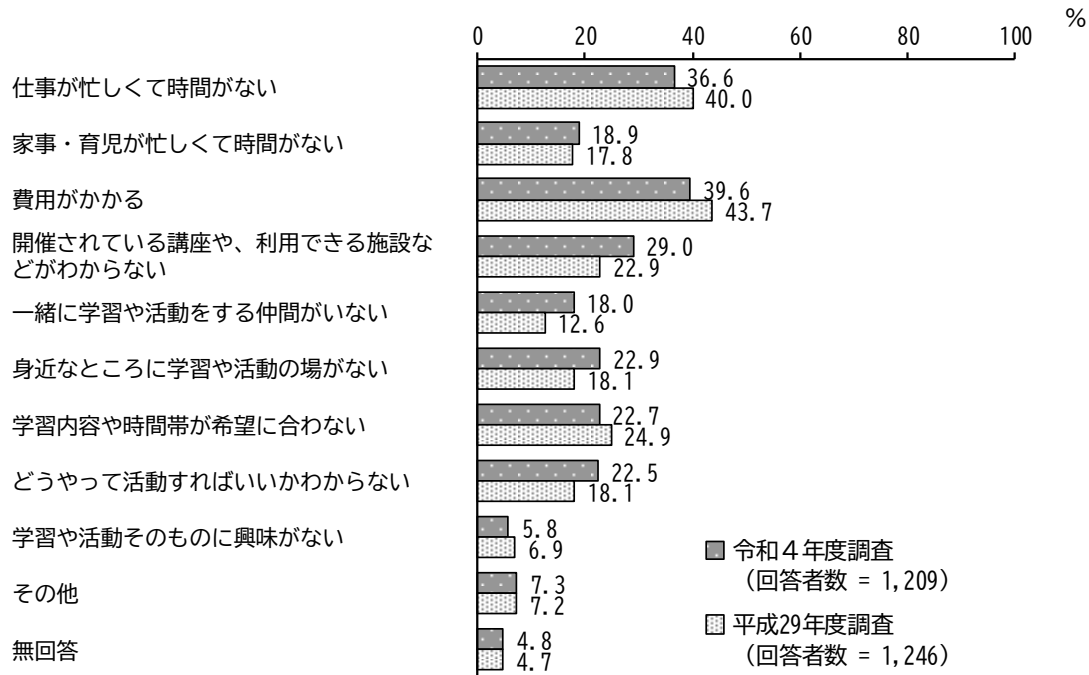



【年齢別】

年齢別にみると、「30歳～39歳」で「家事・育児が忙しくて時間がない」の割合が、「20歳～29歳」で「仕事が忙しくて時間がない」「費用がかかる」の割合が高くなっています。

単位：％

区分	回答者数(件)	仕事が忙しくて時間がない	家事・育児が忙しくて時間がない	費用がかかる	開催されている講座や、利用できる施設などがわからない	一緒に学習や活動をする仲間がない	身近なところに学習や活動の場がない	学習内容や時間帯が希望に合わない	どうやって活動すればいいかわからない	学習や活動そのものに興味が無い	その他	無回答
全 体	1209	36.6	18.9	39.6	29.0	18.0	22.9	22.7	22.5	5.8	7.3	4.8
20歳～29歳	98	66.3	13.3	68.4	35.7	27.6	26.5	17.3	35.7	5.1	3.1	1.0
30歳～39歳	129	64.3	59.7	57.4	32.6	24.0	17.1	27.1	30.2	4.7	1.6	—
40歳～49歳	177	61.6	43.5	51.4	27.7	20.3	20.9	28.2	23.7	2.3	1.1	2.3
50歳～59歳	182	47.3	15.9	47.8	28.6	15.4	24.2	25.8	21.4	4.9	8.8	2.2
60歳～69歳	230	26.5	5.2	32.6	30.9	13.0	23.9	27.4	21.3	7.4	7.0	3.5
70歳～79歳	220	13.2	5.9	27.7	27.7	15.5	24.1	20.5	20.9	5.5	7.7	6.8
80歳以上	170	5.9	4.1	14.1	23.5	18.8	22.9	10.6	12.9	9.4	18.8	14.7

問10 この1年間で、西東京市内の次の施設を利用したことがありますか。利用したことがある施設を全てお答えください。(〇はいくつでも)

「図書館（中央、保谷駅前、芝久保、谷戸、柳沢、ひばりが丘）」の割合が39.4%と最も高く、次いで「公園・児童遊園など」の割合が32.5%、「いずれも利用したことはない」の割合が26.3%となっています。

平成29年度調査と比較すると、「いずれも利用したことはない」の割合が増加しています。一方、「ホール（保谷こもれびホール、コール田無）」「公民館（柳沢、田無、芝久保、谷戸、ひばりが丘、保谷駅前）」「図書館（中央、保谷駅前、芝久保、谷戸、柳沢、ひばりが丘）」「地区会館・市民集会所・コミュニティセンター」「スポーツ施設（健康広場、スポーツセンター、南町スポーツ・文化交流センター きらっと など）」「学校施設開放時の小・中学校施設（校庭、体育館 など）」「多摩六都科学館」の割合が減少しています。

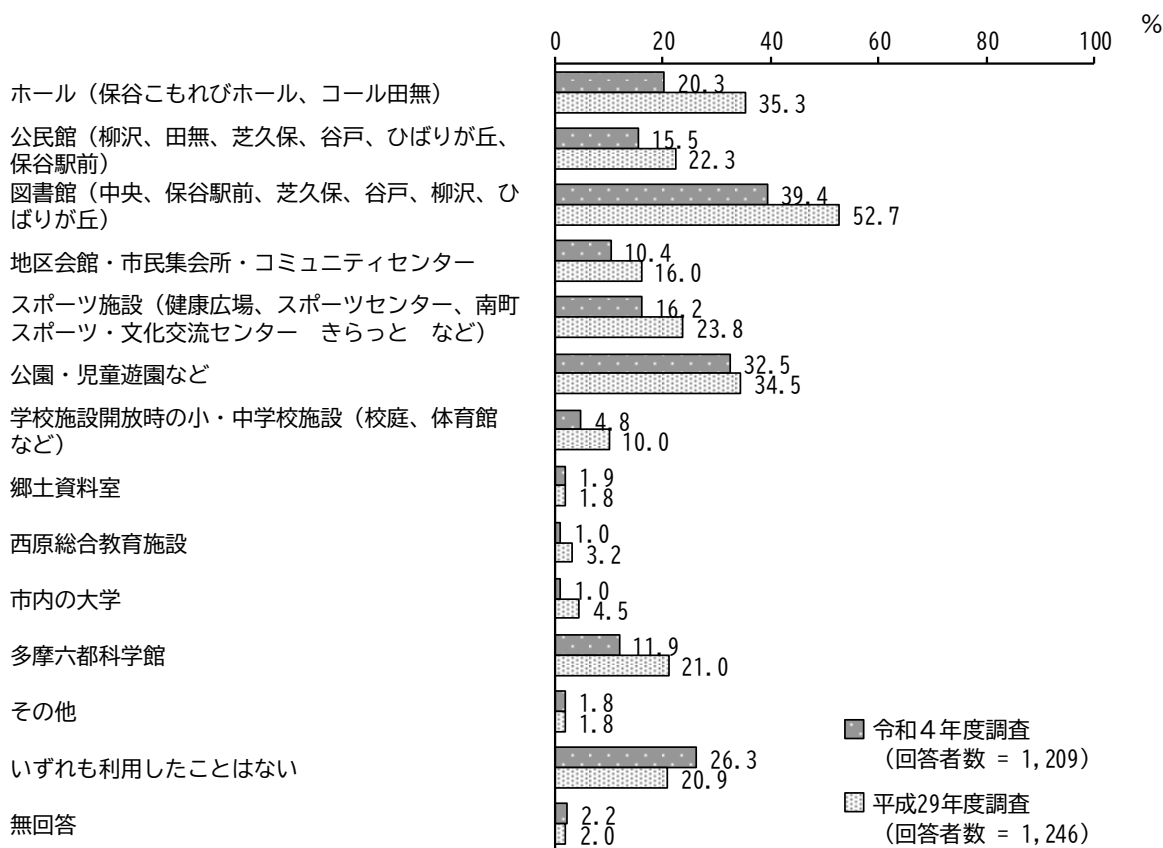

【年齢別】

年齢別にみると、「30歳～39歳」「40歳～49歳」で「公園・児童遊園など」の割合が、「70歳～79歳」で「公民館（柳沢、田無、芝久保、谷戸、ひばりが丘、保谷駅前）」の割合が高くなっています。

単位：％

区分	回答者数(件)	ホール(保谷こもれびホール、コール田無)	公民館(柳沢、田無、芝久保、谷戸、ひばりが丘、保谷駅前)	図書館(中央、保谷駅前、芝久保、谷戸、柳沢、ひばりが丘)	地区会館・市民集会所・コミュニティセンター	スポーツ施設(健康広場、スポーツセンター、南町スポーツ・文化交流センター、きらつとなど)	公園・児童遊園など	学校施設開放時の小・中学校施設(校庭、体育館など)
全体	1209	20.3	15.5	39.4	10.4	16.2	32.5	4.8
20歳～29歳	98	14.3	7.1	31.6	5.1	17.3	32.7	4.1
30歳～39歳	129	17.1	11.6	45.0	10.1	16.3	52.7	3.9
40歳～49歳	177	21.5	9.0	39.5	6.2	22.0	46.3	13.0
50歳～59歳	182	15.4	7.7	36.8	6.6	14.3	29.7	6.0
60歳～69歳	230	15.2	10.9	37.4	9.6	12.6	28.3	2.2
70歳～79歳	220	25.9	28.6	46.8	15.9	16.8	26.4	3.2
80歳以上	170	29.4	27.6	35.3	16.5	15.3	19.4	1.8

区分	学校施設開放時の小・中学校施設(校庭、体育館など)	郷土資料室	西原総合教育施設	市内の大学	多摩六都科学館	その他	いずれも利用したことはない	無回答
全体	4.8	1.9	1.0	1.0	11.9	1.8	26.3	2.2
20歳～29歳	4.1	—	1.0	—	10.2	—	26.5	1.0
30歳～39歳	3.9	—	0.8	—	24.8	0.8	17.8	—
40歳～49歳	13.0	2.3	0.6	0.6	17.5	1.1	15.8	0.6
50歳～59歳	6.0	1.1	0.5	0.5	8.2	1.1	33.0	1.1
60歳～69歳	2.2	2.2	—	0.9	8.3	1.7	33.5	2.2
70歳～79歳	3.2	3.6	2.3	3.2	12.7	1.4	24.5	2.7
80歳以上	1.8	2.4	1.8	0.6	4.7	5.9	29.4	6.5

〈一般市民調査〉

問 11 現在の西東京市の学習環境について、あてはまると思うものをお答えください。  
 (○は (ア) ~ (ソ) ごとに1つ)

(ア) 生涯学習に関する情報が充実している (講座、指導者、団体活動など)

「そう思う」の割合が 20.8%、「そう思わない」の割合が 62.0%となっています。

平成 29 年度調査と比較すると、大きな変化はみられません。

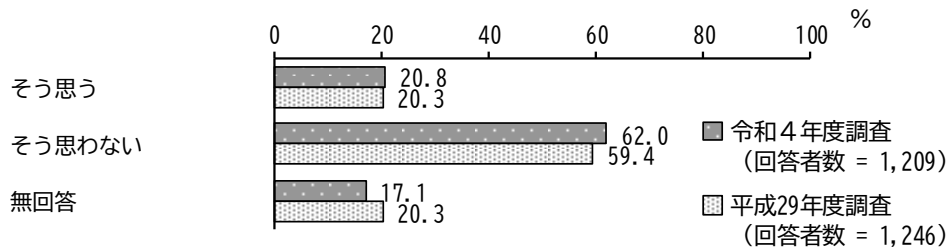

【年齢別】

年齢別にみると、「30歳～39歳」「40歳～49歳」「20歳～29歳」で「そう思わない」の割合が高くなっています。

単位：%

区分	回答者数 (件)	そう思う	そう思わない	無回答
全 体	1209	20.8	62.0	17.1
20歳～29歳	98	25.5	67.3	7.1
30歳～39歳	129	19.4	79.1	1.6
40歳～49歳	177	20.9	74.6	4.5
50歳～59歳	182	24.7	65.9	9.3
60歳～69歳	230	17.4	66.1	16.5
70歳～79歳	220	21.8	50.5	27.7
80歳以上	170	18.8	38.8	42.4

(イ) 公民館が利用しやすい（講座、施設や備品の貸出など）

「そう思う」の割合が33.8%、「そう思わない」の割合が49.0%となっています。  
平成29年度調査と比較すると、大きな変化はみられません。

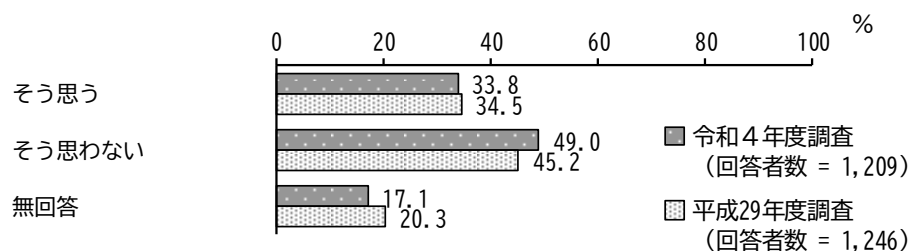

【年齢別】

年齢別にみると、「40歳～49歳」「30歳～39歳」「50歳～59歳」で「そう思わない」の割合が高くなっています。

単位：%

区分	回答者数 (件)	そう思う	そう思わない	無回答
全体	1209	33.8	49.0	17.1
20歳～29歳	98	32.7	56.1	11.2
30歳～39歳	129	37.2	61.2	1.6
40歳～49歳	177	31.6	63.8	4.5
50歳～59歳	182	34.1	56.6	9.3
60歳～69歳	230	27.4	53.0	19.6
70歳～79歳	220	37.3	36.8	25.9
80歳以上	170	38.8	22.9	38.2

〈一般市民調査〉

(ウ) 図書館が利用しやすい(蔵書、問合せ、各種サービスなど)

「そう思う」の割合が61.9%、「そう思わない」の割合が24.2%となっています。  
平成29年度調査と比較すると、大きな変化はみられません。

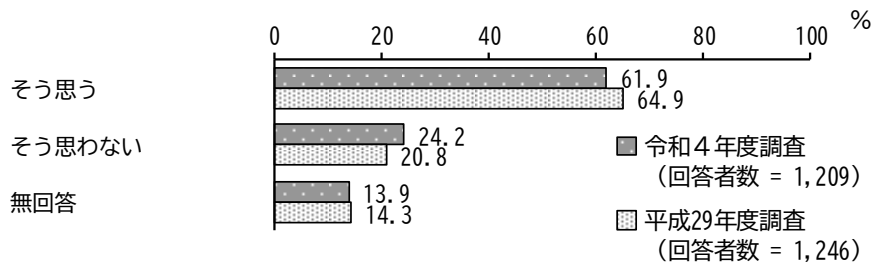

【年齢別】

年齢別にみると、「30歳～39歳」で「そう思う」の割合が、「40歳～49歳」で「そう思わない」の割合が高くなっています。

単位：%

区分	回答者数(件)	そう思う	そう思わない	無回答
全体	1209	61.9	24.2	13.9
20歳～29歳	98	65.3	27.6	7.1
30歳～39歳	129	69.0	30.2	0.8
40歳～49歳	177	65.5	30.5	4.0
50歳～59歳	182	65.4	26.4	8.2
60歳～69歳	230	61.7	21.7	16.5
70歳～79歳	220	59.1	21.4	19.5
80歳以上	170	51.2	16.5	32.4

(工) スポーツ施設が利用しやすい(体育館や運動場など)

「そう思う」の割合が38.1%、「そう思わない」の割合が44.9%となっています。  
平成29年度調査と比較すると、大きな変化はみられません。

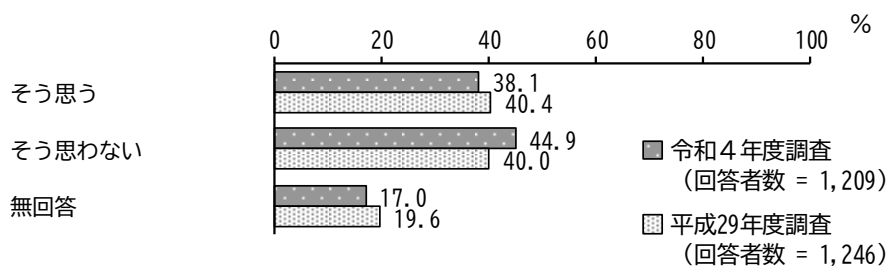

【年齢別】

年齢別にみると、「30歳～39歳」で「そう思わない」の割合が、「20歳～29歳」「40歳～49歳」で「そう思う」の割合が高くなっています。

単位：%

区分	回答者数(件)	そう思う	そう思わない	無回答
全体	1209	38.1	44.9	17.0
20歳～29歳	98	48.0	43.9	8.2
30歳～39歳	129	44.2	55.0	0.8
40歳～49歳	177	46.3	50.3	3.4
50歳～59歳	182	40.7	50.5	8.8
60歳～69歳	230	35.7	48.3	16.1
70歳～79歳	220	31.8	40.9	27.3
80歳以上	170	28.2	27.1	44.7

〈一般市民調査〉

(オ) 大学や高等学校の講座・教室が充実している

「そう思う」の割合が9.2%、「そう思わない」の割合が69.6%となっています。  
平成29年度調査と比較すると、大きな変化はみられません。

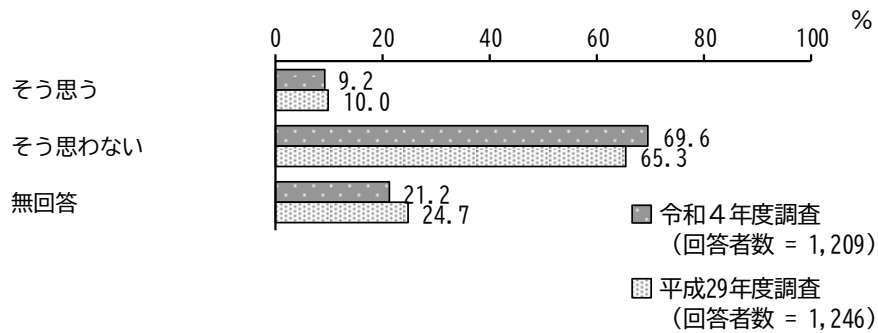

【年齢別】

年齢別にみると、「30歳～39歳」「40歳～49歳」「50歳～59歳」で「そう思わない」の割合が高くなっています。

単位：%

区分	回答者数 (件)	そう思う	そう思わない	無回答
全体	1209	9.2	69.6	21.2
20歳～29歳	98	15.3	72.4	12.2
30歳～39歳	129	9.3	88.4	2.3
40歳～49歳	177	6.2	87.0	6.8
50歳～59歳	182	9.9	80.2	9.9
60歳～69歳	230	6.1	72.6	21.3
70歳～79歳	220	13.2	53.6	33.2
80歳以上	170	7.1	41.8	51.2



(カ) カルチャーセンターや個人教授の教室などが充実している

「そう思う」の割合が12.7%、「そう思わない」の割合が66.7%となっています。

平成29年度調査と比較すると、大きな変化はみられません。

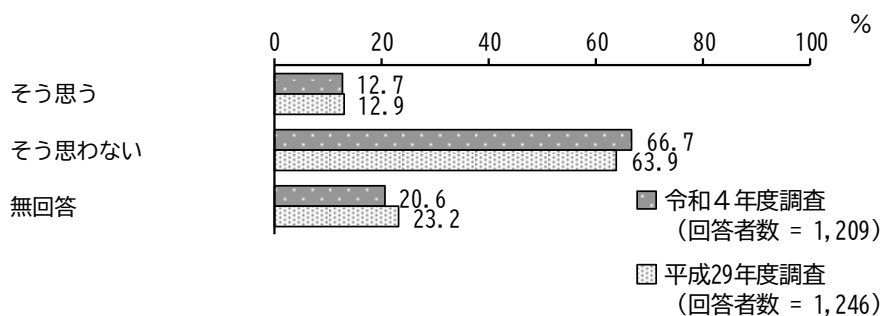

【年齢別】

年齢別にみると、「30歳～39歳」「40歳～49歳」「50歳～59歳」で「そう思わない」の割合が高くなっています。

単位：%

区分	回答者数 (件)	そう思う	そう思わない	無回答
全体	1209	12.7	66.7	20.6
20歳～29歳	98	18.4	69.4	12.2
30歳～39歳	129	14.7	82.2	3.1
40歳～49歳	177	14.7	79.7	5.6
50歳～59歳	182	13.7	75.3	11.0
60歳～69歳	230	8.3	71.7	20.0
70歳～79歳	220	16.4	51.8	31.8
80歳以上	170	6.5	43.5	50.0

〈一般市民調査〉

(キ) 気軽に参加できるサークルやクラブ活動がある

「そう思う」の割合が19.9%、「そう思わない」の割合が62.6%となっています。  
平成29年度調査と比較すると、「そう思わない」の割合が増加しています。

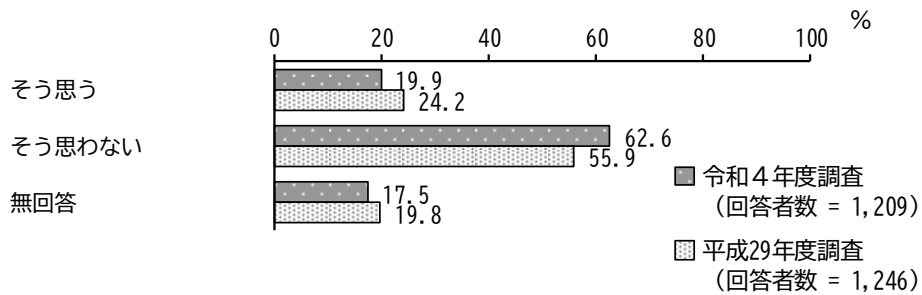

【年齢別】

年齢別にみると、「30歳～39歳」「40歳～49歳」「20歳～29歳」で「そう思わない」の割合が高くなっています。

単位：％

区分	回答者数 (件)	そう思う	そう思わない	無回答
全体	1209	19.9	62.6	17.5
20歳～29歳	98	15.3	75.5	9.2
30歳～39歳	129	17.8	80.6	1.6
40歳～49歳	177	18.1	76.8	5.1
50歳～59歳	182	19.8	69.8	10.4
60歳～69歳	230	17.4	63.5	19.1
70歳～79歳	220	24.1	49.1	26.8
80歳以上	170	24.7	35.9	39.4

(ク) 地域活動やボランティアに参加するきっかけや機会がある

「そう思う」の割合が20.4%、「そう思わない」の割合が61.3%となっています。  
平成29年度調査と比較すると、「そう思わない」の割合が増加しています。

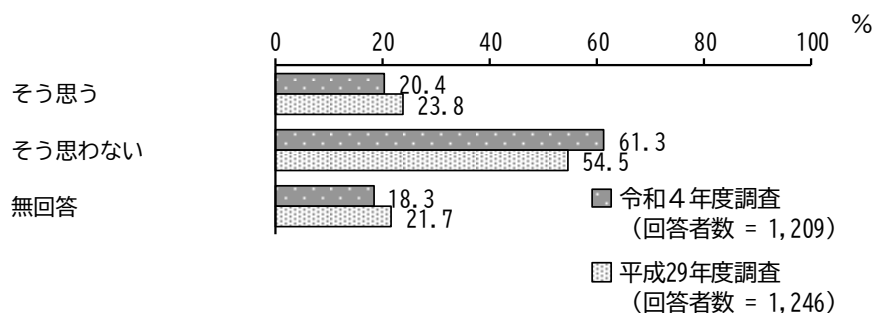

【年齢別】

年齢別にみると、「30歳～39歳」「40歳～49歳」「20歳～29歳」で「そう思わない」の割合が高くなっています。

単位：%

区分	回答者数 (件)	そう思う	そう思わない	無回答
全体	1209	20.4	61.3	18.3
20歳～29歳	98	20.4	71.4	8.2
30歳～39歳	129	16.3	82.2	1.6
40歳～49歳	177	23.7	71.8	4.5
50歳～59歳	182	20.3	69.2	10.4
60歳～69歳	230	19.1	62.6	18.3
70歳～79歳	220	22.7	47.7	29.5
80歳以上	170	19.4	36.5	44.1

〈一般市民調査〉

(ケ) 講演・展覧会などのイベントが充実している

「そう思う」の割合が17.9%、「そう思わない」の割合が62.8%となっています。  
平成29年度調査と比較すると、「そう思わない」の割合が増加しています。

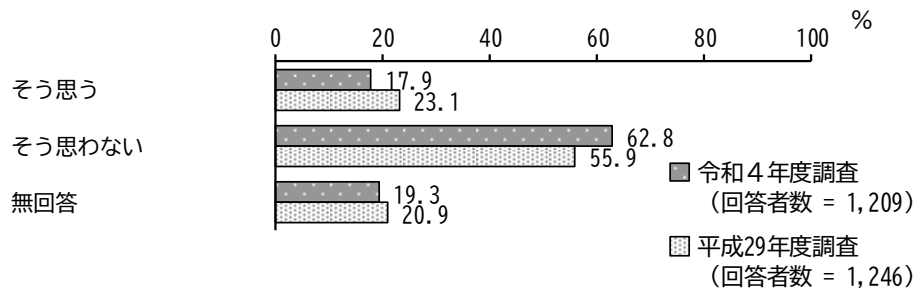

【年齢別】

年齢別にみると、「40歳～49歳」「30歳～39歳」「50歳～59歳」で「そう思わない」の割合が高くなっています。

単位：%

区分	回答者数 (件)	そう思う	そう思わない	無回答
全体	1209	17.9	62.8	19.3
20歳～29歳	98	21.4	67.3	11.2
30歳～39歳	129	24.0	74.4	1.6
40歳～49歳	177	18.6	76.3	5.1
50歳～59歳	182	14.8	73.6	11.5
60歳～69歳	230	13.9	67.4	18.7
70歳～79歳	220	20.0	49.1	30.9
80歳以上	170	17.1	37.6	45.3

(コ) 文化や自然に親しむ場所や機会がある

「そう思う」の割合が40.4%、「そう思わない」の割合が41.8%となっています。  
平成29年度調査と比較すると、大きな変化はみられません。

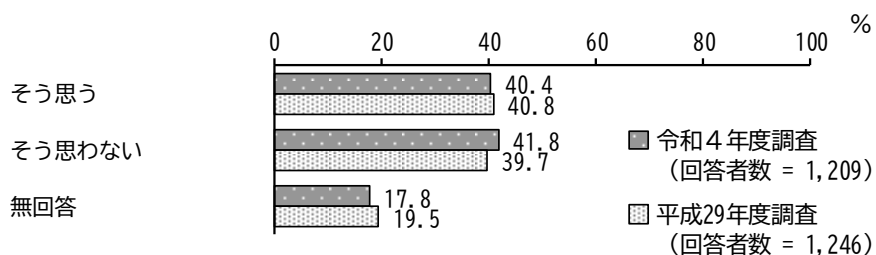

【年齢別】

年齢別にみると、「30歳～39歳」「40歳～49歳」で「そう思わない」の割合が高くなっています。

単位：%

区分	回答者数 (件)	そう思う	そう思わない	無回答
全体	1209	40.4	41.8	17.8
20歳～29歳	98	44.9	45.9	9.2
30歳～39歳	129	47.3	51.2	1.6
40歳～49歳	177	47.5	49.2	3.4
50歳～59歳	182	44.0	46.2	9.9
60歳～69歳	230	39.1	43.0	17.8
70歳～79歳	220	35.9	35.5	28.6
80歳以上	170	30.0	26.5	43.5

〈一般市民調査〉

(サ) 学習や活動の成果をいかせる機会がある

「そう思う」の割合が12.9%、「そう思わない」の割合が66.5%となっています。  
平成29年度調査と比較すると、大きな変化はみられません。

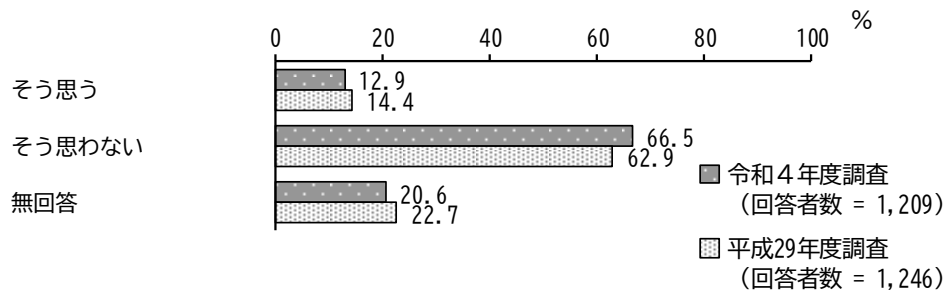

【年齢別】

年齢別にみると、「30歳～39歳」「40歳～49歳」「50歳～59歳」で「そう思わない」の割合が高くなっています。

単位：%

区分	回答者数 (件)	そう思う	そう思わない	無回答
全体	1209	12.9	66.5	20.6
20歳～29歳	98	14.3	75.5	10.2
30歳～39歳	129	11.6	86.0	2.3
40歳～49歳	177	13.0	81.4	5.6
50歳～59歳	182	11.0	76.4	12.6
60歳～69歳	230	11.7	68.3	20.0
70歳～79歳	220	16.4	50.5	33.2
80歳以上	170	12.4	39.4	48.2

(シ) 子どもが健やかに育つ環境が整っている

「そう思う」の割合が43.2%、「そう思わない」の割合が38.0%となっています。  
平成29年度調査と比較すると、大きな変化はみられません。

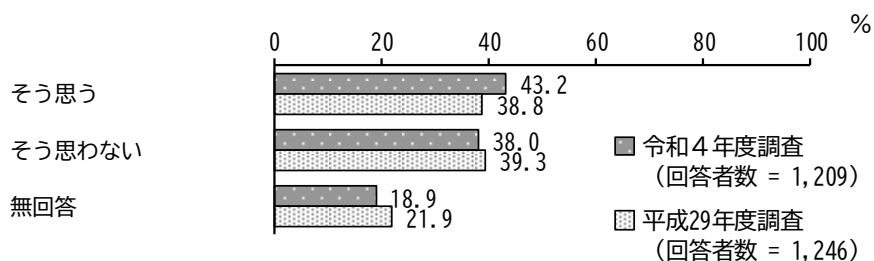

【年齢別】

年齢別にみると、「40歳～49歳」「30歳～39歳」で「そう思う」の割合が高くなっています。

単位：%

区分	回答者数 (件)	そう思う	そう思わない	無回答
全体	1209	43.2	38.0	18.9
20歳～29歳	98	48.0	42.9	9.2
30歳～39歳	129	52.7	45.7	1.6
40歳～49歳	177	55.9	39.0	5.1
50歳～59歳	182	49.5	39.6	11.0
60歳～69歳	230	39.6	41.3	19.1
70歳～79歳	220	36.4	33.6	30.0
80歳以上	170	27.6	27.6	44.7

〈一般市民調査〉

(ス) 学校、家庭、地域社会の連携がとれている

「そう思う」の割合が25.1%、「そう思わない」の割合が53.9%となっています。  
平成29年度調査と比較すると、大きな変化はみられません。

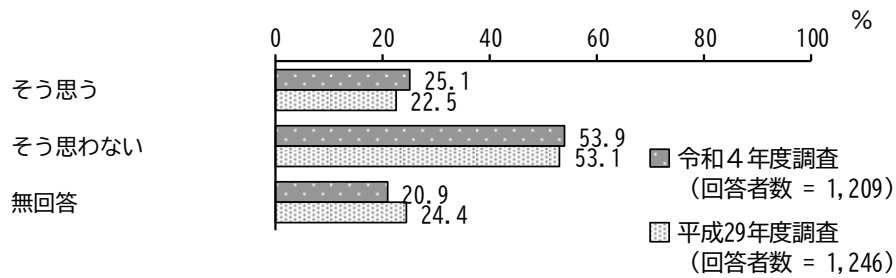

【年齢別】

年齢別にみると、「30歳～39歳」で「そう思わない」の割合が、「20歳～29歳」「40歳～49歳」で「そう思う」の割合が高くなっています。

単位：%

区分	回答者数 (件)	そう思う	そう思わない	無回答
全体	1209	25.1	53.9	20.9
20歳～29歳	98	33.7	56.1	10.2
30歳～39歳	129	31.0	67.4	1.6
40歳～49歳	177	33.3	61.0	5.6
50歳～59歳	182	26.4	61.5	12.1
60歳～69歳	230	19.6	58.3	22.2
70歳～79歳	220	23.2	42.3	34.5
80歳以上	170	16.5	36.5	47.1



(セ) ハンディキャップがあっても、学習活動に参加しやすい

「そう思う」の割合が16.1%、「そう思わない」の割合が60.5%となっています。  
平成29年度調査と比較すると、大きな変化はみられません。

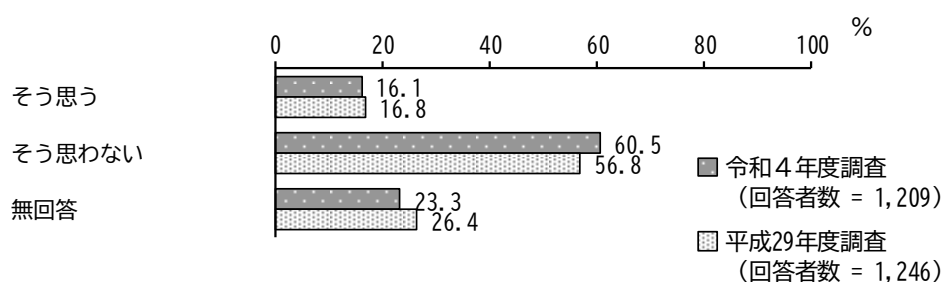

【年齢別】

年齢別にみると、「30歳～39歳」「50歳～59歳」で「そう思わない」の割合が、「20歳～29歳」で「そう思う」の割合が高くなっています。

単位：%

区分	回答者数 (件)	そう思う	そう思わない	無回答
全体	1209	16.1	60.5	23.3
20歳～29歳	98	32.7	56.1	11.2
30歳～39歳	129	18.6	78.3	3.1
40歳～49歳	177	20.3	71.2	8.5
50歳～59歳	182	14.3	72.0	13.7
60歳～69歳	230	9.6	65.2	25.2
70歳～79歳	220	17.3	45.9	36.8
80歳以上	170	10.0	39.4	50.6

〈一般市民調査〉

(ソ) その他

「そう思う」の割合が4.4%、「そう思わない」の割合が18.3%となっています。  
平成29年度調査と比較すると、「そう思わない」の割合が増加しています。

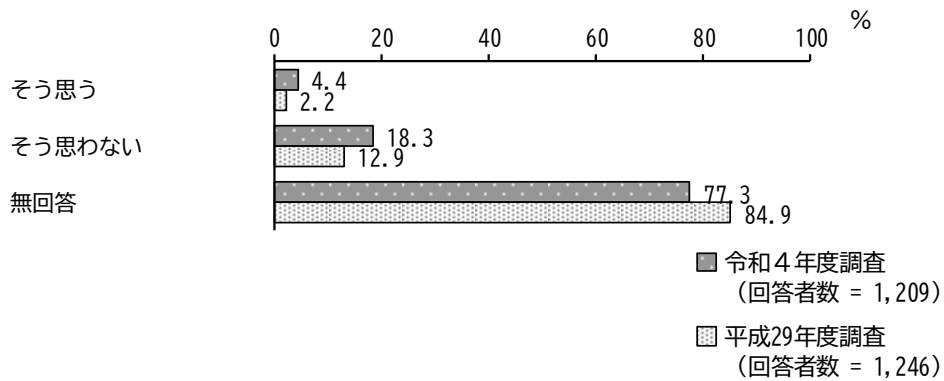

【年齢別】

年齢別にみると、「30歳～39歳」「20歳～29歳」で「そう思わない」の割合が高くなっています。

単位：%

区分	回答者数 (件)	そう思う	そう思わない	無回答
全体	1209	4.4	18.3	77.3
20歳～29歳	98	6.1	29.6	64.3
30歳～39歳	129	7.8	30.2	62.0
40歳～49歳	177	4.5	23.2	72.3
50歳～59歳	182	6.0	20.3	73.6
60歳～69歳	230	2.2	17.0	80.9
70歳～79歳	220	3.2	9.5	87.3
80歳以上	170	2.9	8.8	88.2

問12 近年、「人生100年時代」と言われている中で、リカレント教育（社会人になっても生涯にわたって学んでいくこと）や社会人の学び直しが注目されていますが、あなたは今後、教育機関等（大学・公民館等）で学習したいと思いますか。（○は1つ）

「環境が整備されれば学習してみたい」の割合が45.6%と最も高く、次いで「今後学習してみたい」の割合が22.8%、「学習したいと思わない」の割合が21.9%となっています。

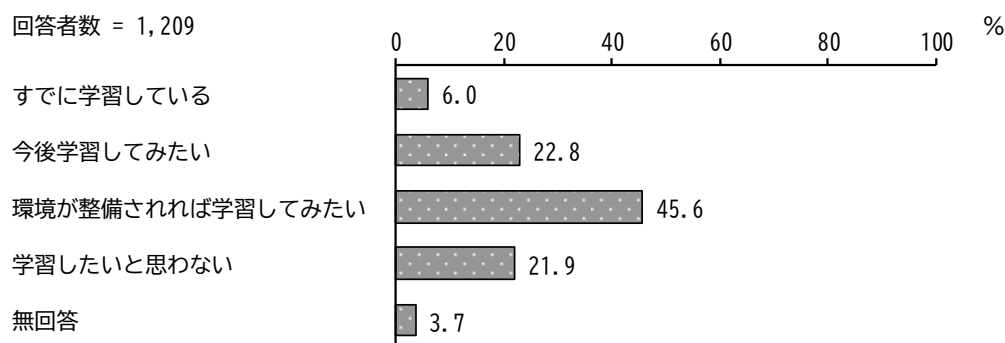

【年齢別】

年齢別にみると、「80歳以上」で「学習したいと思わない」の割合が、「30歳～39歳」「50歳～59歳」で「今後学習してみたい」の割合が高くなっています。

単位：%

区分	回答者数(件)	すでに学習している	今後学習してみたい	環境が整備されれば学習してみたい	学習したいと思わない	無回答
全体	1209	6.0	22.8	45.6	21.9	3.7
20歳～29歳	98	16.3	24.5	41.8	17.3	—
30歳～39歳	129	3.9	31.8	47.3	17.1	—
40歳～49歳	177	3.4	26.0	52.0	18.1	0.6
50歳～59歳	182	5.5	31.3	44.0	19.2	—
60歳～69歳	230	3.5	21.7	52.6	20.0	2.2
70歳～79歳	220	5.5	18.6	44.5	25.0	6.4
80歳以上	170	8.8	10.0	32.9	33.5	14.7

〈一般市民調査〉

問 13 生涯学習に関して、どのような情報を知りたいと思いますか。  
(〇はいくつでも)

「開設されている講座・教室の情報」の割合が 60.3%と最も高く、次いで「利用できる施設の場所・時間などの情報」の割合が 45.4%、「講演・展覧会などのイベントの情報」の割合が 38.4%となっています。

平成 29 年度調査と比較すると、大きな変化はみられません。

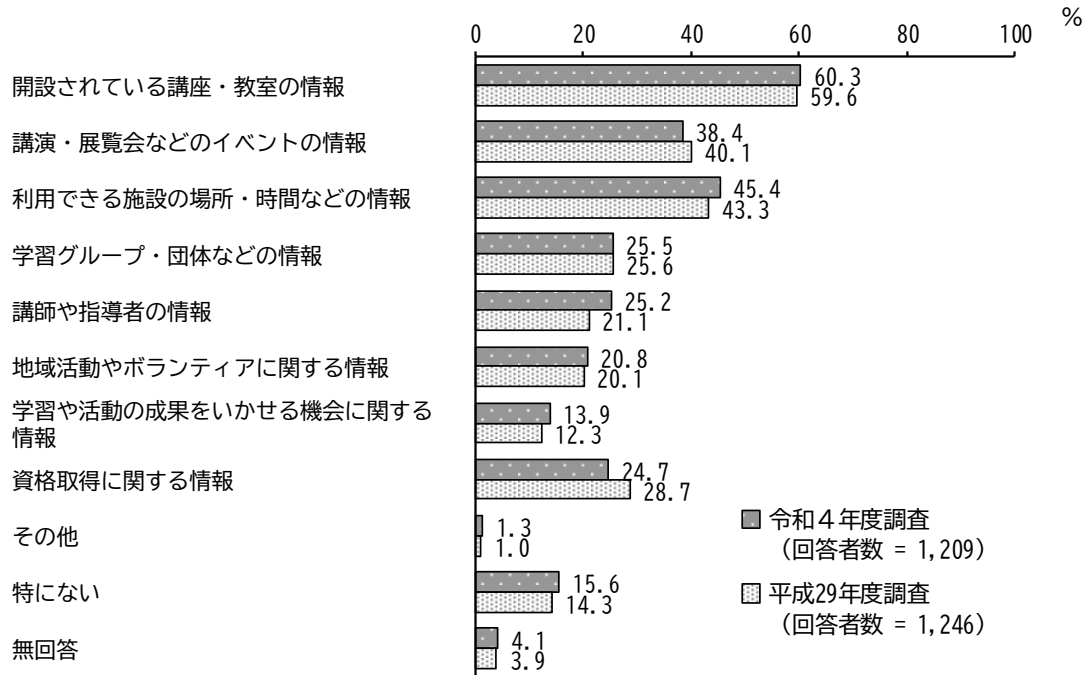

【年齢別】

年齢別にみると、「20歳～29歳」「30歳～39歳」「40歳～49歳」で「資格取得に関する情報」の割合が高くなっています。

単位：％

区分	回答者数(件)	開設されている講座・教室の情報	講演・展覧会などのイベントの情報	利用できる施設の場所・時間などの情報	学習グループ・団体などの情報	講師や指導者の情報	地域活動やボランティアに関する情報	学習や活動の成果をいかせる機会に関する情報	資格取得に関する情報	その他	特にない	無回答
全体	1209	60.3	38.4	45.4	25.5	25.2	20.8	13.9	24.7	1.3	15.6	4.1
20歳～29歳	98	62.2	30.6	52.0	28.6	25.5	14.3	18.4	54.1	1.0	6.1	—
30歳～39歳	129	72.1	35.7	59.7	31.0	31.8	17.1	20.2	51.9	—	8.5	0.8
40歳～49歳	177	74.6	40.7	55.9	33.3	35.6	21.5	15.8	45.2	1.1	9.0	1.1
50歳～59歳	182	71.4	45.1	48.9	28.6	26.9	26.4	15.4	25.3	1.6	12.6	—
60歳～69歳	230	63.9	41.3	40.4	26.5	26.5	26.5	14.8	16.1	0.9	17.0	3.9
70歳～79歳	220	49.5	40.5	42.3	19.1	16.4	20.0	10.0	4.5	1.8	20.0	8.2
80歳以上	170	32.9	28.8	27.1	14.7	16.5	12.4	7.1	3.5	2.4	28.8	11.2

〈一般市民調査〉

問 14 あなたは、今後、生涯学習の一環として、人々が学びたいときに学べるようにするために、市はどのようなことに力を入れるべきだと思いますか。  
(〇はいくつでも)

「気軽に学習に取り組める雰囲気づくり」の割合が 44.3%と最も高く、次いで「施設の開館時間の延長や利用手続きの簡素化」の割合が 41.1%、「講座や教室数の増加」の割合が 36.4%となっています。

回答者数 = 1,209

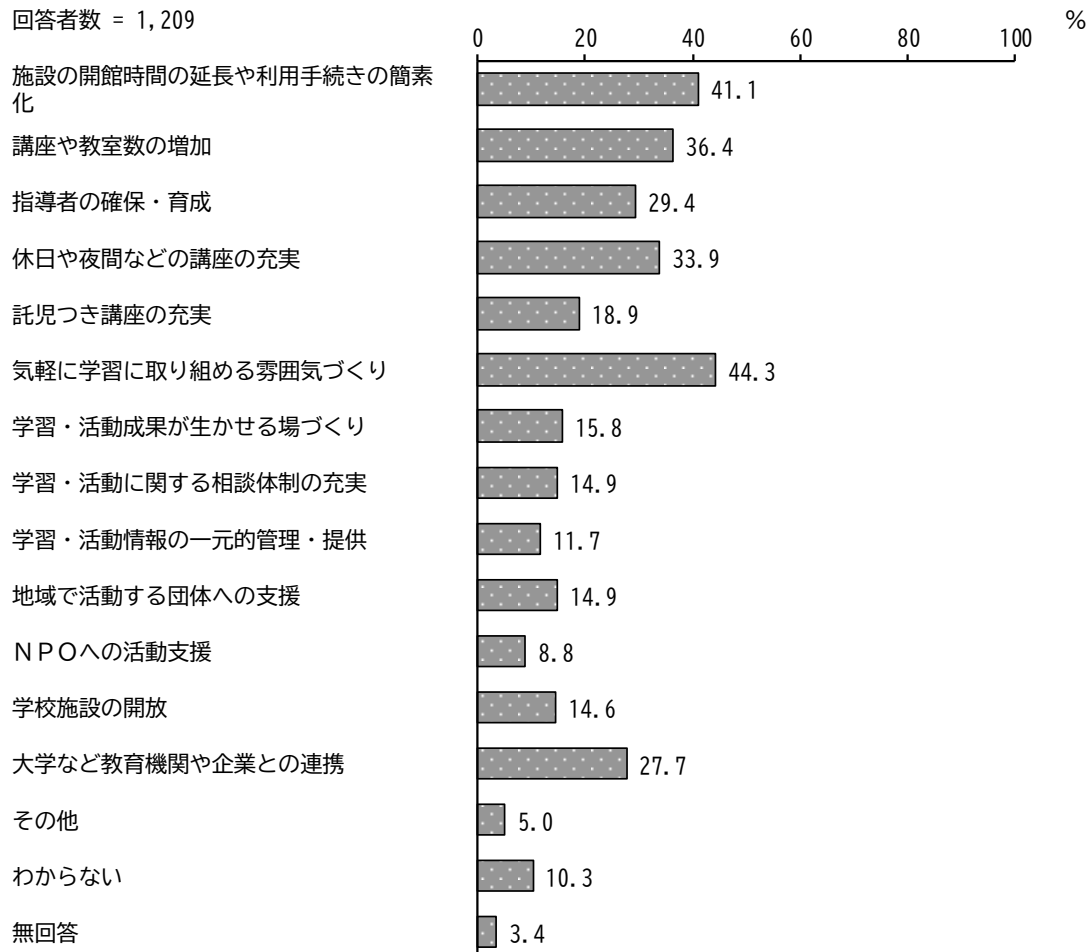

【年齢別】

年齢別にみると、「30歳～39歳」で「託児つき講座の充実」「休日や夜間などの講座の充実」の割合が、「40歳～49歳」で「施設の開館時間の延長や利用手続きの簡素化」の割合が、「20歳～29歳」で「休日や夜間などの講座の充実」の割合が高くなっています。

単位：％

区分	回答者数(件)	施設の開館時間の延長や利用手続きの簡素化	講座や教室数の増加	指導者の確保・育成	休日や夜間などの講座の充実	託児つき講座の充実	気軽に学習に取り組める雰囲気づくり	学習・活動成果が生かせる場づくり	学習・活動に関する相談体制の充実	学習・活動情報の一元的管理・提供	地域で活動する団体への支援	NPOへの活動支援	学校施設の開放	大学など教育機関や企業との連携	その他	わからない	無回答
全体	1209	41.1	36.4	29.4	33.9	18.9	44.3	15.8	14.9	11.7	14.9	8.8	14.6	27.7	5.0	10.3	3.4
20歳～29歳	98	48.0	28.6	24.5	54.1	21.4	51.0	18.4	16.3	12.2	12.2	8.2	19.4	32.7	9.2	4.1	—
30歳～39歳	129	45.7	34.9	27.1	57.4	48.1	47.3	21.7	15.5	13.2	7.8	6.2	18.6	31.8	3.9	5.4	0.8
40歳～49歳	177	54.2	40.7	38.4	52.0	24.9	48.6	18.6	13.6	14.7	14.7	8.5	16.9	35.0	7.3	4.5	0.6
50歳～59歳	182	44.0	38.5	36.3	42.9	16.5	42.3	19.8	17.6	11.0	19.8	12.1	15.4	36.8	5.5	6.6	0.5
60歳～69歳	230	41.3	37.8	28.7	24.3	12.2	51.3	15.2	14.3	14.8	14.8	9.6	15.2	29.6	3.5	12.6	2.2
70歳～79歳	220	30.5	40.5	25.5	15.5	10.5	37.7	10.0	14.1	9.1	15.0	10.5	12.3	17.3	3.2	13.2	7.3
80歳以上	170	31.2	28.8	22.9	13.5	11.2	34.1	11.2	13.5	6.5	17.1	4.7	8.2	15.9	4.1	20.0	10.0

### (3) 公民館について

問 15 この1年間に、公民館を利用しましたか。また、利用した方は、どの程度利用しましたか。(〇は1つ)

「利用したことはない」の割合が74.5%と最も高く、次いで「年数回利用」の割合が12.6%となっています。

平成29年度調査と比較すると、「利用したことはない」の割合が増加しています。一方、「年数回利用」の割合が減少しています。

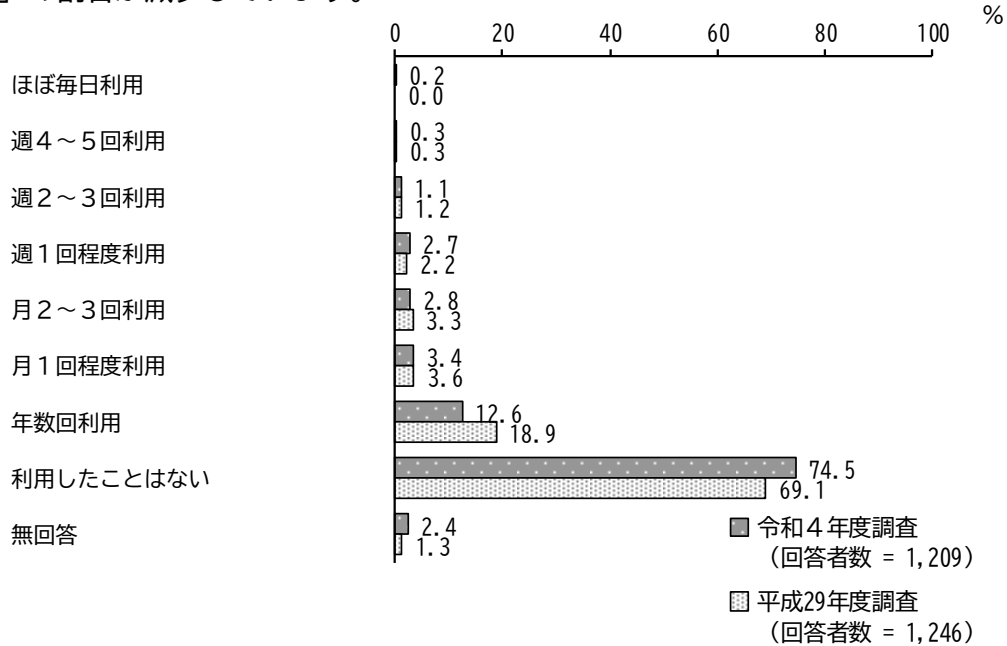

#### 【年齢別】

年齢別にみると、「20歳～29歳」「50歳～59歳」「60歳～69歳」で「利用したことはない」の割合が高くなっています。

単位：%

区分	回答者数(件)	ほぼ毎日利用	週4～5回利用	週2～3回利用	週1回程度利用	月2～3回利用	月1回程度利用	年数回利用	利用したことはない	無回答
全体	1209	0.2	0.3	1.1	2.7	2.8	3.4	12.6	74.5	2.4
20歳～29歳	98	—	—	—	1.0	—	2.0	10.2	85.7	1.0
30歳～39歳	129	—	—	0.8	0.8	0.8	0.8	15.5	81.4	—
40歳～49歳	177	—	0.6	0.6	0.6	1.1	1.1	15.8	79.7	0.6
50歳～59歳	182	0.5	0.5	0.5	0.5	—	3.3	10.4	84.1	—
60歳～69歳	230	—	0.4	0.9	1.7	0.4	3.5	9.6	81.7	1.7
70歳～79歳	220	0.5	0.5	1.8	5.0	8.6	3.2	12.7	62.7	5.0
80歳以上	170	—	—	2.4	8.2	6.5	8.8	14.1	52.9	7.1



この1年間に公民館を利用した方にお尋ねします。

**問 16 公民館を利用する目的・内容は次のうちどれにあたりますか。**  
(○はいくつでも)

「サークル活動」の割合が37.6%と最も高く、次いで「ロビー利用(休憩、くつろぎ)」の割合が25.8%、「公民館が主催する講座及びイベント」の割合が24.7%となっています。

平成29年度調査と比較すると、「サークル活動」の割合が増加しています。

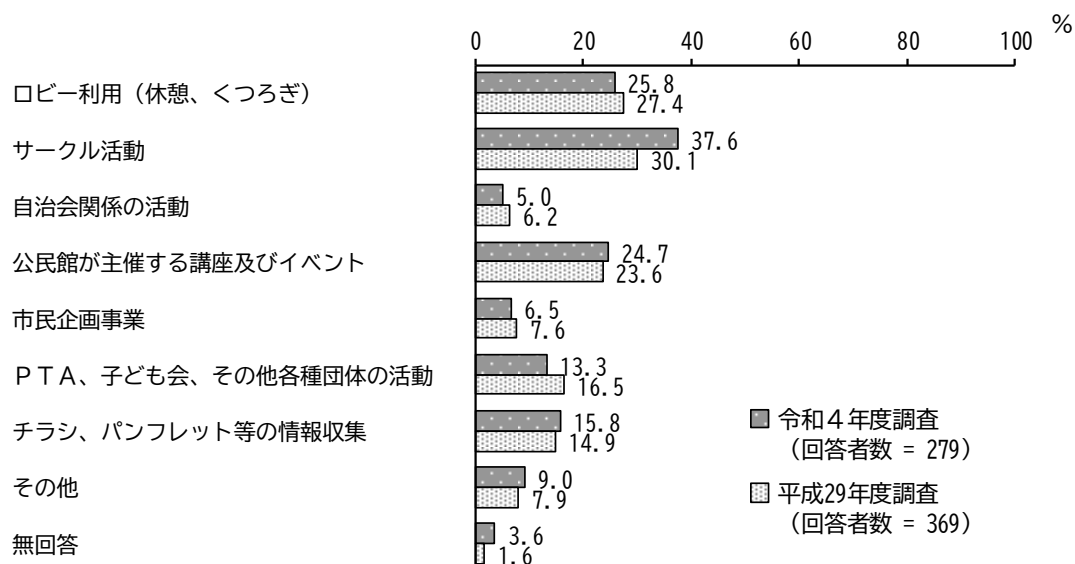

この1年間に公民館を利用したことがない方にお尋ねします。

**問 17 公民館を利用しない理由は何ですか。**(○はいくつでも)

「特に理由はない」の割合が31.5%と最も高く、次いで「利用する時間がないから」、「利用の仕方がわからないから」の割合が21.2%となっています。

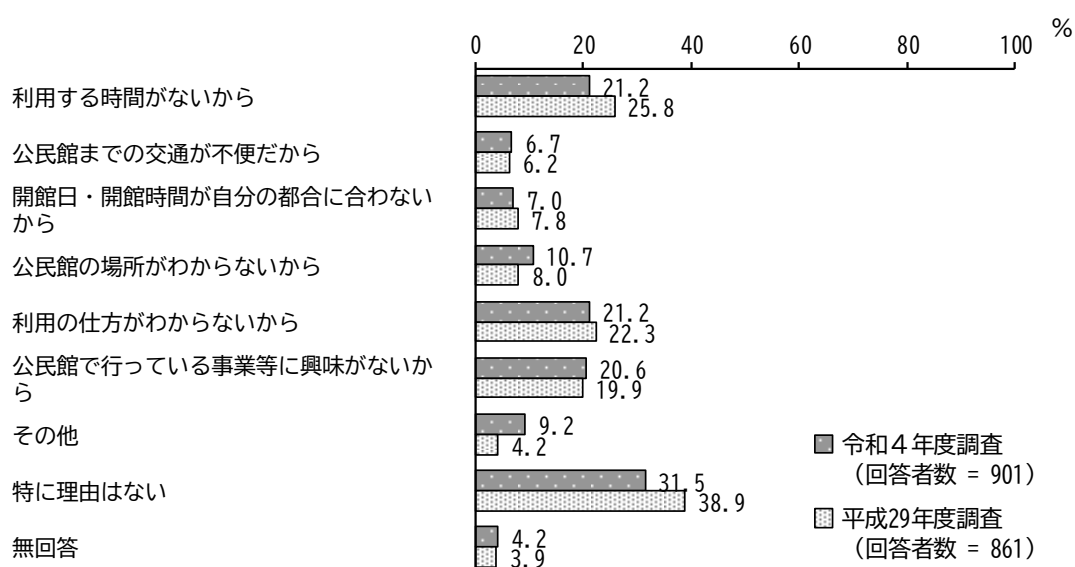

〈一般市民調査〉

全ての方にお尋ねします。

問 18 毎月1日に全戸配布される「公民館だより」を読んでいますか。(○は1つ)

「ときどき読んでいる」の割合が 39.2%と最も高く、次いで「公民館だより」があることを知らない」の割合が 21.1%、「毎月、必ず読んでいる」の割合が 20.8%となっています。

平成 29 年度調査と比較すると、「公民館だより」があることを知らない」の割合が増加しています。

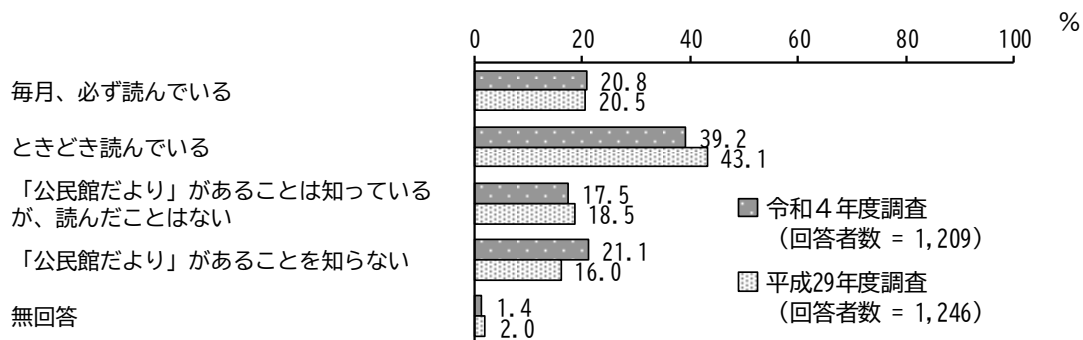

【年齢別】

年齢別にみると、「20歳～29歳」「30歳～39歳」で「公民館だより」があることを知らない」の割合が、「80歳以上」で「毎月、必ず読んでいる」の割合が高くなっています。

単位：%

区分	回答者数(件)	毎月、必ず読んでいる	ときどき読んでいる	「公民館だより」があることは知っているが、読んだことはない	「公民館だより」があることを知らない	無回答
全 体	1209	20.8	39.2	17.5	21.1	1.4
20歳～29歳	98	2.0	14.3	18.4	64.3	1.0
30歳～39歳	129	7.0	30.2	17.8	45.0	—
40歳～49歳	177	7.9	44.1	22.0	25.4	0.6
50歳～59歳	182	13.2	47.3	22.0	17.0	0.5
60歳～69歳	230	16.1	50.4	19.6	12.2	1.7
70歳～79歳	220	41.4	35.5	12.7	8.6	1.8
80歳以上	170	44.1	35.9	10.6	5.9	3.5

## (4) 図書館について

問 19 この1年間に、市の図書館を利用しましたか。また、利用した方は、どの程度利用しましたか。(〇は1つ)

「利用したことはない」の割合が50.3%と最も高く、次いで「年数回利用」の割合が24.2%となっています。

平成29年度調査と比較すると、「利用したことはない」の割合が増加しています。

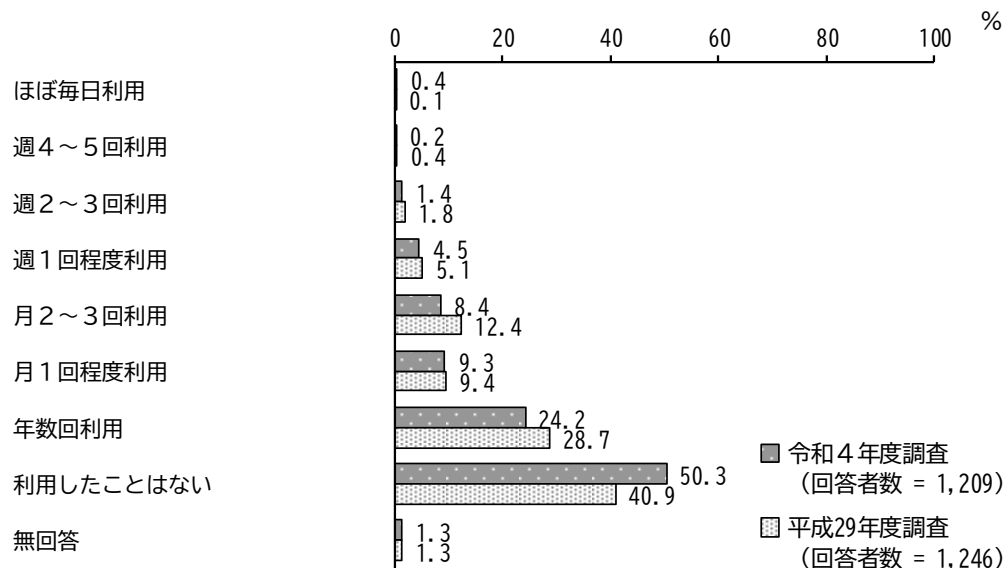

### 【年齢別】

年齢別にみると、「40歳～49歳」「30歳～39歳」で「年数回利用」の割合が、「20歳～29歳」で「利用したことはない」の割合が高くなっています。

単位：%

区分	回答者数(件)	ほぼ毎日利用	週4～5回利用	週2～3回利用	週1回程度利用	月2～3回利用	月1回程度利用	年数回利用	利用したことはない	無回答
全体	1209	0.4	0.2	1.4	4.5	8.4	9.3	24.2	50.3	1.3
20歳～29歳	98	—	—	1.0	2.0	4.1	9.2	25.5	58.2	—
30歳～39歳	129	—	—	1.6	5.4	8.5	10.9	29.5	44.2	—
40歳～49歳	177	1.1	—	0.6	3.4	9.0	13.6	32.8	39.5	—
50歳～59歳	182	—	—	1.6	7.1	8.8	8.2	21.4	52.7	—
60歳～69歳	230	0.4	0.4	—	4.3	9.6	7.0	22.6	54.3	1.3
70歳～79歳	220	0.5	0.5	3.2	4.1	9.1	9.1	20.9	50.5	2.3
80歳以上	170	0.6	—	1.8	3.5	7.1	8.2	20.6	53.5	4.7

〈一般市民調査〉

この1年間に図書館を利用した方にお尋ねします。

**問 20 図書館を利用する目的・内容は次のうちどれにあたりますか。**  
(○はいくつでも)

「本や雑誌、CD等を借りるため」の割合が68.5%と最も高く、次いで「図書館の本、新聞、雑誌等を読むため」の割合が37.9%、「調べ物をするため」の割合が21.5%となっています。  
平成29年度調査と比較すると、大きな変化はみられません。

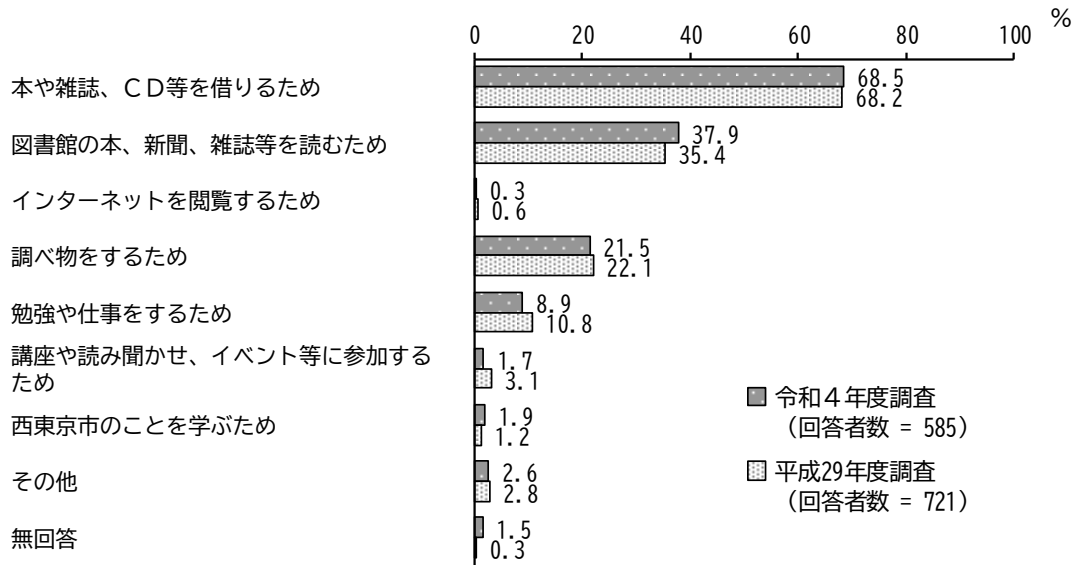

この1年間に図書館を利用したことがない方にお尋ねします。

**問 21 図書館を利用しない理由は何ですか。**(○はいくつでも)

「本や雑誌は自分で買うようにしているから」の割合が27.8%と最も高く、次いで「利用する時間がないから」の割合が24.8%、「特に理由はない」の割合が20.7%となっています。  
また、「電子書籍を買って読んでいるから」の割合は7.6%となっています。

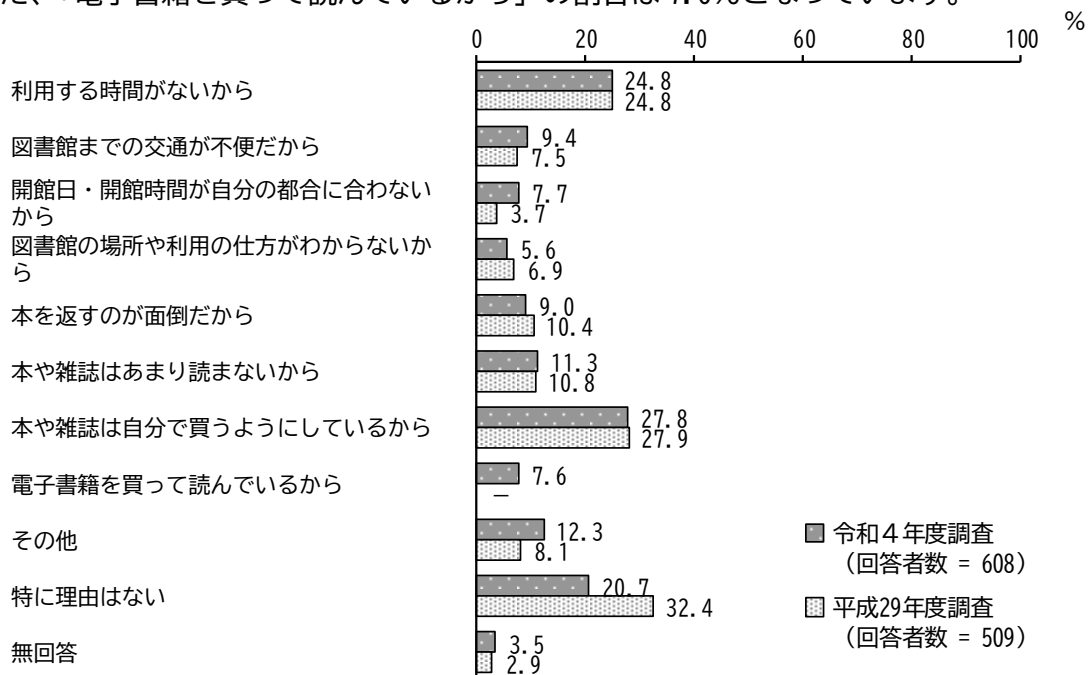

※平成29年度調査には「電子書籍を買って読んでいるから」の選択肢はありませんでした。

全ての方にお尋ねします。

問 22 図書館のサービスで知っているのはどれですか。(〇はいくつでも)

「CDがある」の割合が35.0%と最も高く、次いで「知っているものは1つもない」の割合が34.2%、「インターネットが使える」の割合が23.8%となっています。

平成29年度調査と比較すると、「知っているものは1つもない」の割合が増加しています。一方、「インターネットが使える」「CDがある」の割合が減少しています。

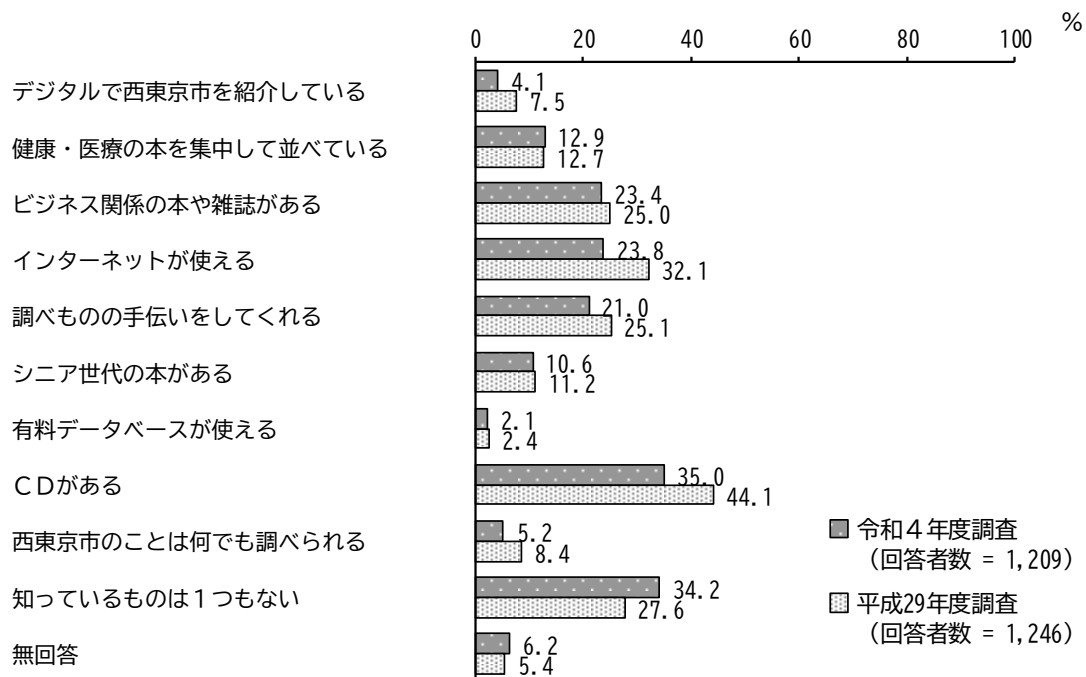

(5) 地域との関わりについて

問 23 地域に関心があるほうだと思いますか。(○は1つ)

「どちらかと言えば関心がある」の割合が45.2%と最も高く、次いで「どちらかと言えば関心はない」の割合が36.1%となっています。

平成29年度調査と比較すると、大きな変化はみられません。

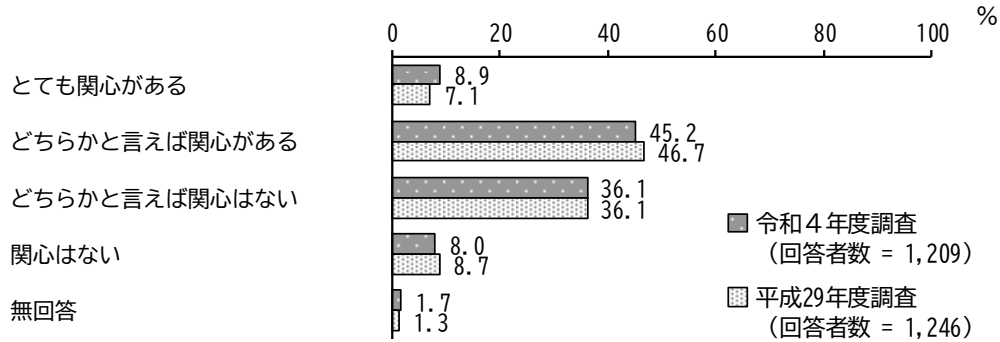

【年齢別】

年齢別にみると、「20歳～29歳」で「どちらかと言えば関心はない」の割合が高くなっています。

単位：%

区分	回答者数(件)	とても関心がある	どちらかと言えば関心がある	どちらかと言えば関心はない	関心はない	無回答
全体	1209	8.9	45.2	36.1	8.0	1.7
20歳～29歳	98	3.1	32.7	52.0	12.2	—
30歳～39歳	129	7.0	41.1	38.0	14.0	—
40歳～49歳	177	5.1	45.8	41.8	7.3	—
50歳～59歳	182	7.7	45.6	40.1	6.6	—
60歳～69歳	230	7.8	46.5	36.1	8.3	1.3
70歳～79歳	220	12.7	48.6	29.5	5.0	4.1
80歳以上	170	14.7	48.8	24.1	7.1	5.3

問 24 ふだん、地域の子どもたち（小・中学生）と接する機会がありますか。  
（○は1つ）

「ある」の割合が27.5%、「ない」の割合が71.1%となっています。  
平成29年度調査と比較すると、大きな変化はみられません。

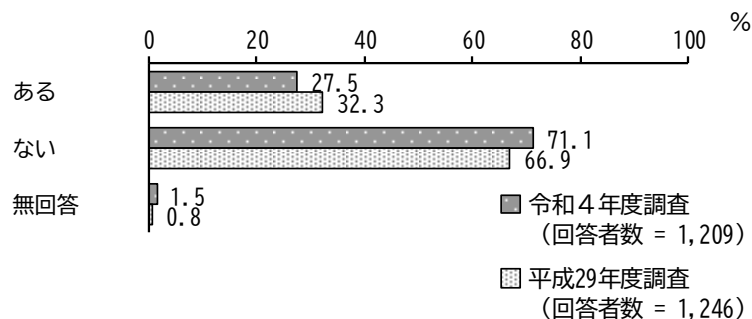

【年齢別】

年齢別にみると、「40歳～49歳」で「ある」の割合が、「20歳～29歳」「50歳～59歳」で「ない」の割合が高くなっています。

単位：%

区分	回答者数 (件)	ある	ない	無回答
全 体	1209	27.5	71.1	1.5
20歳～29歳	98	14.3	84.7	1.0
30歳～39歳	129	30.2	69.8	—
40歳～49歳	177	46.9	53.1	—
50歳～59歳	182	22.0	78.0	—
60歳～69歳	230	21.7	77.0	1.3
70歳～79歳	220	31.4	65.0	3.6
80歳以上	170	21.2	75.3	3.5

地域の子どもたちと接する機会がある方にお尋ねします。

問 25 地域の子どもたち（小・中学生）とどのように接していますか。  
（〇はいくつでも）

「出会ったときは、あいさつをする」の割合が 72.9%と最も高く、次いで「出会ったときは、声をかけたり、話をしたりする」の割合が 32.2%、「子どもたちの登下校時や、遊んでいるときなどに見守っている」の割合が 28.0%となっています。

平成 29 年度調査と比較すると、「出会ったときは、声をかけたり、話をしたりする」「悪いことをしているところを見たときは、注意する」「良いことをしているところを見たときは、ほめる」「子ども会などの地域活動を一緒にしている」「地域の祭りやイベントで子どもとふれ合っている」の割合が減少しています。

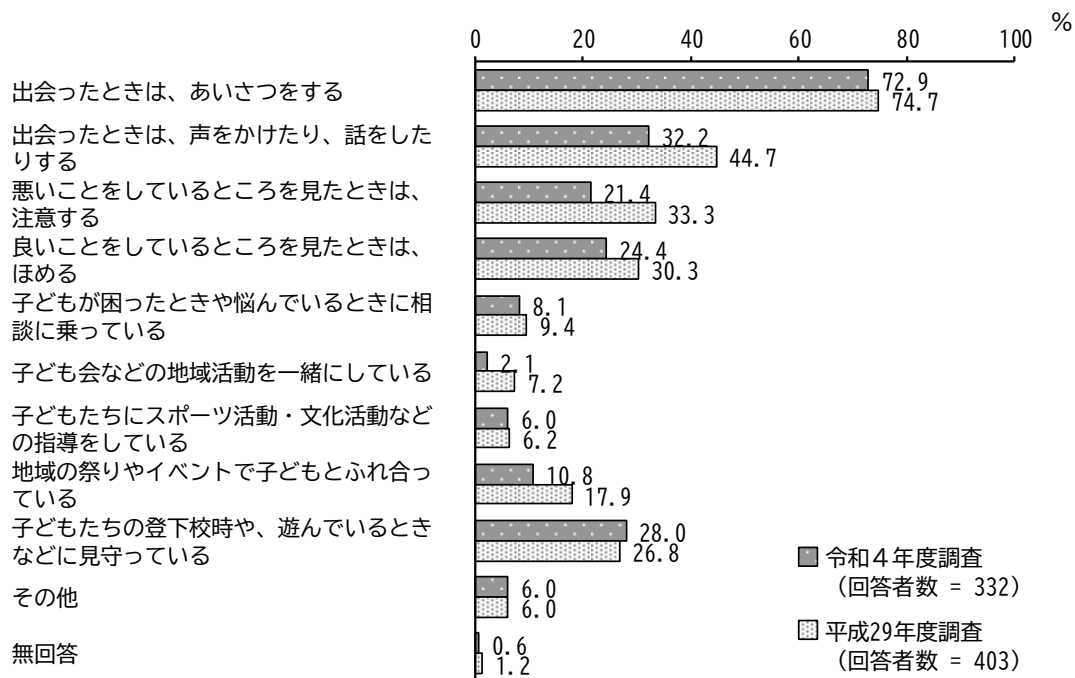



【年齢別】

年齢別にみると、「80歳以上」「70歳～79歳」で「良いことをしているところを見たときは、ほめる」の割合が、「20歳～29歳」で「出会ったときは、声をかけたり、話をしたりする」の割合が高くなっています。

単位：％

区分	回答者数(件)	出会ったときは、あいさつをする	出会ったときは、声をかけたり、話をしたりする	悪いことをしているところを見たときは、注意する	良いことをしているところを見たときは、ほめる	子どもが困ったときや悩んでいるときに相談に乗っている	子ども会などの地域活動を一緒にしている	子どもたちにスポーツ活動・文化活動などの指導をしている	地域の祭りやイベントで子どもとふれ合っている	子どもたちの登下校時や、遊んでいるときなどに見守っている	その他	無回答
全体	332	72.9	32.2	21.4	24.4	8.1	2.1	6.0	10.8	28.0	6.0	0.6
20歳～29歳	14	50.0	42.9	7.1	14.3	14.3	—	7.1	14.3	21.4	35.7	—
30歳～39歳	39	69.2	28.2	28.2	15.4	7.7	—	2.6	7.7	28.2	2.6	2.6
40歳～49歳	83	73.5	28.9	18.1	15.7	8.4	1.2	7.2	10.8	33.7	6.0	—
50歳～59歳	40	57.5	15.0	10.0	15.0	2.5	2.5	12.5	15.0	22.5	10.0	—
60歳～69歳	50	82.0	30.0	20.0	24.0	6.0	4.0	10.0	14.0	26.0	2.0	—
70歳～79歳	69	75.4	42.0	27.5	36.2	7.2	2.9	2.9	5.8	24.6	2.9	1.4
80歳以上	36	83.3	41.7	27.8	44.4	16.7	2.8	—	13.9	33.3	5.6	—

〈一般市民調査〉

全ての方にお尋ねします。

問 26 身近な小学校・中学校の取り組みやそこを拠点として行われる地域の活動について、どのようなことなら、参加・協力してもよいと思いますか。(〇はいくつでも)

「特にない」の割合が 28.4%と最も高く、次いで「学校の行事やイベント」の割合が 25.3%、「児童・生徒の体験活動などにおける安全確保やサポート」の割合が 23.1%となっています。  
平成 29 年度調査と比較すると、大きな変化はみられません。また、「学校運営協議会（コミュニティ・スクール）や学校運営連絡協議会」の割合は 4.3%、「地域と学校がビジョンを共有し、協力して行う活動（おやじの会、学校応援団など）」の割合は 8.4%となっています。

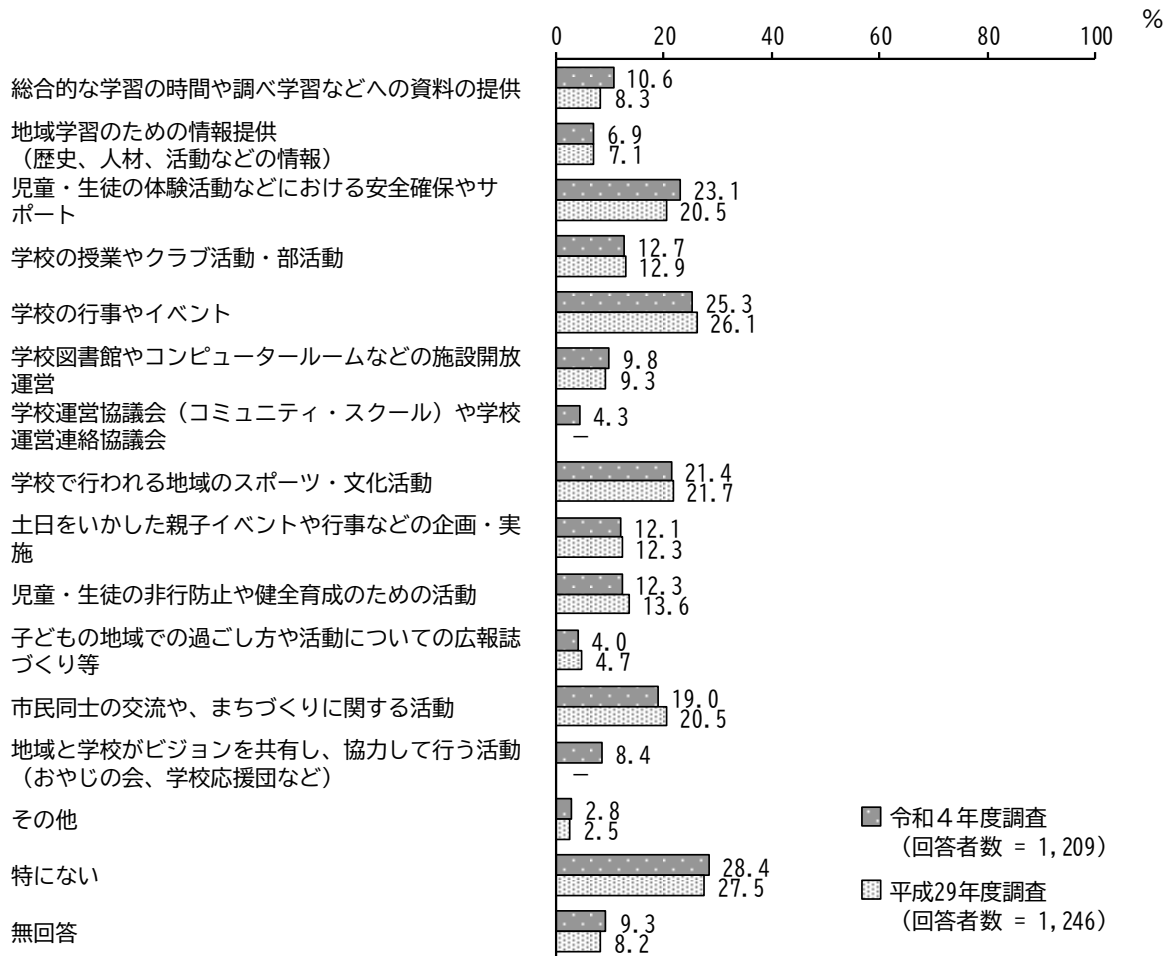

※平成 29 年度調査には「学校運営協議会（コミュニティ・スクール）や学校運営連絡協議会」「地域と学校がビジョンを共有し、協力して行う活動（おやじの会、学校応援団など）」の選択肢はありませんでした。

【年齢別】

年齢別にみると、「30歳～39歳」で「学校の行事やイベント」「土日をいかした親子イベントや行事などの企画・実施」の割合が、「20歳～29歳」で「総合的な学習の時間や調べ学習などへの資料の提供」の割合が高くなっています。

単位：％

区分	回答者数(件)	総合的な学習の時間や調べ学習などへの資料の提供	地域学習のための情報提供(歴史、人材、活動などの情報)	児童・生徒の体験活動などにおける安全確保やサポート	学校の授業やクラブ活動・部活動	学校の行事やイベント	学校図書館やコンピュータールームなどの施設開放運営	学校運営協議会(コミュニティ・スクール)や学校運営連絡協議会	学校で行われる地域のスポーツ・文化活動	画・実施	土日をいかした親子イベントや行事などの企画・実施	児童・生徒の非行防止や健全育成のための活動	広報誌づくり等	子どもの地域での過ごし方や活動についての	市民同士の交流や、まちづくりに関する活動	地域と学校がビジョンを共有し、協力して行う活動(おやじの会、学校応援団など)	その他	特になし	無回答
全体	1209	10.6	6.9	23.1	12.7	25.3	9.8	4.3	21.4	12.1	12.3	4.0	19.0	8.4	2.8	28.4	9.3		
20歳～29歳	98	27.6	9.2	22.4	28.6	36.7	18.4	8.2	25.5	22.4	16.3	9.2	20.4	5.1	3.1	25.5	2.0		
30歳～39歳	129	20.9	11.6	34.9	24.0	41.9	15.5	6.2	29.5	34.1	17.8	10.1	19.4	8.5	—	20.9	6.2		
40歳～49歳	177	15.8	7.9	28.8	17.5	39.5	11.3	4.0	28.2	19.2	11.3	3.4	19.8	11.9	2.3	18.6	4.0		
50歳～59歳	182	8.2	7.7	22.5	10.4	23.1	11.5	6.0	21.4	8.2	12.6	4.4	22.0	6.6	2.2	33.5	4.4		
60歳～69歳	230	6.5	5.7	25.7	10.0	19.6	10.0	4.3	23.0	5.7	10.9	3.0	21.7	12.2	3.0	27.4	7.8		
70歳～79歳	220	2.7	5.9	20.5	8.2	18.2	5.5	2.3	16.4	5.5	13.6	2.3	14.5	6.8	3.2	29.5	16.4		
80歳以上	170	5.3	3.5	8.8	1.8	10.6	1.8	1.8	10.0	2.9	7.1	—	15.9	5.3	5.3	40.6	19.4		

〈一般市民調査〉

問 27 問 26 の地域の活動を行うにあたってお困りの点は何ですか。次の理由の中から、あてはまるものをお選びください。(〇はいくつでも)

「仕事が忙しくて時間がない」の割合が33.4%と最も高く、次いで「どうやって活動すればいいかわからない」の割合が28.7%、「開催されている活動場所などを知らない」の割合が24.8%となっています。

平成 29 年度調査と比較すると、大きな変化はみられません。

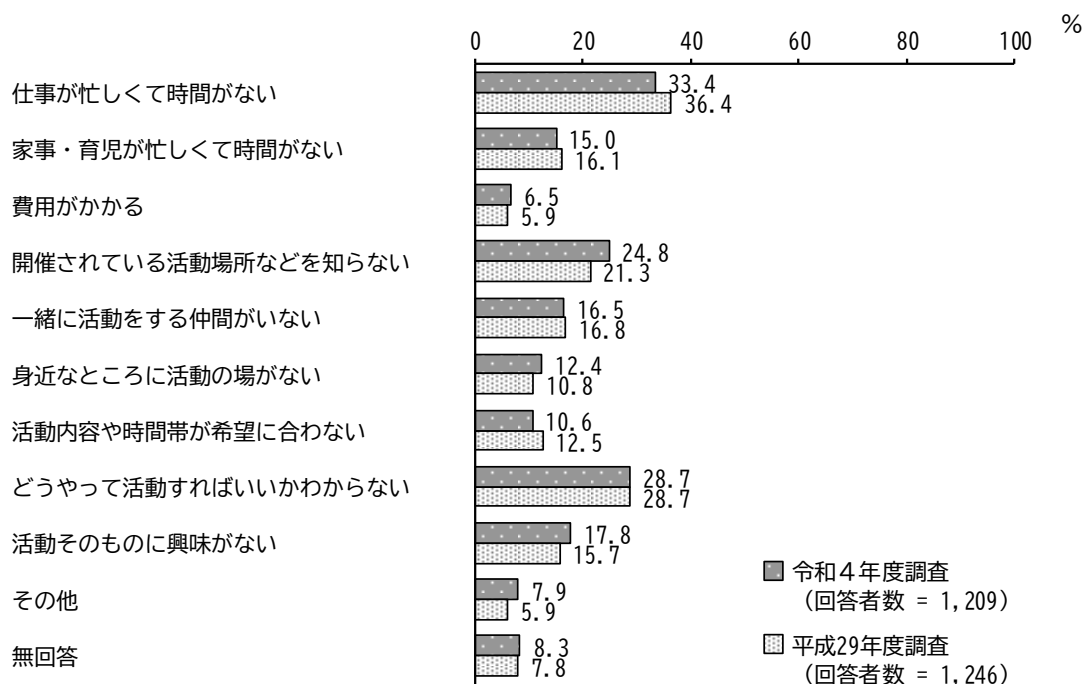

【年齢別】

年齢別にみると、「30歳～39歳」で「仕事が忙しくて時間がない」「家事・育児が忙しくて時間がない」の割合が、「40歳～49歳」で「仕事が忙しくて時間がない」の割合が高くなっています。

単位：%

区分	回答者数(件)	仕事が忙しくて時間がない	家事・育児が忙しくて時間がない	費用がかかる	開催されている活動場所などを知らない	一緒に活動をする仲間がいない	身近なところに活動の場がない	活動内容や時間帯が希望に合わない	どうやって活動すればいいかわからない	活動そのものに興味がない	その他	無回答
全体	1209	33.4	15.0	6.5	24.8	16.5	12.4	10.6	28.7	17.8	7.9	8.3
20歳～29歳	98	53.1	7.1	17.3	32.7	23.5	14.3	14.3	29.6	23.5	4.1	5.1
30歳～39歳	129	54.3	49.6	16.3	24.8	19.4	7.0	7.8	31.8	15.5	1.6	3.9
40歳～49歳	177	55.4	33.9	7.3	23.7	17.5	14.7	15.8	26.6	17.5	2.8	2.8
50歳～59歳	182	45.1	13.7	7.1	23.1	17.6	8.2	11.5	34.1	20.3	2.7	5.5
60歳～69歳	230	29.6	4.3	2.2	24.3	16.5	14.3	13.5	29.6	19.1	6.1	7.0
70歳～79歳	220	11.4	5.0	2.3	25.5	15.0	13.6	6.4	33.2	17.3	12.3	10.5
80歳以上	170	5.3	1.8	2.4	22.9	10.0	13.5	5.9	14.7	12.9	22.9	21.2

## (6) 地域や家庭での教育について

問 28 次の(ア)～(ケ)の項目はそれぞれ、主に学校、家庭、地域のどこで学んでいくべきと思いますか。(〇は(ア)～(ケ)ごとに1つずつ)

### (ア) あいさつや行儀など

「家庭」の割合が77.7%と最も高く、次いで「学校」の割合が9.3%となっています。

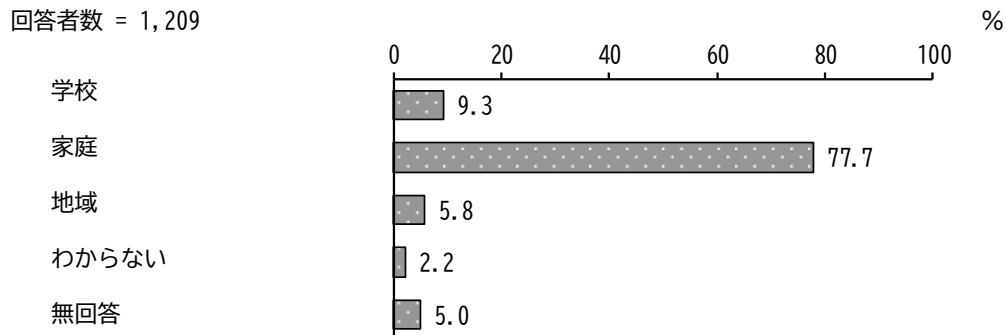

### (イ) 優しさや感情のコントロールに関することなど

「家庭」の割合が69.1%と最も高く、次いで「学校」の割合が16.3%となっています。

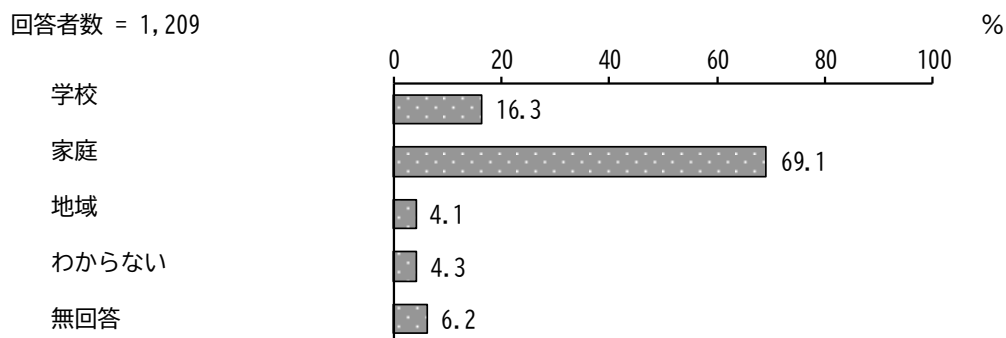

### (ウ) 好き嫌いや食事の習慣など

「家庭」の割合が86.9%と最も高くなっています。

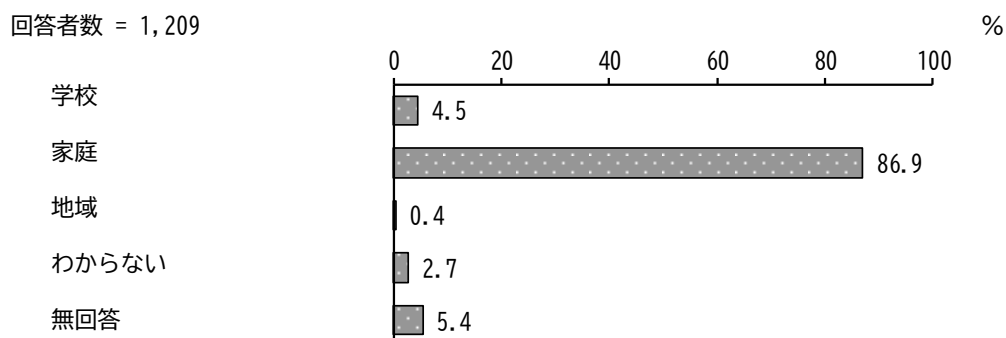

〈一般市民調査〉

(工) 家の手伝いや整理整頓など

「家庭」の割合が90.0%と最も高くなっています。

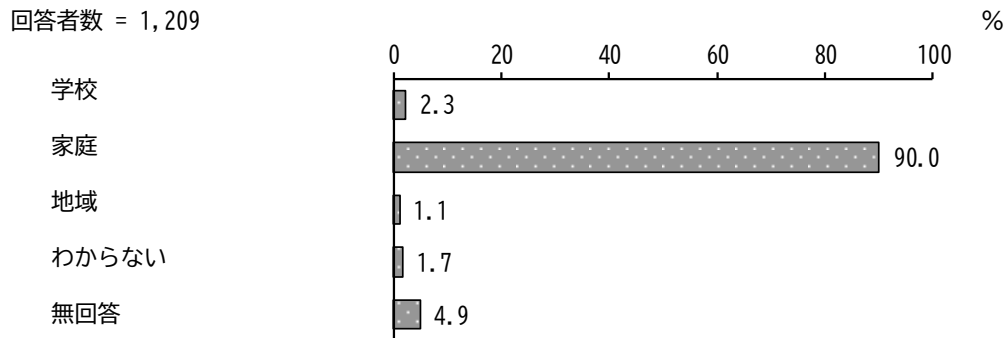

(オ) 友だちと仲良くすることなど

「学校」の割合が67.4%と最も高く、次いで「家庭」の割合が16.6%となっています。

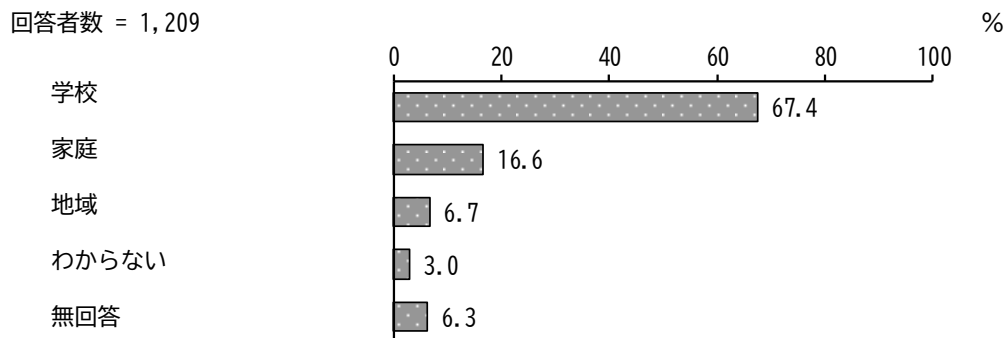

(カ) 勉強や読書など

「学校」の割合が68.7%と最も高く、次いで「家庭」の割合が20.3%となっています。

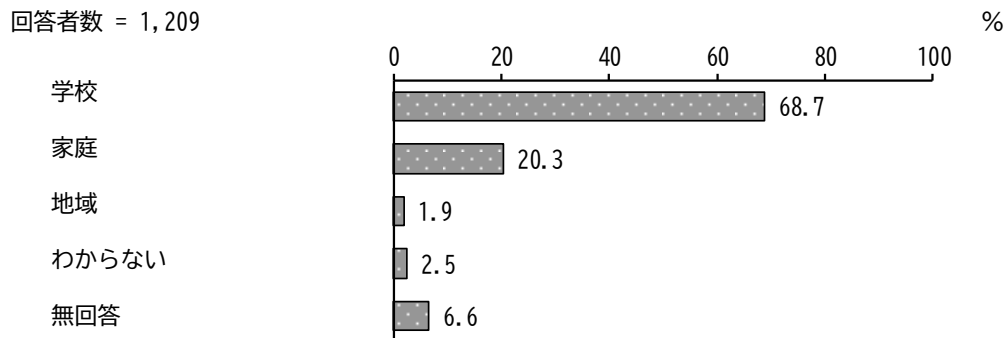

(キ) スポーツの習慣や姿勢など

「学校」の割合が 61.7%と最も高く、次いで「地域」の割合が 14.1%、「家庭」の割合が 13.7%となっています。

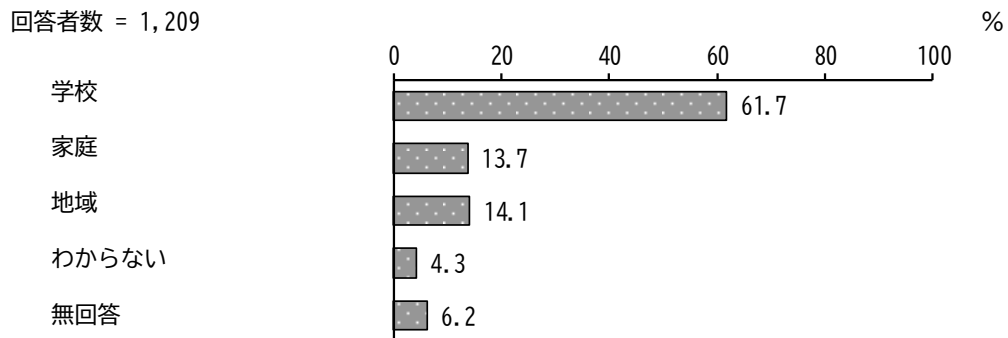

(ク) ごみの捨て方や交通ルールなど

「家庭」の割合が 54.1%と最も高く、次いで「地域」の割合が 24.1%、「学校」の割合が 13.9%となっています。

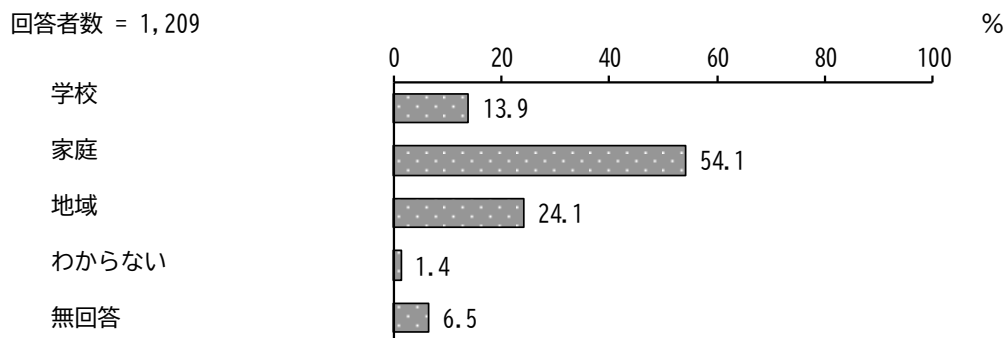

(ケ) 災害時の対応など

「地域」の割合が 38.6%と最も高く、次いで「学校」の割合が 29.7%、「家庭」の割合が 22.6%となっています。

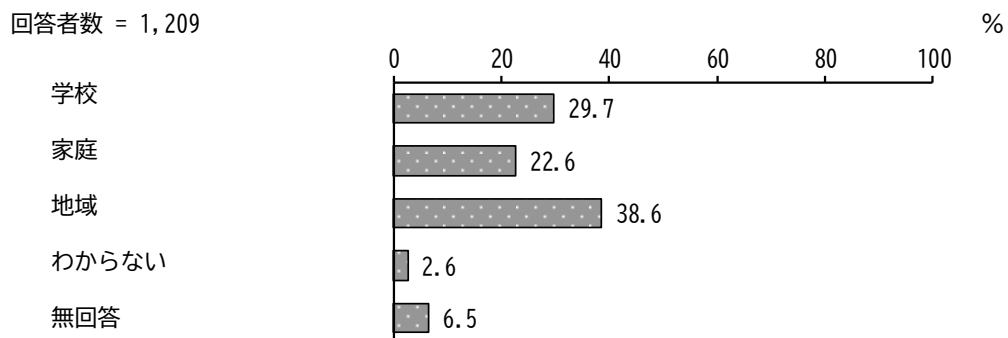

## (7) 学校での教育について

問 29 今後、西東京市の公立学校教育で取り組んでほしいことは、どれですか。  
(○は3つまで)

「教職員の能力の向上」の割合が 24.2%と最も高く、次いで「外部講師の活用」、「老朽校舎の建替えや改修」の割合が 19.0%となっています。

平成 29 年度調査と比較すると、「外部講師の活用」の割合が増加しています。

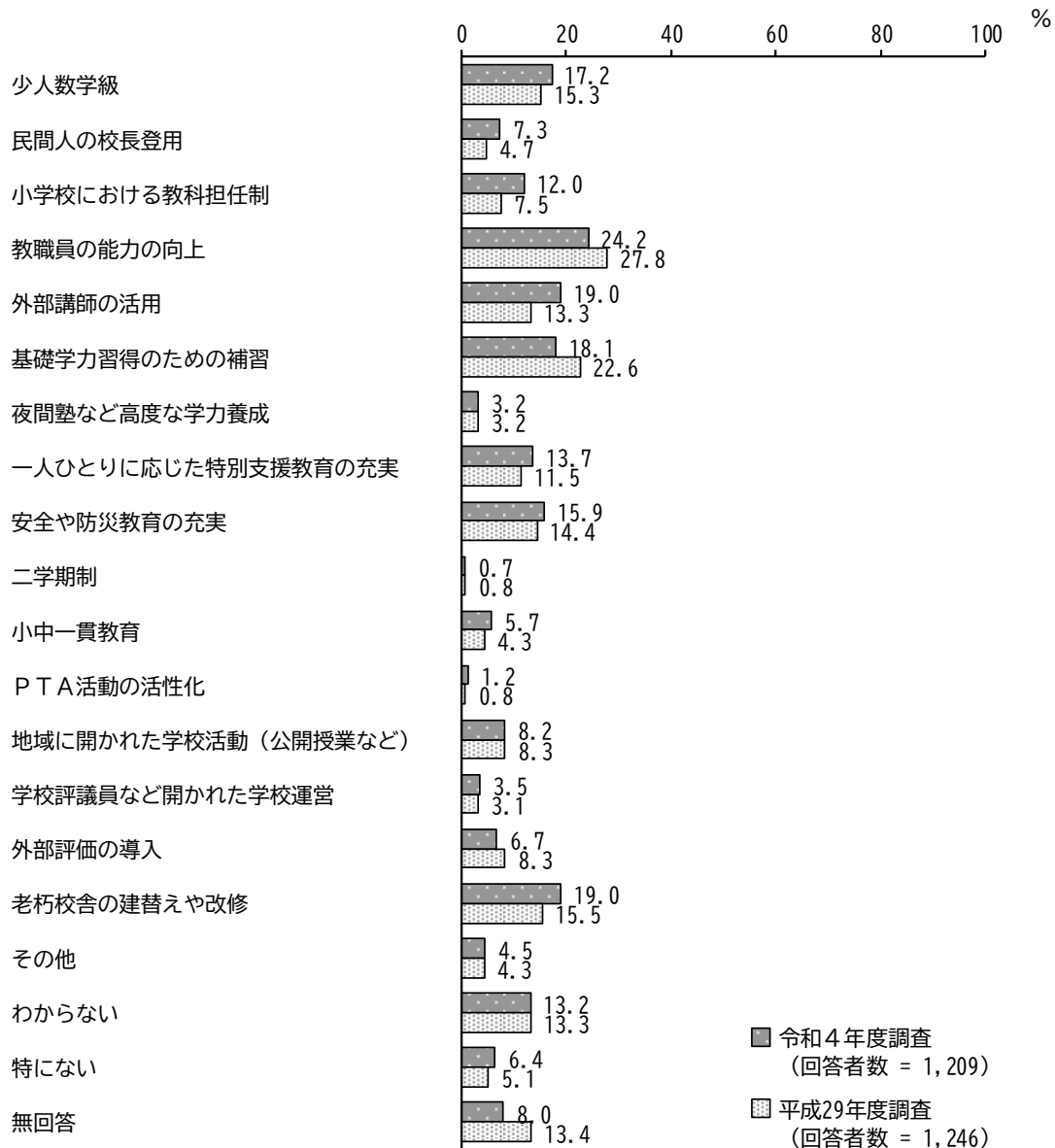



【同居している子ども別】

同居している子ども別にみると、「中学生」「小学生」「未就学」で「老朽校舎の建替えや改修」の割合が高くなっています。

単位：％

区分	回答者数(件)	少人数学級	民間人の校長登用	小学校における教科担任制	教職員の能力の向上	外部講師の活用	基礎学力習得のための補習	夜間塾など高度な学力養成	一人ひとりに応じた特別支援教育の充実	安全や防災教育の充実	二学期制
全体	1209	17.2	7.3	12.0	24.2	19.0	18.1	3.2	13.7	15.9	0.7
高校生以上	309	21.0	7.4	12.9	24.9	22.3	21.4	3.2	14.6	15.9	1.3
中学生	52	21.2	9.6	7.7	21.2	23.1	17.3	5.8	13.5	11.5	1.9
小学生	121	17.4	8.3	18.2	24.0	27.3	24.0	2.5	12.4	12.4	1.7
未就学	118	17.8	8.5	18.6	28.8	22.0	27.1	3.4	11.9	17.8	0.8

区分	二学期制	小中一貫教育	P T A 活動の活性化	地域に開かれた学校活動(公開授業など)	学校評議員など開かれた学校運営	外部評価の導入	老朽校舎の建替えや改修	その他	わからない	特にない	無回答
全体	0.7	5.7	1.2	8.2	3.5	6.7	19.0	4.5	13.2	6.4	8.0
高校生以上	1.3	5.2	0.6	6.1	5.8	8.7	19.4	4.9	9.7	6.1	5.2
中学生	1.9	3.8	—	7.7	3.8	9.6	42.3	17.3	1.9	1.9	7.7
小学生	1.7	5.8	1.7	9.1	4.1	9.1	41.3	5.8	1.7	3.3	5.8
未就学	0.8	9.3	1.7	11.0	3.4	7.6	39.8	8.5	0.8	3.4	6.8

問 30 西東京市の学校教育で子どもに教えることとして、重要だと思うことは何ですか。(〇は3つまで)

「思いやりの心や、善悪の判断など、道徳心」の割合が51.4%と最も高く、次いで「自ら学び、考え、主体的に行動する力」の割合が38.5%、「人間関係を築く力」の割合が27.8%となっています。

平成29年度調査と比較すると、大きな変化はみられません。

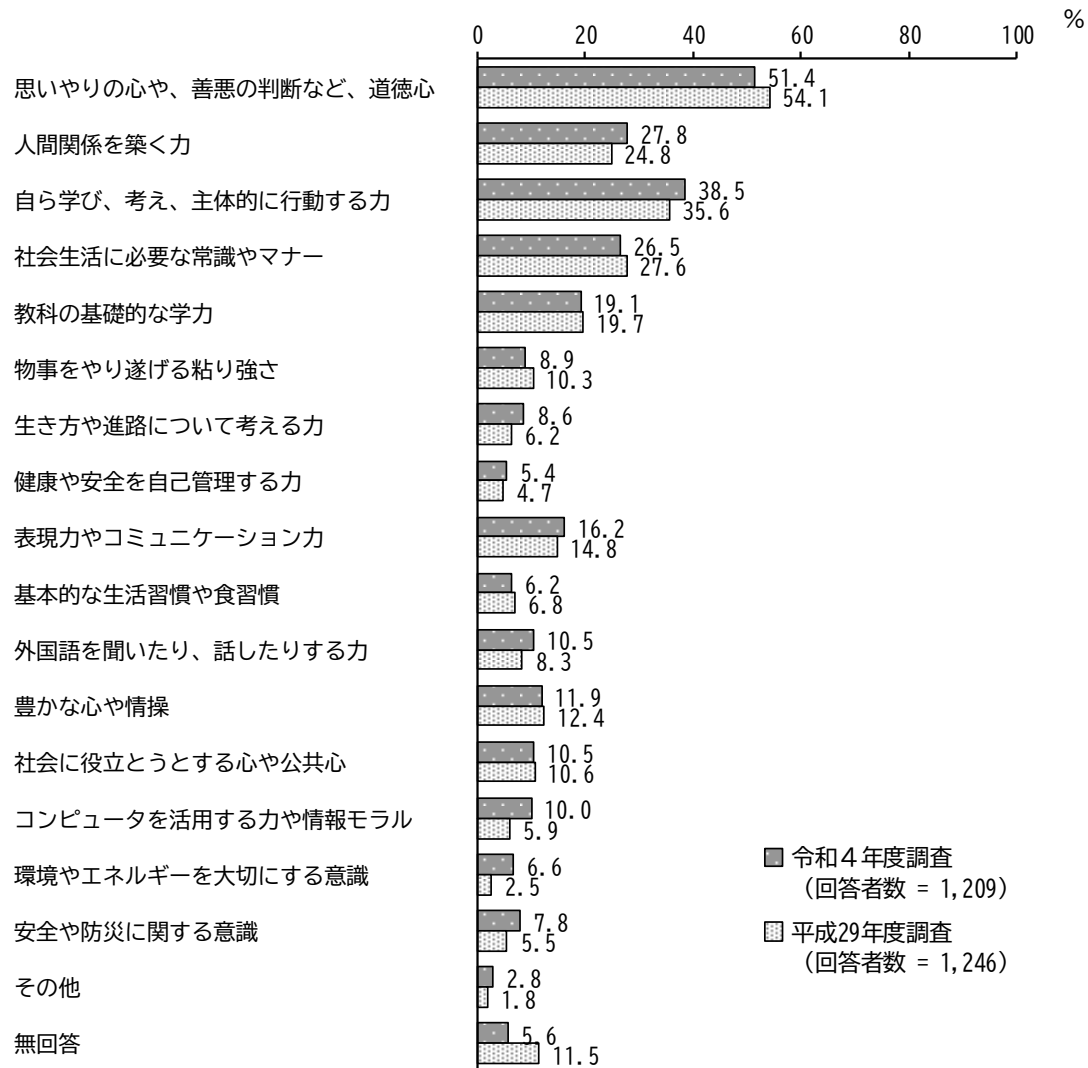

【年齢別】

年齢別にみると、「30歳～39歳」で「人間関係を築く力」の割合が、「20歳～29歳」で「社会生活に必要な常識やマナー」「コンピュータを活用する力や情報モラル」の割合が高くなっています。

単位：％

区分	回答者数(件)	思いやりの心や、善悪の判断など、道徳心	人間関係を築く力	自ら学び、考え、主体的に行動する力	社会生活に必要な常識やマナー	教科の基礎的な学力	物事をやり遂げる粘り強さ	生き方や進路について考える力	健康や安全を自己管理する力	表現力やコミュニケーション力
全体	1209	51.4	27.8	38.5	26.5	19.1	8.9	8.6	5.4	16.2
20歳～29歳	98	38.8	28.6	40.8	37.8	17.3	5.1	16.3	3.1	26.5
30歳～39歳	129	45.0	39.5	45.0	20.2	20.2	10.1	11.6	1.6	23.3
40歳～49歳	177	54.2	35.0	45.8	24.9	23.2	10.7	13.0	3.4	22.6
50歳～59歳	182	50.5	27.5	44.0	24.7	22.0	5.5	10.4	2.2	20.9
60歳～69歳	230	56.1	27.8	37.8	29.6	18.7	8.7	5.7	6.1	14.3
70歳～79歳	220	54.5	20.5	32.3	26.4	17.7	10.9	5.9	8.6	8.6
80歳以上	170	51.8	20.6	27.6	24.7	14.7	9.4	2.9	10.0	5.9

区分	基本的な生活習慣や食習慣	外国語を聞いたり、話したりする力	豊かな心や情操	社会に役立つとするとする心や公共心	コンピュータを活用する力や情報モラル	環境やエネルギーを大切にする意識	安全や防災に関する意識	その他	無回答
全体	6.2	10.5	11.9	10.5	10.0	6.6	7.8	2.8	5.6
20歳～29歳	3.1	10.2	5.1	5.1	21.4	3.1	9.2	5.1	4.1
30歳～39歳	4.7	16.3	11.6	4.7	14.7	4.7	5.4	1.6	4.7
40歳～49歳	2.8	13.0	9.0	6.2	13.0	4.5	6.8	1.1	1.7
50歳～59歳	6.6	9.3	13.2	10.4	9.9	9.3	8.8	0.5	1.6
60歳～69歳	5.2	10.9	10.0	11.7	11.3	6.1	7.4	3.5	3.9
70歳～79歳	9.1	10.9	15.5	13.2	4.5	9.5	7.3	2.3	9.5
80歳以上	10.0	4.1	15.3	17.1	1.8	5.9	9.4	5.9	12.9

問 31 西東京市の小学校・中学校の先生は、どのような先生が望ましいと思いますか。  
(〇は3つまで)

「授業をしっかりとわかりやすく教える先生」の割合が46.9%と最も高く、次いで「児童・生徒の話をきちんと聞く先生」の割合が42.4%、「児童・生徒の状況をしっかりと把握する先生」の割合が41.0%となっています。

平成29年度調査と比較すると、大きな変化はみられません。

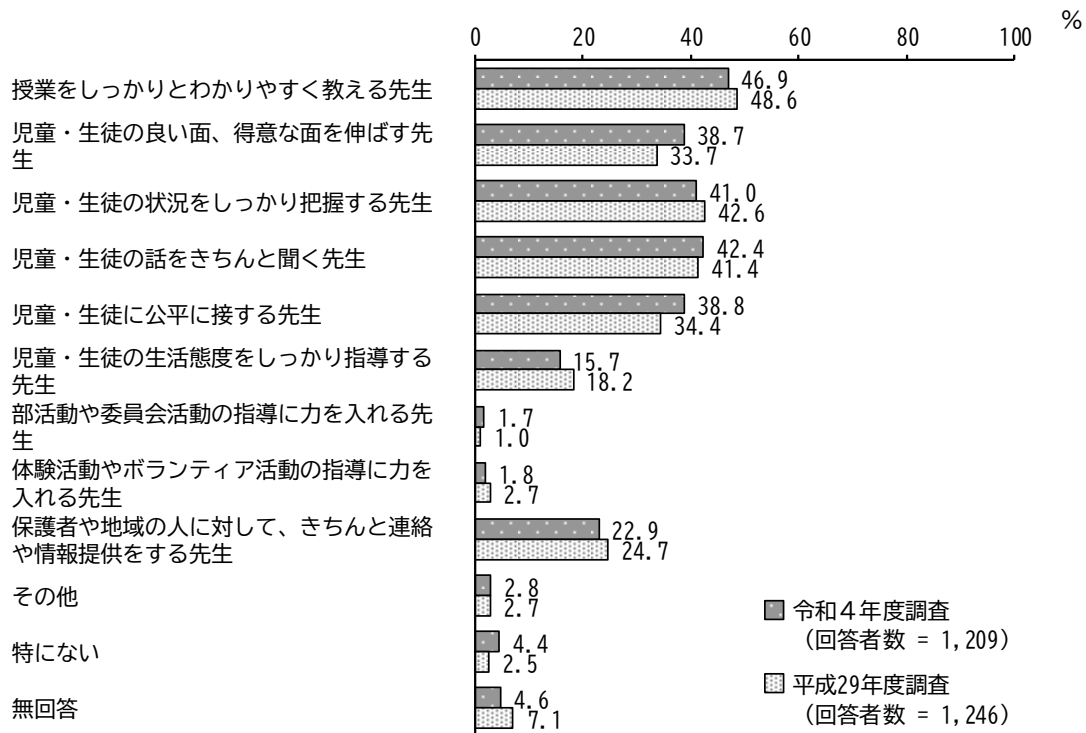

【年齢別】

年齢別にみると、「20歳～29歳」で「児童・生徒の良い面、得意な面を伸ばす先生」の割合が、「40歳～49歳」で「児童・生徒の生活態度をしっかりと指導する先生」「授業をしっかりとわかりやすく教える先生」の割合が高くなっています。

単位：％

区分	回答者数(件)	授業をしっかりとわかりやすく教える先生	児童・生徒の良い面、得意な面を伸ばす先生	児童・生徒の状況をしっかりと把握する先生	児童・生徒の話をきちんと聞く先生	児童・生徒に公平に接する先生	児童・生徒の生活態度をしっかりと指導する先生	部活動や委員会活動の指導に力を入れる先生	体験活動やボランティア活動の指導に力を入れる先生	保護者や地域の人に対して、きちんと連絡や情報提供をする先生	その他	特にない	無回答
全体	1209	46.9	38.7	41.0	42.4	38.8	15.7	1.7	1.8	22.9	2.8	4.4	4.6
20歳～29歳	98	44.9	49.0	39.8	48.0	37.8	11.2	2.0	1.0	23.5	4.1	4.1	2.0
30歳～39歳	129	34.1	45.0	45.0	45.0	38.8	14.7	3.1	1.6	28.7	1.6	5.4	3.9
40歳～49歳	177	53.7	43.5	47.5	46.9	38.4	22.6	1.1	—	17.5	2.3	2.8	1.1
50歳～59歳	182	48.9	36.3	41.8	46.2	40.7	13.7	1.6	1.6	22.5	3.8	3.8	1.6
60歳～69歳	230	46.5	42.2	40.4	43.9	39.6	14.3	1.3	1.7	24.8	3.5	5.7	2.2
70歳～79歳	220	48.2	29.1	40.9	40.0	42.3	15.9	2.7	3.2	22.3	0.9	1.8	9.5
80歳以上	170	47.6	33.5	32.4	30.0	32.4	15.9	0.6	2.9	22.4	4.1	7.1	10.6

問 32 いじめや不登校などの問題を防止するためには、どのようなことが必要だと思いますか。(〇は3つまで)

「親が子どもを見守り、実態を把握すること」の割合が53.4%と最も高く、次いで「学校の先生が児童・生徒を注意深く観察し、状況を把握すること」の割合が47.8%、「専門の相談員（スクールカウンセラー等）に、いつでも悩みを相談できること」の割合が36.8%となっています。

平成29年度調査と比較すると、「インターネット上のトラブルを防止するため、学校や家庭において情報モラル教育の充実を図ること」の割合が増加しています。一方、「親が子どもを見守り、実態を把握すること」の割合が減少しています。

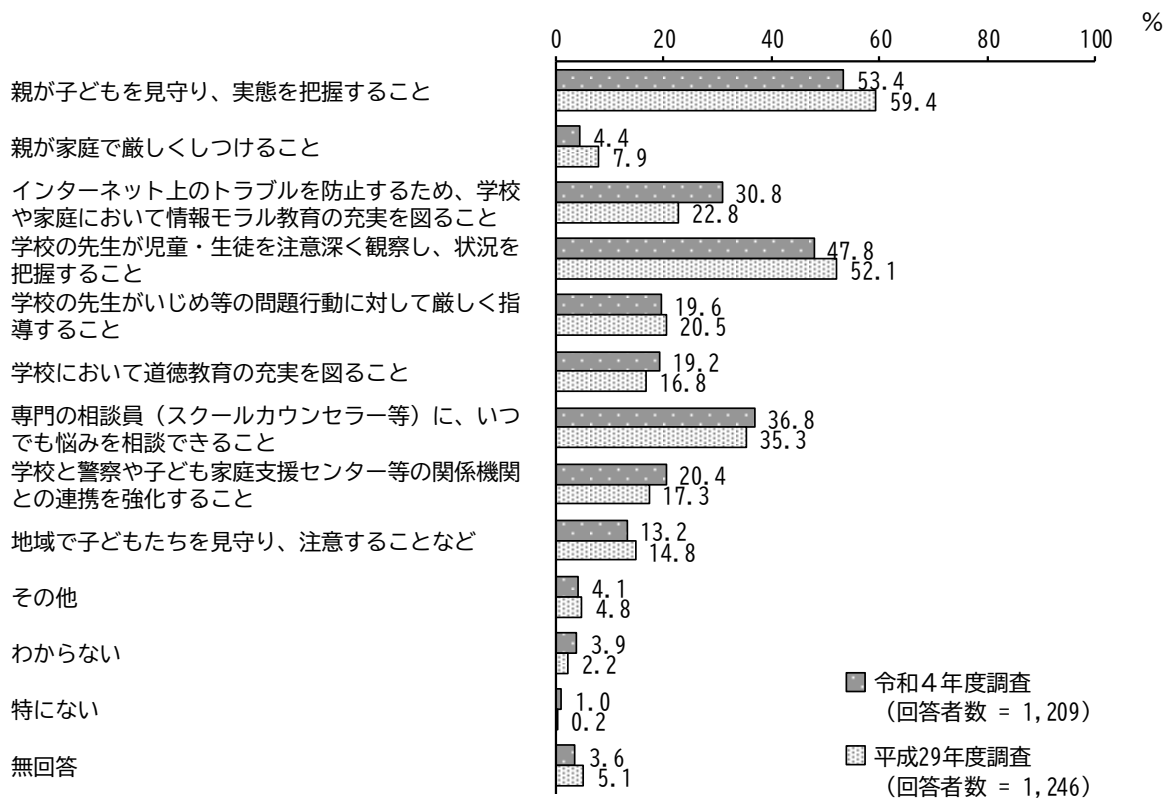

【年齢別】

年齢別にみると、「30歳～39歳」で「インターネット上のトラブルを防止するため、学校や家庭において情報モラル教育の充実を図ること」「学校と警察や子ども家庭支援センター等の関係機関との連携を強化すること」の割合が、「20歳～29歳」で「学校と警察や子ども家庭支援センター等の関係機関との連携を強化すること」の割合が高くなっています。

単位：％

区分	回答者数(件)	親が子どもを見守り、実態を把握すること	親が家庭で厳しくしつけること	インターネット上のトラブルを防止するため、学校や家庭において情報モラル教育の充実を図ること	学校の先生が児童・生徒を注意深く観察し、状況を把握すること	学校の先生がいじめ等の問題行動に対して厳しく指導すること	学校において道徳教育の充実を図ること	専門の相談員(スクールカウンセラー等)に、いつでも悩みを相談できること	学校と警察や子ども家庭支援センター等の関係機関との連携を強化すること	地域で子どもたちを見守り、注意することなど	その他	わからない	特にない	無回答
全体	1209	53.4	4.4	30.8	47.8	19.6	19.2	36.8	20.4	13.2	4.1	3.9	1.0	3.6
20歳～29歳	98	32.7	6.1	38.8	43.9	22.4	12.2	44.9	32.7	9.2	8.2	6.1	—	1.0
30歳～39歳	129	49.6	7.0	46.5	43.4	20.9	15.5	32.6	31.8	7.8	7.8	3.9	1.6	0.8
40歳～49歳	177	59.9	4.5	34.5	50.8	26.6	23.7	33.9	20.3	10.2	5.1	2.3	—	1.1
50歳～59歳	182	56.0	3.8	33.5	48.9	17.0	12.6	34.6	25.8	13.2	4.9	3.3	1.1	1.1
60歳～69歳	230	54.8	4.8	35.7	46.5	21.7	24.8	39.6	16.5	12.2	3.5	3.9	0.9	1.7
70歳～79歳	220	55.0	2.7	23.2	49.5	16.8	21.4	39.1	15.5	21.8	0.5	2.3	0.5	8.2
80歳以上	170	55.3	3.5	11.2	48.8	13.5	18.2	34.7	10.6	13.5	2.4	6.5	2.9	9.4

問 33 地域に開かれた学校にするために、何が大切だと思いますか。(〇は3つまで)

「学校だよりやホームページなどにより、学校や子どもの様子を積極的に公開する」の割合が29.9%と最も高く、次いで「ゲストティーチャーや部活動の指導者など、外部の人を学校に招く」の割合が28.5%、「登下校時の見守りや本の読み聞かせ、校内環境整備など様々な活動を行う学校支援ボランティアを積極的に受け入れる」の割合が26.2%となっています。

平成29年度調査と比較すると、大きな変化はみられません。

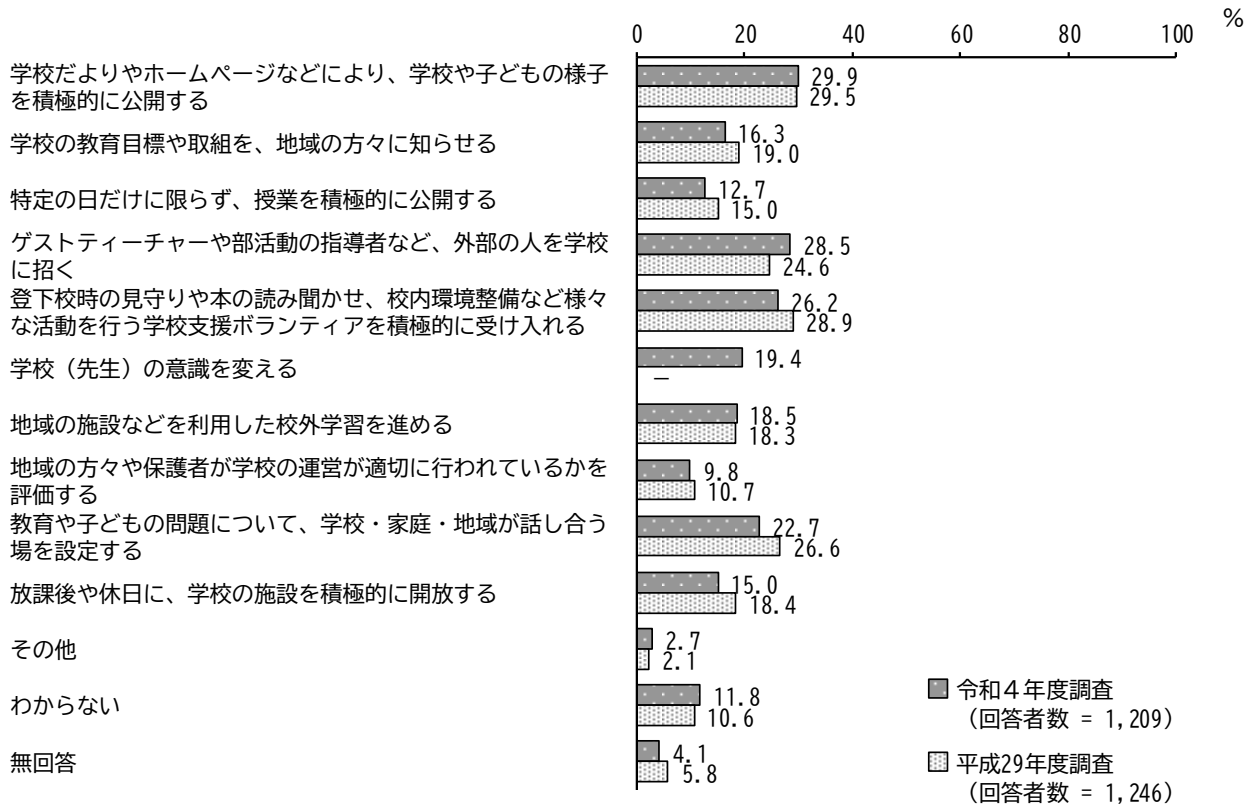

※平成29年度調査には「学校(先生)の意識を変える」の選択肢はありませんでした。



【年齢別】

年齢別にみると、「20歳～29歳」「30歳～39歳」で「地域の施設などを利用した校外学習を進める」の割合が、「40歳～49歳」で「ゲストティーチャーや部活動の指導者など、外部の人を学校に招く」の割合が高くなっています。

単位：%

区分	回答者数(件)	学校だよりやホームページなどにより、学校や子どもの様子を積極的に公開する	学校の教育目標や取組を、地域の方々に知らせる	特定の日だけに限らず、授業を積極的に公開する	ゲストティーチャーや部活動の指導者など、外部の人を学校に招く	登下校時の見守りや本の読み聞かせ、校内環境整備など様々な活動を行う学校支援ボランティアを積極的に受け入れる	学校(先生)の意識を変える	地域の施設などを利用した校外学習を進める	地域の方々や保護者が学校の運営が適切に行われているかを評価する	教育や子どもの問題について、学校・家庭・地域が話し合う場を設定する	放課後や休日に、学校の施設を積極的に開放する	その他	わからない	無回答
全体	1209	29.9	16.3	12.7	28.5	26.2	19.4	18.5	9.8	22.7	15.0	2.7	11.8	4.1
20歳～29歳	98	21.4	18.4	17.3	29.6	20.4	19.4	32.7	12.2	21.4	18.4	2.0	7.1	1.0
30歳～39歳	129	28.7	15.5	19.4	34.9	25.6	22.5	28.7	11.6	20.2	20.2	2.3	7.8	3.1
40歳～49歳	177	32.8	14.1	13.0	36.2	22.0	21.5	23.2	16.4	19.2	15.8	3.4	9.0	1.1
50歳～59歳	182	26.4	13.2	10.4	30.8	24.7	20.9	14.3	7.7	22.0	12.1	3.3	17.6	—
60歳～69歳	230	30.4	17.0	11.3	26.1	28.7	23.5	18.7	10.9	20.4	13.0	1.7	14.3	3.0
70歳～79歳	220	31.4	18.6	10.0	22.3	30.0	11.8	11.8	8.6	27.7	13.2	2.7	12.3	9.5
80歳以上	170	34.7	17.6	12.4	24.7	28.2	17.6	10.6	2.9	26.5	15.9	3.5	10.0	8.8

問 34 西東京市の子どもたちや学校教育の現場で課題だと感じていることは何ですか。  
(〇は3つまで)

「家庭環境などによる教育格差」の割合が24.1%と最も高く、次いで「子どもたちの道徳心や規範意識などの低下」の割合が23.0%、「特にない」の割合が21.3%となっています。

平成29年度調査と比較すると、「子どもたちの道徳心や規範意識などの低下」の割合が減少しています。

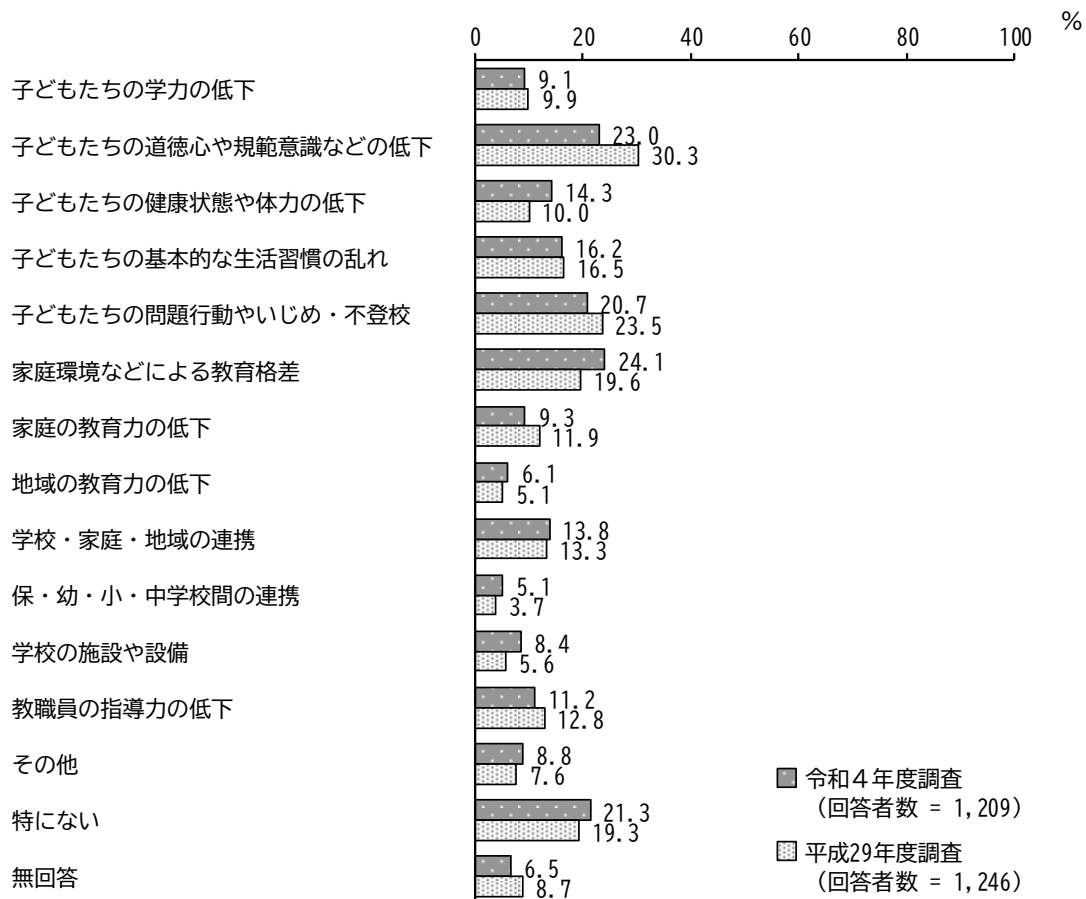

## (8) 一人ひとりに応じた支援について

問 35 子ども一人ひとりに応じた支援として、西東京市教育委員会が設置している場所や人について、知っているものに○をつけてください。(○はいくつでも)

「知っているものはない」の割合が47.9%と最も高く、次いで「特別支援学級（小学校：A学級、B学級）（中学校：I学級、J学級）」の割合が32.8%、「スクールカウンセラー」の割合が25.7%となっています。

平成29年度調査と比較すると、大きな変化はみられません。

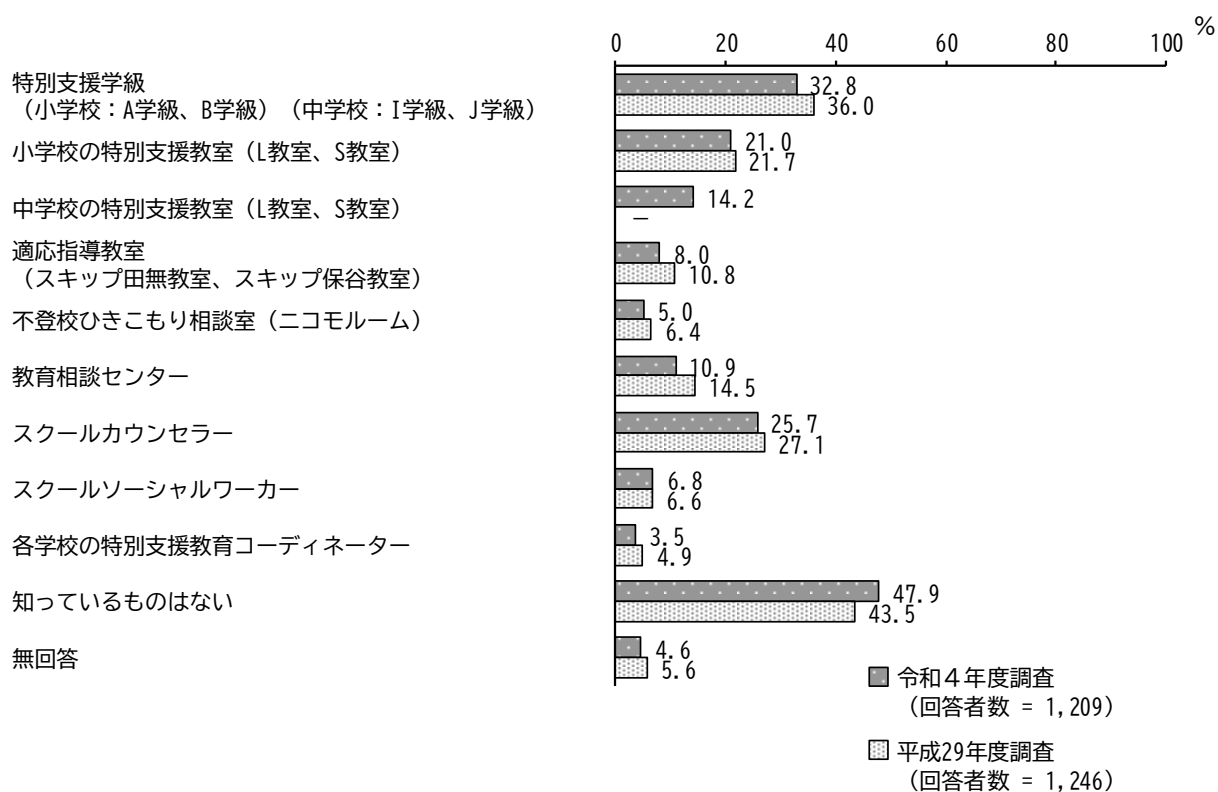

※「中学校の特別支援教室 (L教室、S教室)」の選択肢は、平成29年度調査では「中学校の通級指導学級 (K組)」でした。

〈一般市民調査〉

【年齢別】

年齢別にみると、「40歳～49歳」で「小学校の特別支援教室（L教室、S教室）」「スクールカウンセラー」の割合が、「50歳～59歳」で「スクールカウンセラー」の割合が高くなっています。

単位：％

区分	回答者数(件)	特別支援学級(小学校：A学級、B学級) (中学校：I学級、J学級)	小学校の特別支援教室(L教室、S教室)	中学校の特別支援教室(L教室、S教室)	適応指導教室(スキップ田無教室、スキップ保谷教室)	不登校ひきこもり相談室(ニコモルーム)	教育相談センター	スクールカウンセラー	スクールソーシャルワーカー	各学校の特別支援教育コーディネーター	知っているものはない	無回答
全体	1209	32.8	21.0	14.2	8.0	5.0	10.9	25.7	6.8	3.5	47.9	4.6
20歳～29歳	98	34.7	17.3	16.3	6.1	2.0	10.2	36.7	8.2	4.1	45.9	—
30歳～39歳	129	29.5	22.5	10.1	7.8	3.9	7.8	31.8	8.5	5.4	47.3	2.3
40歳～49歳	177	37.9	41.8	24.9	10.2	5.1	10.7	44.1	5.6	2.8	35.0	0.6
50歳～59歳	182	38.5	28.6	20.3	15.4	8.8	14.3	36.8	8.2	4.4	44.0	1.6
60歳～69歳	230	32.6	16.1	11.3	7.0	3.5	10.9	17.0	6.1	3.0	55.7	1.3
70歳～79歳	220	36.4	15.0	11.4	6.4	5.0	12.3	16.4	8.2	3.6	46.4	10.5
80歳以上	170	19.4	7.1	6.5	2.9	4.7	8.8	8.2	3.5	1.8	58.2	13.5

問 36 西東京市立小学校・中学校における、一人ひとりに応じた支援について、どう思いますか。(〇は1つ)

「近隣区市と同様、平均的である」の割合が 39.3%と最も高く、次いで「まあ充実している」の割合が 14.3%、「あまり充実していない」の割合が 10.8%となっています。

平成 29 年度調査と比較すると、大きな変化はみられません。

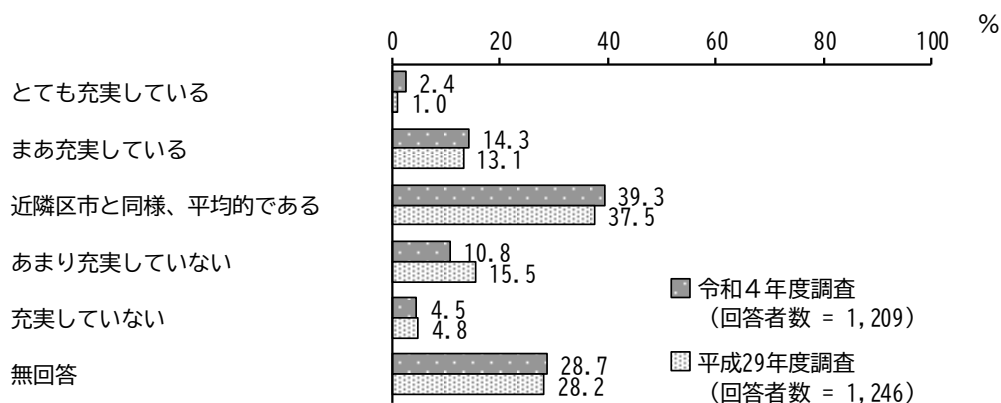

【年齢別】

年齢別にみると、「30歳～39歳」「20歳～29歳」で「近隣区市と同様、平均的である」の割合が、「40歳～49歳」で「まあ充実している」の割合が高くなっています。

単位：%

区分	回答者数 (件)	とても充実している	まあ充実している	近隣区市と同様、平均的である	あまり充実していない	充実していない	無回答
全体	1209	2.4	14.3	39.3	10.8	4.5	28.7
20歳～29歳	98	3.1	19.4	49.0	12.2	6.1	10.2
30歳～39歳	129	—	11.6	56.6	14.7	6.2	10.9
40歳～49歳	177	4.0	21.5	43.5	13.0	5.1	13.0
50歳～59歳	182	3.3	14.8	37.9	15.9	4.9	23.1
60歳～69歳	230	1.3	8.3	42.2	7.4	5.2	35.7
70歳～79歳	220	3.6	15.5	25.0	9.1	5.0	41.8
80歳以上	170	1.2	12.4	32.4	5.3	—	48.8

問 37 一人ひとりに応じた支援の充実のために、どのような取り組みが必要だと思いますか。(〇は3つまで)

「子ども一人ひとりの実態に応じた相談体制の強化」の割合が 33.6%と最も高く、次いで「すべての子どもたちが共に学ぶことができる教育の充実」の割合が 31.9%、「人的（人員）配置の充実」の割合が 27.0%となっています。

平成 29 年度調査と比較すると、大きな変化はみられません。

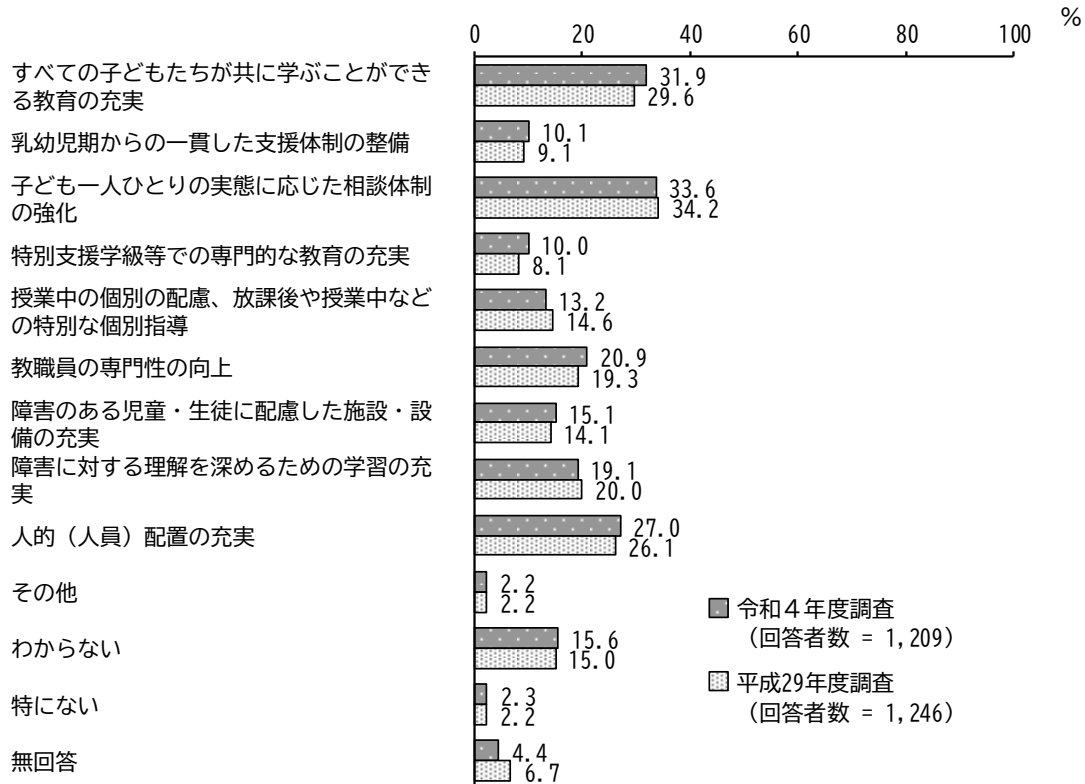

問 38 子ども一人ひとりに応じた支援を行うために、西東京市教育委員会が力を入れる必要があると思われる内容に○をつけてください。(○はいくつでも)

「通常の学級における一人ひとりに応じた支援」の割合が48.0%と最も高く、次いで「不登校ひきこもり相談室の充実」の割合が33.7%、「障害のある児童・生徒への接し方などを周知すること」の割合が28.3%となっています。

平成29年度調査と比較すると、「通常の学級における一人ひとりに応じた支援」の割合が増加しています。

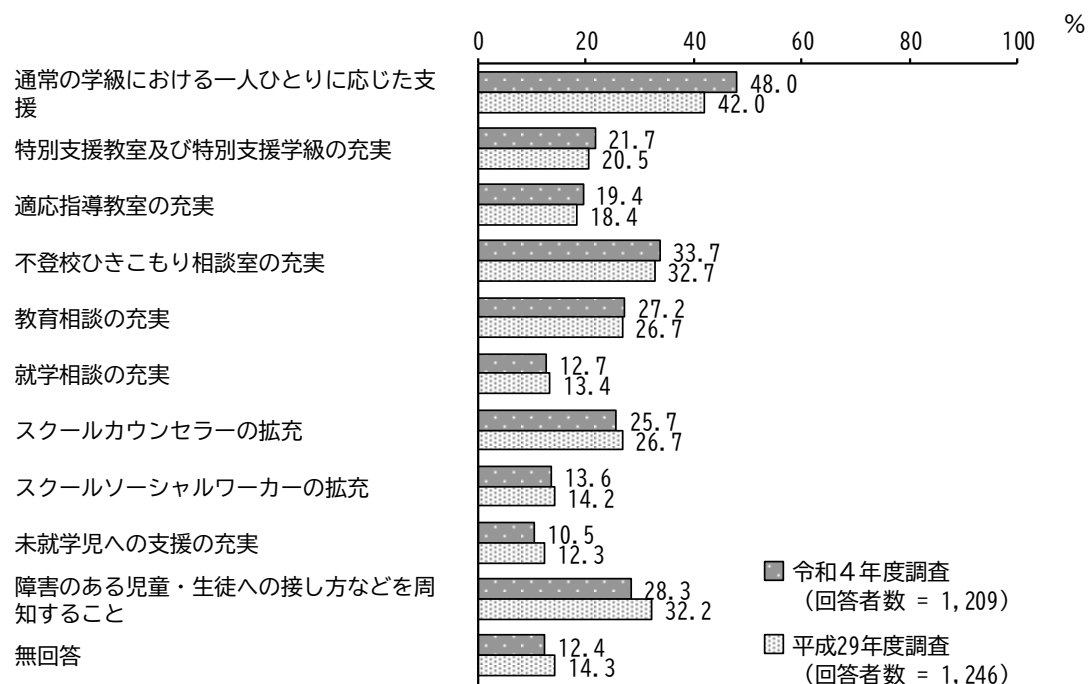

〈一般市民調査〉

【年齢別】

年齢別にみると、「30歳～39歳」で「未就学児への支援の充実」の割合が、「40歳～49歳」で「通常の学級における一人ひとりに応じた支援」の割合が、「70歳～79歳」で「不登校ひきこもり相談室の充実」の割合が高くなっています。

単位：％

区分	回答者数(件)	通常の学級における一人ひとりに応じた支援	特別支援教室及び特別支援学級の充実	適応指導教室の充実	不登校ひきこもり相談室の充実	教育相談の充実	就学相談の充実	スクールカウンセラーの拡充	スクールソーシャルワーカーの拡充	未就学児への支援の充実	障害のある児童・生徒への接し方などを周知すること	無回答
全体	1209	48.0	21.7	19.4	33.7	27.2	12.7	25.7	13.6	10.5	28.3	12.4
20歳～29歳	98	52.0	27.6	15.3	29.6	26.5	21.4	26.5	15.3	14.3	31.6	9.2
30歳～39歳	129	48.8	24.8	17.1	31.8	28.7	19.4	22.5	11.6	26.4	26.4	3.9
40歳～49歳	177	57.6	23.7	22.0	27.1	29.4	13.6	23.2	13.6	7.3	26.6	4.0
50歳～59歳	182	45.1	17.6	19.8	33.5	30.8	11.5	24.7	13.7	7.7	29.7	9.9
60歳～69歳	230	47.8	24.8	23.9	34.8	26.5	10.0	32.6	14.8	7.8	26.5	13.9
70歳～79歳	220	45.9	20.5	17.3	44.1	20.9	9.1	25.0	14.5	9.5	30.5	14.5
80歳以上	170	41.8	15.9	17.1	30.6	29.4	11.8	22.9	11.8	7.6	28.2	27.1



## (9) 西東京市のことについて

問 39 西東京市の子どもたちに、将来どのような人になってもらいたいと思いますか。  
(〇はいくつでも)

「優しく思いやりのある人」の割合が 64.8%と最も高く、次いで「相手の立場に立って考えられる人」の割合が 60.5%、「自分の頭で考え、判断し、行動できる人」の割合が 60.4%となっています。

平成 29 年度調査と比較すると、「いろいろなことにチャレンジする人」「想像力が豊かな人」の割合が増加しています。一方、「夢、目標を持っている人」の割合が減少しています。

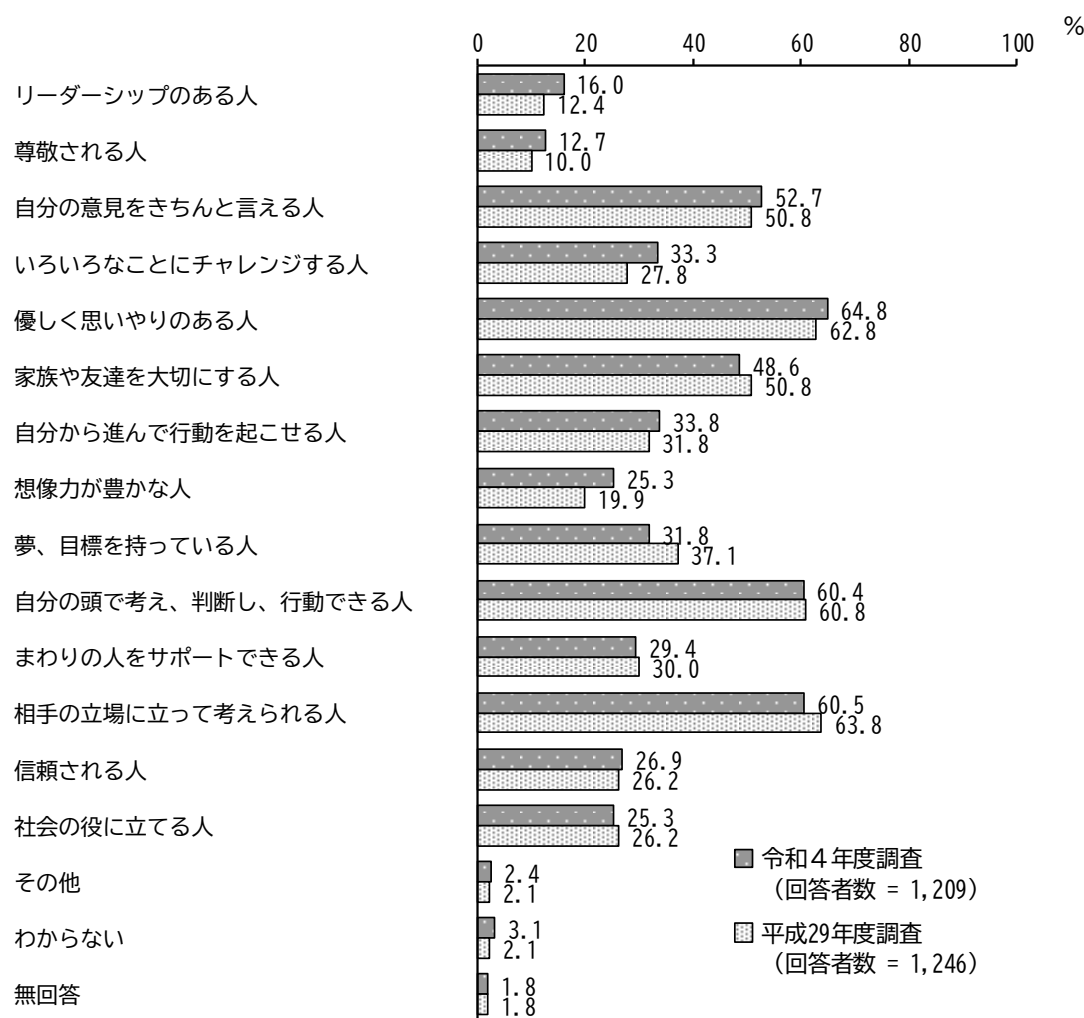

〈一般市民調査〉

【年齢別】

年齢別にみると、「40歳～49歳」で「いろいろなことにチャレンジする人」の割合が、「60歳～69歳」で「相手の立場に立って考えられる人」の割合が、「70歳～79歳」で「自分の意見をきちんと言え人」の割合が高くなっています。

単位：％

区分	回答者数(件)	リーダーシップのある人	尊敬される人	自分の意見をきちんと言え人	いろいろなことにチャレンジする人	優しく思いやりのある人	家族や友達を大切にしている人	自分から進んで行動を起こせる人	想像力が豊かな人
全体	1209	16.0	12.7	52.7	33.3	64.8	48.6	33.8	25.3
20歳～29歳	98	17.3	12.2	39.8	34.7	59.2	48.0	32.7	27.6
30歳～39歳	129	14.0	10.9	52.7	41.1	63.6	50.4	38.8	25.6
40歳～49歳	177	22.0	16.4	45.2	44.6	73.4	57.6	41.8	33.3
50歳～59歳	182	9.9	7.1	42.3	29.1	69.2	42.3	26.4	23.6
60歳～69歳	230	14.3	8.7	53.5	33.0	67.0	48.7	33.5	23.0
70歳～79歳	220	13.2	13.2	69.5	30.9	62.3	46.8	34.1	23.6
80歳以上	170	22.4	20.6	57.1	23.5	55.9	47.1	31.2	22.9

区分	夢、目標を持っている人	自分の頭で考え、判断し、行動できる人	まわりの人をサポートできる人	相手の立場に立って考えられる人	信頼される人	社会の役に立っている人	その他	わからない	無回答
全体	31.8	60.4	29.4	60.5	26.9	25.3	2.4	3.1	1.8
20歳～29歳	30.6	58.2	26.5	53.1	25.5	23.5	6.1	3.1	1.0
30歳～39歳	31.0	66.7	20.2	53.5	26.4	19.4	0.8	8.5	—
40歳～49歳	34.5	68.9	35.6	61.6	33.9	29.9	3.4	1.7	—
50歳～59歳	28.6	63.2	32.4	58.8	20.9	24.7	2.2	3.3	—
60歳～69歳	37.0	62.2	29.6	70.4	23.5	23.5	2.2	1.7	0.4
70歳～79歳	30.0	54.1	29.1	60.5	26.4	24.5	0.5	2.3	3.2
80歳以上	30.0	51.2	28.2	57.6	32.4	30.6	2.9	3.5	7.6

問 40 子どもたちを取り巻く環境は、この数年、どのように変化してきたと思いますか。(〇は (ア) ~ (シ) ごとに1つ)

(ア) 家庭での生活体験 (※家事の手伝いなど) の機会

「減少・希薄・低下」の割合が61.9%、「増加・濃厚・向上」の割合が21.3%となっています。平成29年度調査と比較すると、「増加・濃厚・向上」の割合が増加しています。

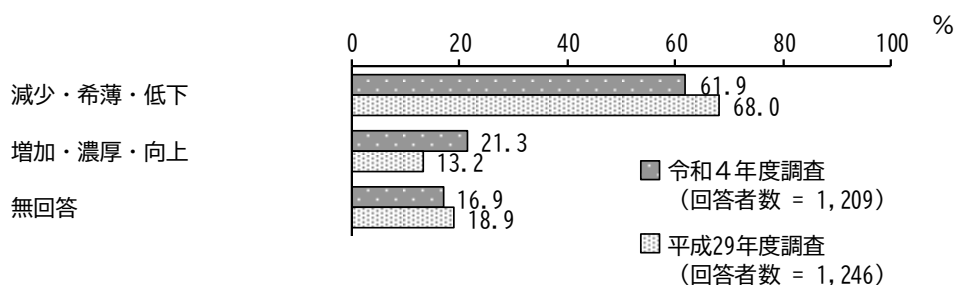

【年齢別】

年齢別にみると、「20歳～29歳」「30歳～39歳」で「増加・濃厚・向上」の割合が、「50歳～59歳」で「減少・希薄・低下」の割合が高くなっています。

単位：%

区分	回答者数 (件)	減少・希薄・低下	増加・濃厚・向上	無回答
全体	1209	61.9	21.3	16.9
20歳～29歳	98	52.0	42.9	5.1
30歳～39歳	129	56.6	37.2	6.2
40歳～49歳	177	60.5	33.3	6.2
50歳～59歳	182	74.2	13.2	12.6
60歳～69歳	230	67.4	17.0	15.7
70歳～79歳	220	65.9	10.5	23.6
80歳以上	170	47.6	12.9	39.4

〈一般市民調査〉

(イ) 地域社会での人間関係

「減少・希薄・低下」の割合が80.2%、「増加・濃厚・向上」の割合が4.6%となっています。  
平成29年度調査と比較すると、大きな変化はみられません。

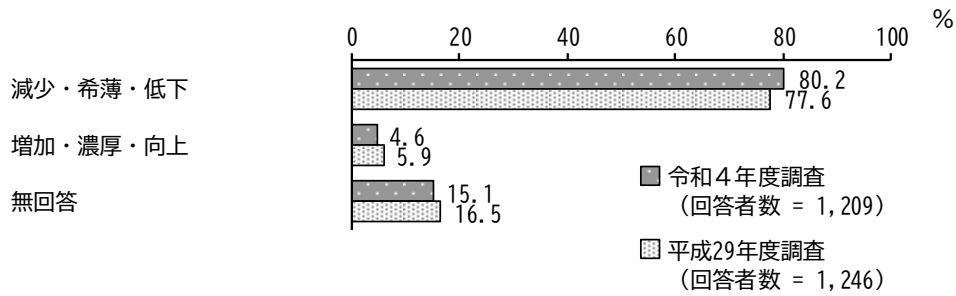

【年齢別】

年齢別にみると、「20歳～29歳」「40歳～49歳」「30歳～39歳」で「減少・希薄・低下」の割合が高くなっています。

単位：%

区分	回答者数 (件)	減少・希薄・低下	増加・濃厚・向上	無回答
全体	1209	80.2	4.6	15.1
20歳～29歳	98	95.9	1.0	3.1
30歳～39歳	129	90.7	5.4	3.9
40歳～49歳	177	92.1	2.3	5.6
50歳～59歳	182	83.5	6.0	10.4
60歳～69歳	230	81.3	4.3	14.3
70歳～79歳	220	75.5	3.6	20.9
80歳以上	170	52.9	8.8	38.2

(ウ) 子どもと高齢者がふれ合う機会

「減少・希薄・低下」の割合が79.3%、「増加・濃厚・向上」の割合が5.6%となっています。  
平成29年度調査と比較すると、大きな変化はみられません。

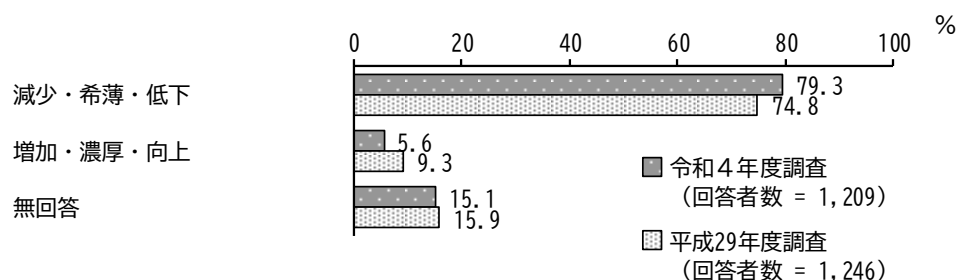

【年齢別】

年齢別にみると、「20歳～29歳」「40歳～49歳」「30歳～39歳」で「減少・希薄・低下」の割合が高くなっています。

単位：%

区分	回答者数 (件)	減少・希薄・低下	増加・濃厚・向上	無回答
全体	1209	79.3	5.6	15.1
20歳～29歳	98	90.8	6.1	3.1
30歳～39歳	129	89.1	7.0	3.9
40歳～49歳	177	89.3	4.5	6.2
50歳～59歳	182	83.5	5.5	11.0
60歳～69歳	230	81.7	3.5	14.8
70歳～79歳	220	72.7	6.4	20.9
80歳以上	170	56.5	7.6	35.9

〈一般市民調査〉

(工) 学校における児童・生徒一人ひとりに応じたきめ細かな学習指導

「減少・希薄・低下」の割合が51.9%、「増加・濃厚・向上」の割合が25.3%となっています。  
平成29年度調査と比較すると、「減少・希薄・低下」の割合が増加しています。

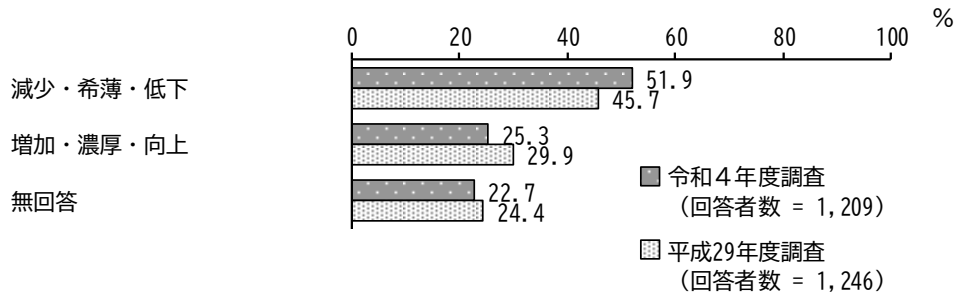

【年齢別】

年齢別にみると、「30歳～39歳」「20歳～29歳」で「減少・希薄・低下」の割合が高くなっています。

単位：%

区分	回答者数 (件)	減少・希薄・低下	増加・濃厚・向上	無回答
全体	1209	51.9	25.3	22.7
20歳～29歳	98	61.2	31.6	7.1
30歳～39歳	129	62.0	32.6	5.4
40歳～49歳	177	57.6	31.6	10.7
50歳～59歳	182	56.6	26.4	17.0
60歳～69歳	230	57.0	19.1	23.9
70歳～79歳	220	45.9	21.4	32.7
80歳以上	170	29.4	22.4	48.2

(オ) 学校における情報機器を活用した授業

「減少・希薄・低下」の割合が14.1%、「増加・濃厚・向上」の割合が66.5%となっています。平成29年度調査と比較すると、「増加・濃厚・向上」の割合が増加しています。

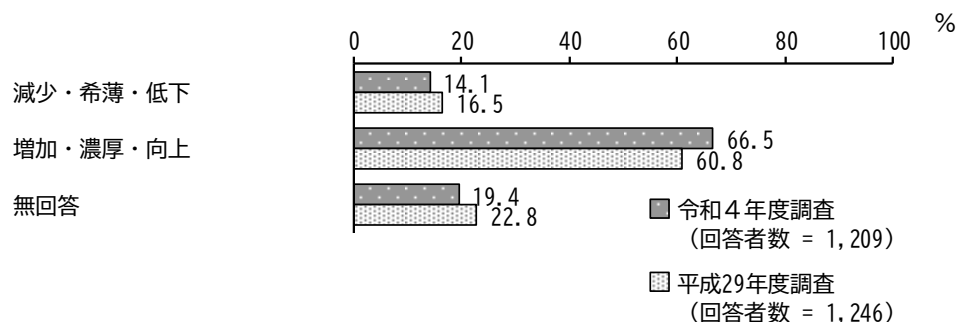

【年齢別】

年齢別にみると、「20歳～29歳」「30歳～39歳」「40歳～49歳」で「増加・濃厚・向上」の割合が高くなっています。

単位：%

区分	回答者数 (件)	減少・希薄・低下	増加・濃厚・向上	無回答
全体	1209	14.1	66.5	19.4
20歳～29歳	98	13.3	80.6	6.1
30歳～39歳	129	15.5	79.8	4.7
40歳～49歳	177	13.0	79.7	7.3
50歳～59歳	182	13.7	71.4	14.8
60歳～69歳	230	17.8	62.6	19.6
70歳～79歳	220	12.7	57.7	29.5
80歳以上	170	11.8	46.5	41.8

〈一般市民調査〉

(カ) コミュニケーション能力

「減少・希薄・低下」の割合が61.7%、「増加・濃厚・向上」の割合が19.3%となっています。  
平成29年度調査と比較すると、大きな変化はみられません。

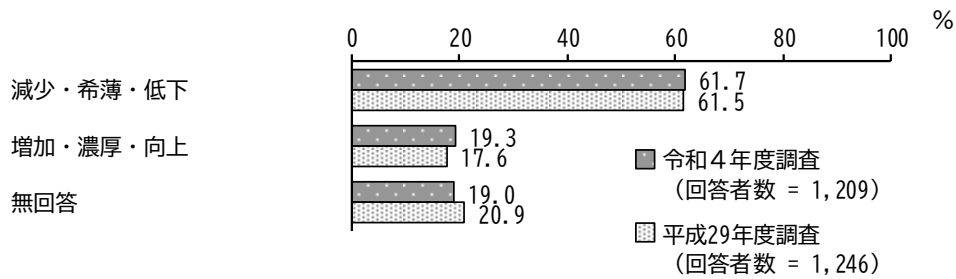

【年齢別】

年齢別にみると、「20歳～29歳」「30歳～39歳」「40歳～49歳」で「減少・希薄・低下」の割合が高くなっています。

単位：%

区分	回答者数(件)	減少・希薄・低下	増加・濃厚・向上	無回答
全体	1209	61.7	19.3	19.0
20歳～29歳	98	74.5	18.4	7.1
30歳～39歳	129	74.4	21.7	3.9
40歳～49歳	177	73.4	19.2	7.3
50歳～59歳	182	71.4	15.9	12.6
60歳～69歳	230	63.9	18.3	17.8
70歳～79歳	220	51.8	18.2	30.0
80歳以上	170	32.4	24.7	42.9



(キ) 語学力

「減少・希薄・低下」の割合が38.0%、「増加・濃厚・向上」の割合が41.7%となっています。  
平成29年度調査と比較すると、大きな変化はみられません。

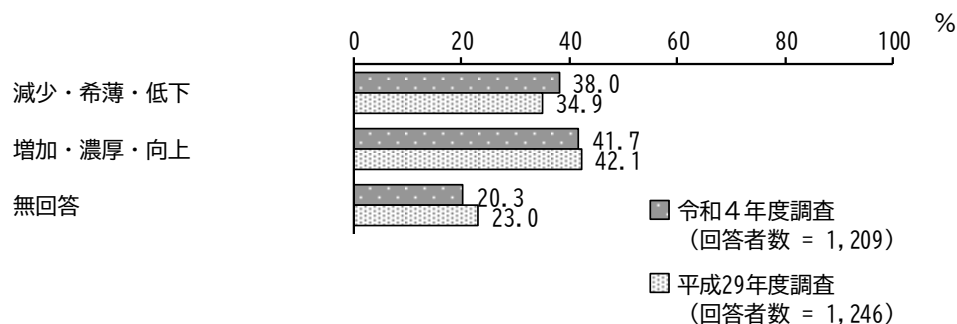

【年齢別】

年齢別にみると、「40歳～49歳」「30歳～39歳」で「減少・希薄・低下」の割合が、「20歳～29歳」で「増加・濃厚・向上」の割合が高くなっています。

単位：%

区分	回答者数 (件)	減少・希薄・低下	増加・濃厚・向上	無回答
全体	1209	38.0	41.7	20.3
20歳～29歳	98	42.9	50.0	7.1
30歳～39歳	129	48.1	47.3	4.7
40歳～49歳	177	57.1	36.7	6.2
50歳～59歳	182	36.3	49.5	14.3
60歳～69歳	230	37.0	42.6	20.4
70歳～79歳	220	31.4	37.7	30.9
80歳以上	170	20.0	34.1	45.9

〈一般市民調査〉

(ク) 家庭環境の多様化（核家族、単身赴任、親の深夜労働等）

「減少・希薄・低下」の割合が21.7%、「増加・濃厚・向上」の割合が60.0%となっています。  
平成29年度調査と比較すると、大きな変化はみられません。

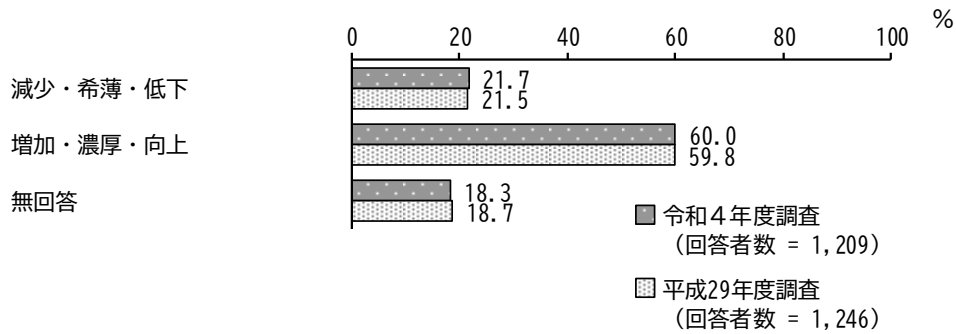

【年齢別】

年齢別にみると、「20歳～29歳」「30歳～39歳」「40歳～49歳」で「増加・濃厚・向上」の割合が高くなっています。

単位：％

区分	回答者数 (件)	減少・希薄・低下	増加・濃厚・向上	無回答
全体	1209	21.7	60.0	18.3
20歳～29歳	98	11.2	83.7	5.1
30歳～39歳	129	17.8	77.5	4.7
40歳～49歳	177	22.6	71.2	6.2
50歳～59歳	182	18.1	70.3	11.5
60歳～69歳	230	25.7	56.5	17.8
70歳～79歳	220	25.5	45.0	29.5
80歳以上	170	22.9	35.9	41.2

(ケ) 家庭と地域の結びつき

「減少・希薄・低下」の割合が75.8%、「増加・濃厚・向上」の割合が6.3%となっています。  
平成29年度調査と比較すると、大きな変化はみられません。

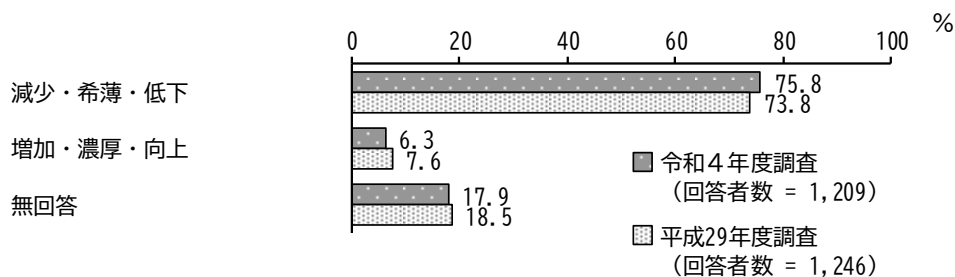

【年齢別】

年齢別にみると、「30歳～39歳」「20歳～29歳」「40歳～49歳」で「減少・希薄・低下」の割合が高くなっています。

単位：%

区分	回答者数 (件)	減少・希薄・低下	増加・濃厚・向上	無回答
全体	1209	75.8	6.3	17.9
20歳～29歳	98	90.8	4.1	5.1
30歳～39歳	129	92.2	3.9	3.9
40歳～49歳	177	88.1	5.1	6.8
50歳～59歳	182	81.3	6.6	12.1
60歳～69歳	230	76.1	5.7	18.3
70歳～79歳	220	68.2	6.4	25.5
80歳以上	170	45.9	11.2	42.9

〈一般市民調査〉

(コ) いじめや暴力

「減少・希薄・低下」の割合が27.8%、「増加・濃厚・向上」の割合が49.8%となっています。

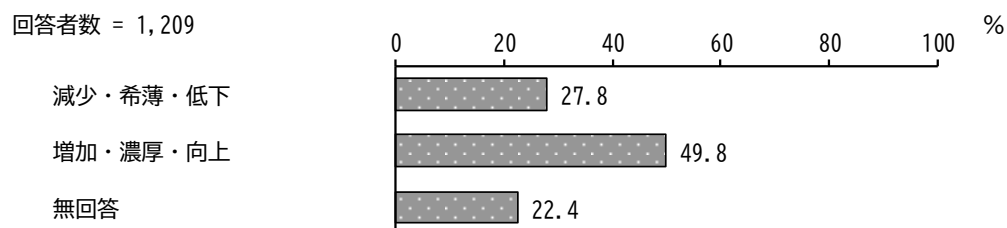

※平成29年度調査では、「いじめや暴力」と「不登校児童・生徒」を一緒に聞いていたため、比較していません。

【年齢別】

年齢別にみると、「30歳～39歳」「50歳～59歳」で「増加・濃厚・向上」の割合が高くなっています。

単位：%

区分	回答者数(件)	減少・希薄・低下	増加・濃厚・向上	無回答
全体	1209	27.8	49.8	22.4
20歳～29歳	98	30.6	58.2	11.2
30歳～39歳	129	29.5	65.1	5.4
40歳～49歳	177	44.6	45.2	10.2
50歳～59歳	182	24.7	59.3	15.9
60歳～69歳	230	23.9	53.9	22.2
70歳～79歳	220	20.5	45.5	34.1
80歳以上	170	25.9	28.2	45.9

(サ) 不登校児童・生徒

「減少・希薄・低下」の割合が 20.3%、「増加・濃厚・向上」の割合が 57.3%となっています。

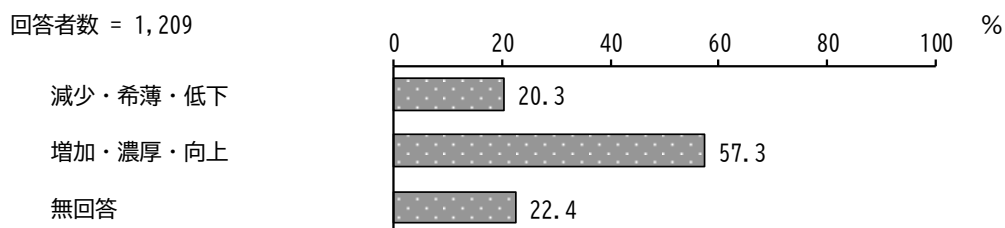

※平成 29 年度調査では、「いじめや暴力」と「不登校児童・生徒」を一緒に聞いていたため、比較していません。

【年齢別】

年齢別にみると、「30 歳～39 歳」「50 歳～59 歳」「20 歳～29 歳」で「増加・濃厚・向上」の割合が高くなっています。

単位：%

区分	回答者数 (件)	減少・希薄・低下	増加・濃厚・向上	無回答
全 体	1209	20.3	57.3	22.4
20 歳～29 歳	98	18.4	70.4	11.2
30 歳～39 歳	129	20.2	72.9	7.0
40 歳～49 歳	177	28.2	63.8	7.9
50 歳～59 歳	182	13.2	72.0	14.8
60 歳～69 歳	230	21.7	56.5	21.7
70 歳～79 歳	220	16.4	50.5	33.2
80 歳以上	170	24.1	25.9	50.0

〈一般市民調査〉

(シ) その他

「減少・希薄・低下」の割合が 9.3%、「増加・濃厚・向上」の割合が 4.1%となっています。  
平成 29 年度調査と比較すると、「減少・希薄・低下」の割合が増加しています。

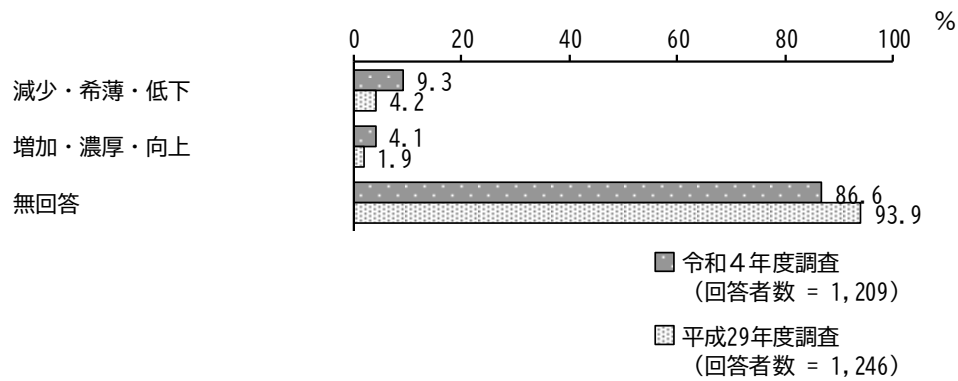

【年齢別】

年齢別にみると、大きな差はみられません。

単位：%

区分	回答者数 (件)	減少・希薄・低下	増加・濃厚・向上	無回答
全体	1209	9.3	4.1	86.6
20歳～29歳	98	14.3	6.1	79.6
30歳～39歳	129	17.1	7.0	76.0
40歳～49歳	177	14.1	5.1	80.8
50歳～59歳	182	7.7	5.5	86.8
60歳～69歳	230	7.8	3.0	89.1
70歳～79歳	220	4.5	1.4	94.1
80歳以上	170	5.3	3.5	91.2

問 41 放課後は子どもはどのように過ごすのが望ましいと思いますか。  
(〇はいくつでも)

「学校の部活動に参加する」の割合が70.2%と最も高く、次いで「校庭等学校施設や児童館で過ごす」の割合が46.6%、「公園などの屋外で過ごす」の割合が46.2%となっています。

平成29年度調査と比較すると、「習い事や塾に通う」の割合が増加しています。一方、「公園などの屋外で過ごす」の割合が減少しています。

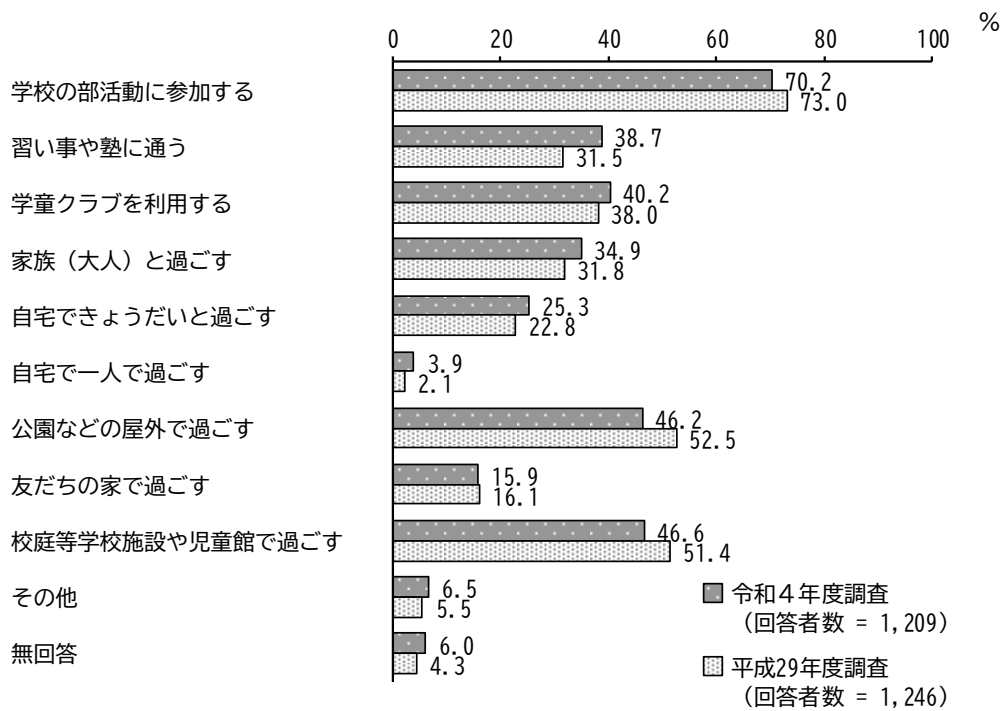

〈一般市民調査〉

【年齢別】

年齢別にみると、「20歳～29歳」で「友だちの家で過ごす」「習い事や塾に通う」の割合が、「40歳～49歳」「30歳～39歳」で「習い事や塾に通う」の割合が高くなっています。

単位：％

区分	回答者数(件)	学校の部活動に参加する	習い事や塾に通う	学童クラブを利用する	家族(大人)と過ごす	自宅できょうだいと過ごす	自宅で一人で過ごす	公園などの屋外で過ごす	友だちの家で過ごす	校庭等学校施設や児童館で過ごす	その他	無回答
全体	1209	70.2	38.7	40.2	34.9	25.3	3.9	46.2	15.9	46.6	6.5	6.0
20歳～29歳	98	69.4	63.3	40.8	51.0	46.9	8.2	62.2	48.0	43.9	10.2	4.1
30歳～39歳	129	66.7	62.8	48.8	47.3	27.9	4.7	55.8	28.7	51.2	6.2	3.9
40歳～49歳	177	72.9	63.3	39.5	42.9	30.5	7.3	61.6	21.5	48.0	3.4	2.3
50歳～59歳	182	71.4	37.4	35.7	31.3	22.5	4.4	42.9	14.8	42.9	9.9	4.4
60歳～69歳	230	71.7	27.4	39.1	31.7	22.2	3.9	41.7	11.3	50.9	7.8	3.5
70歳～79歳	220	70.9	20.0	43.2	29.5	19.5	0.9	39.5	4.5	50.0	4.1	7.3
80歳以上	170	66.5	22.4	36.5	23.5	20.6	0.6	32.4	4.1	37.1	5.3	16.5



最後に、ご自身の学習や活動、または学校教育等に関して、ご意見・ご要望等がございましたら、ご自由にお書きください。

※本報告書では紙面の都合上すべてを掲載することはできませんが、その一部を紹介します。(必要に応じて原文を一部加筆・修正して掲載しています。)

## 《学習や活動について》

- ・ 孫の家でもリモート授業が続き、小学生から中学生になった子は、体も太り、今年中学生になり部活動をやりはじめて、ようやく元気、明るさを取り戻したように思います。何より普通あるべき生活の中での子どもの成長がおびやかされることのないようにと願っています。(70 歳代)
- ・ 友人とコミュニケーションをとるチャンスが現在少なくなっているようです。公園にいても一人で遊んでいたりと、同年代の子がいても、話をするのも遊ぶこともしないで、ただ「ぼーっとしている」姿を見かけます。中学校からは放課後できるだけ部活動に参加できるようにする。部活動が先生方の労働時間で多くなっていて大変ですので、外部から(地域の方)出席できる方をお願いするのも一つの方法だと思います。(80 歳以上)
- ・ 登下校の児童を見かけることはあるが、外で遊んでいるのはみることがない。習い事や塾で忙しいのか、コロナで見かけないのか子どもの声をきかなくなったように思う。運動会など参観できたら楽しいと思うが、コロナで無理なのだろう。寂しい気がする。(60 歳代)
- ・ 学校でははじめをなくしてほしい。落ちこぼれの支援はしていると思うが、特別優秀な子どもの支援はどうなっているのか。行ってほしい。(60 歳代)
- ・ 大人・高齢者・退職者に対し、大学教授を講師に月一回で学習の場を作ってほしい。(50 歳代)
- ・ 子どもが小学生の時、学校の行事として老人ホームに行き触れ合う場に保護者として参加したことがありました。子どもがホームの方とコミュニケーションを楽しんでいたのも、全学年でやってもいいのかなと思いました。(50 歳代)
- ・ 生涯学習として、大学の講師を招きぜひ充実した講座を計画してほしい。昔からある「シニア大学」のようではなく、まだまだ現役感のある世代に向けた教養の向上や実生活に関する内容にしてほしい。(60 歳代)
- ・ 大人の教育にも力を入れてほしい。特に老人の交通マナーは悪い。以前にそういう教育を行ってこなかったかもしれないが、改めて行ってほしい。(30 歳代)

## 《学習や活動に関する情報について》

- ・ 子どもが二人おりますが、長女は幼稚園の時に、長男は小1の時に発音が不明慮であることを言語の先生に指摘していただき、ことばの教室に通わせていただきました。そのおかげで中学校にあがるまでに人前で発表ができるくらいまで自信を持てるようになり、先生には感謝しております。中学校に通学し、部活動にも参加できた長女は望む高校に進学でき、充実した学校生活を送っております。そのため、早目に気づいてくださることの大切さを実感しております。今後もこの取組を続けていただきたいと思います。長男は学校検診で斜視と指摘され、視力低下したタイミングで斜視を考慮した眼鏡をかけはじめ、少しずつよくなっております。今後も市による丁寧な健診をお願いいたします。(40 歳代)
- ・ 退職して時間はたくさんあるので、ボランティア活動をしたいのですが、コロナ禍では制限もあり、困っています。市報などでボランティア活動を紹介してくださると助かります。(60 歳代)
- ・ 学びたいという意欲はあるが、市内で行われる講座は年配の方むけであったり参加しづらい印象があるので、大学等で公開講座がある際は情報公開を積極的にしてほしいです。(30 歳代)

## 〈一般市民調査〉

- ・ 高齢になって地域で勉強したり、活動できる場がありまたご紹介いただけると嬉しいなと思います。(60 歳代)

## 《公民館について》

- ・ 公民館を利用させていただき、楽しい老後を過ごすことができ感謝しています。(70 歳代)

## 《図書館について》

- ・ 自分も使っている施設として図書館をもっと広くてきれいで蔵書数もたくさんある充実したものにしてほしいです。カードの更新もオンラインでできるよう整備してもらいたいです。(30 歳代)
- ・ 学校や地域の図書館に多文化の理解にふれられる図書館の充実、授業での活用も望みたいところです。(70 歳代)
- ・ 谷戸図書館をよく利用していますが、予約した本やリクエストした本の対応など丁寧に行ってくれて有難いです。(60 歳代)
- ・ より図書館の充実を。子どもたちがすすんで学ぼうとするために、自習室をたくさん作っていただきたいです。(50 歳代)
- ・ 土日だと席が埋まってしまうので、もう少し増やしてほしいです。(20 歳代)

## 《学校での教育について》

- ・ このアンケートの選択肢は、どうしてもこれまでの教育の枠や経験からのものが多く、今の世の中の状況に少し遅れているのかな？と思いました。義務教育の9年間は貴重です。教育に携わる方(指導者)も若い方を取り入れてみてはどうでしょうか。いじめや不登校があっても、“やっぱり学校にいきたい”って子どもたちが思える教育現場があればいいと思います。子どもはいっぱい伸びしろがあると思うので。(60 歳代)
- ・ 子どもたちの教育は非常に大切なものであり、子どもたちの将来に大きな影響を及ぼします。これからも夢を持つ子どもたちの成長を期待しています。(80 歳以上)
- ・ コロナ禍の中いち早くタブレットによる授業を取り込み、西東京市の教育を大変よく評価し、感心しました。(50 歳代)
- ・ 自分の子どもたちが小学校に通っていますが、先生たちは非常によく頑張っけて子どもたちに尽くしてくださっていると感じます。満足度は非常に高いです。地元の学校を使って漢検や英検等受けられると嬉しいですが、教職員の負担はこれ以上増やさず、保護者や民間にももっと力を借りて良いと思います(40 歳代)
- ・ 中学校では、何かを知って楽しくてもっと知りたい、問題を解いてみたいという意欲が中学生から失われている気がするので、改善してほしい。(40 歳代)
- ・ 勉強も運動も得意な子はいいいですが、不得意なことが多い子もあり、そういった子も学校に通うのが苦痛にならないといいなと思います。得意なことを認め伸ばしていくような教育を出来たらよいと思います。(40 歳代)
- ・ クラスの人数が多いと感じます。一人の先生が見る生徒の数が増えると、いじめや不登校が増えると思うので、減らした方がいいと思います。(20 歳代)
- ・ 今のこの状況で教育委員会、現場の先生方は大変な思いで日々努力されていると思います。ご苦労様です。すべての子が学校で教育を受けることができ、温かいご飯、ゆっくり寝られる場所がある家庭があることを願っています。(50 歳代)
- ・ 小中学校の先生は、毎日早朝から夜遅くまで勤務されとても大変だと思う。印刷物や教室の消

毒などはできる人にまかせればよいと思う。また、いじめによってとてもしんどい思いをする生徒がいて、心無い言葉で傷つく家庭がある場合には真摯な対応をしてほしい。(70 歳代)

- ・ 広い場所で野球などが出来なくなったので、学校の体育の時間に思い切り体を動かせることをやってほしいと思います。(70 歳代)
- ・ 目立つ子どもは教員方に目をかけてもらえるが、普通や良い子への対応が薄いと感じます。教員の皆様もお忙しいと思いますが、一人一人目を配っていただけたら嬉しいです。(50 歳代)

### 《家庭での教育・しつけについて》

- ・ 決して甘やかすのではなく、悪い事をしたらどうしてダメなのか話し叱り、怒った後は抱きしめる事が大切だと思います。(80 歳以上)
- ・ しつけは学校にゆだねすぎず、各家庭に責任感を持たせるべきと思っています。(40 歳代)

### 《地域との関わりについて》

- ・ 豊かな社会と子どもたちが伸々と生活できる所になってほしいと思います。(60 歳代)
- ・ 教育ということから考えると、学校でのストレスを児童館などで発散し、先生に対する態度、職員に対する態度を変え、ひどい言動などがあると耳にしました。教育の場は学校のみではなく、家庭、その他の場所でも一貫して共に接する環境が必要だと思います。(70 歳代)
- ・ 子どもたちが安心してのびのび成長してくれることを望んでいます。(60 歳代)
- ・ 西東京市は緑が多いところなので、それを生かした課外活動(ボランティア)で花を育てたり、ゴミ拾いなど街をキレイにしながら市に貢献できることを学べたりすると良いのではないのでしょうか(老若男女問わず)。(50 歳代)
- ・ 活動を市だけで行うのではなく、民間の力を借りて行っていくと幅が広がると思います。参加・協力する方はするけど、いかに関心のない人や興味のない方を振り向かせるかが大変だと思います。(50 歳代)
- ・ 子どもたちの道徳心等はまずは家庭ですが、学校も地域も同じ方向を向くことが必要です。地域の子どもを育てるといふ西東京市であるよう努力しましょう。(60 歳代)
- ・ 子どもを地域で育てる意識を持つことができるとより良くなると思う。(50 歳代)
- ・ 子どもと一緒に参加できるボランティアのプログラムがあるといいなと思います。駅前の花の手入れですとか町のごみ拾いでも構わないので。違う年代の方と接するいい機会となりますし、社会貢献の練習をさせてあげたいです。(未就学児でも参加できそうな内容で)親子スポーツ教室も開催してほしいです。スポーツや遊びは言葉なしでも仲良くなれるものだと思うので、違う国籍の人、違う年代の人の方と接する機会を多く持たせ、多様性を受け入れて差別をしない人間に育つために。(30 歳代)
- ・ 読み聞かせを小学校で実施することによって、地域のつながりを強くすることができる。(50 歳代)

### 《いじめや不登校について》

- ・ 外国籍の子どもは自分のルーツに誇りがもてずいる場合があります。外国籍の子どもたちが学校の内外でいじめられていないか気になるところです。(70 歳代)
- ・ まずは、子どもの目線にたったの対応を願います。教室は教育の場かもしれませんが、不登校の子どもたちに、どう教育を届けるかを考えてください。(50 歳代)

## 《障害のある子どもへの対応について》

- 健全な子どもと障害のある子ども、その間に「グレーな子ども」に対する支援の体制や仕組みが脆弱だと思います。発達に問題があっても、受け入れてくれる施設、受け皿がなかったり、どこにも相談するところがなかったりという悩みを抱えています。(40 歳代)
- 私も障害を持っていて学生時代辛い思いをした。将来を担う子どもたちには前を向いてしっかり生きてほしいので、大人たちがしっかりサポートしてあげてほしい。(30 歳代)
- 軽度の障害者が働ける、学べる場所が少ないので、あったらいいなと思います。(40 歳代)

## 《その他》

- 社会的なマナーを守れる人が多くなったように思います。又悪い事をしている・・・と思っても見て見ぬふりの人が多く(自分も含めて)、社会全体で住み良い環境にするために勇気を持って堂々と主張できる世の中になってほしいものです！誰もが安心できる世の中になってほしいです。(70 歳代)
- 防音設備のある場所をふやしてほしい、現状では少なすぎる。仕事が終わってからサークル活動をするので夜間でも大きな音が出せる設備を安く借りられる様にしてほしい。じゃないと小さなサークルで音楽系のサークルでの活動がむずかしいと思う。(40 歳代)
- 市の体操教室などで年齢制限(18 才~64 才)があるのが残念です。高齢者はシニアクラスへということですが、参加したい内容と異なり、実年齢でなく、体力年齢も考慮して頂けると嬉しいです。(60 歳代)
- 自分の特技をいかして、他の方に役立てたいと思います。又、色々な情報や勉強もしたい。パソコンやスマホなどをもっと使えるようになりたいです。(60 歳代)
- 学校や家庭や地域のいずれかが教育を主に担うべきという考え方自体が、その主体の孤立を生んできたことは、多くの専門家も指摘するところです。相互に支え合う協力関係の構築こそが急務と考えます。計画策定にあたって、十分に注意してください。(60 歳代)
- 自身の子どもが未就学児のため、教育現場について経験がなく指導方法がわからない部分がありますが、公共施設の使い方(公園や駅等)、道路での歩き方について、マナーがなっていないなど思うことが多々ありました。また、ご高齢の方であっても、自分勝手な行動も多くみられ、地域の関わり等があった方が、こういったことを注意できるのではないかと思います。学習活動として、こういった方への対応も実施していただけるとありがたいです。(30 歳代)
- 図書館に行けば様々な情報収集や活動ができることが理想。中で食事もできる、ミーティングやサークル活動のためのフリールームがある、子どもが床に座って読書ができる、勉強のための個人スペースも設けられている、毎日立ち寄りたいたいと思える施設です。(50 歳代)
- 世の中の変化の移り変わりが激しく、子どもたちも大変だと思いますが、人間らしさを失わないよう育ってほしいと思っています。(80 歳以上)
- 西東京市の広報を幅広い年代の人が読むことができるように学童向けなども作成したら、子どもたちも市に対して関心を持つようになるのではないかと思います。(60 歳代)
- もしカフェ併設図書館があれば行ってみたいです。地域活動の参加に関しては、しがらみが多いと感じてしまうので、気軽さがほしいと思います。(40 歳代)
- セミナーや学習する講座に参加する際は 1 時間でもベビーシッターさんが子どもを預かってくだされば子どもを持っている親も参加しやすくなると思います。(30 歳代)
- 子どもたちと向き合い、子どもたちを大事に出来る大人が増えることが教育の礎となると思います。(40 歳代)
- 1 対 1 のコミュニケーションの機会を多く作って、何かあった時に SOS を発せる体制を作ることが大切だと思う。(40 歳代)

# しょうがくせいよう せいかつ 小学生用 生活についてのアンケート

## ◇記入のお願い

このアンケートは、あなたの生活についてたずねるものです。自分が思ったとおりに書いてください。

## ◇注意

- ・名前は書かないでください。
- ・それぞれの質問の答えの中で、自分にあてはまるものの番号に○をつけてください。
- ・あてはまる答えがない場合は、「その他」のかっこの中に答えを書いてください。
- ・質問の中で、答えたくない質問がある場合には、答える必要はありません。

問1 何年生ですか。(○は1つ)

- |       |       |
|-------|-------|
| 1 4年生 | 2 6年生 |
|-------|-------|

問2 どの小学校に通っていますか。(○は1つ)

- |        |         |        |
|--------|---------|--------|
| 1 田無   | 8 向台    | 15 上向台 |
| 2 保谷   | 9 碧山    | 16 本町  |
| 3 保谷第一 | 10 芝久保  | 17 住吉  |
| 4 保谷第二 | 11 栄    | 18 けやき |
| 5 谷戸   | 12 谷戸第二 |        |
| 6 東伏見  | 13 東    |        |
| 7 中原   | 14 柳沢   |        |

問3 一緒に住んでいる人は誰ですか。(○はいくつでも)

- |         |          |
|---------|----------|
| 1 お父さん  | 4 おばあさん  |
| 2 お母さん  | 5 きょうだい  |
| 3 おじいさん | 6 その他( ) |

がっこう せいかつ こと  
学校での生活についてお答えください

とい がっこう たの  
問4 学校は楽しいですか。(○は1つ)

- |                          |                           |
|--------------------------|---------------------------|
| 1 とても <sup>たの</sup> 楽しい  | 3 あまり <sup>たの</sup> 楽しくない |
| 2 まあまあ <sup>たの</sup> 楽しい | 4 <sup>たの</sup> 楽しくない     |

とい がっこう こま なん  
問5 学校で困っていることは何ですか。(○はいくつでも)

- |  |  |
|--|--|
| 1 <sup>じゅぎょう</sup> 授業がわからない  | 8 <sup>きょうしつ</sup> 教室や <sup>たの</sup> トイレなど、 <sup>がっこう</sup> 学校の <sup>しせつ</sup> 施設がきたない・ <sup>ふる</sup> 古い |
| 2 <sup>じゅぎょうちゅう</sup> 授業中さわがしい                                     | 9 <sup>かつどう</sup> クラブ活動のこと   |
| 3 <sup>とも</sup> 友だちがいない  | 10 <sup>じゆう</sup> 自由がない  |
| 4 いやな <sup>とも</sup> 友だちがいる   | 11 <sup>うち</sup> お家で <sup>しんぱい</sup> 心配なことがあって、 <sup>じゅぎょう</sup> 授業に <sup>しゅうちゅう</sup> 集中できない            |
| 5 <sup>せんせい</sup> 先生が <sup>なや</sup> 悩みや <sup>いけん</sup> 意見を聞いてくれない  | 12 <sup>よ</sup> 夜ふかしなどで <sup>ねむ</sup> 眠く <sup>がっこう</sup> 学校の <sup>じゅぎょう</sup> 授業が <sup>つらい</sup> つらい     |
| 6 <sup>きゅうしょく</sup> 給食のこと  | 13 その他 ( )   |
| 7 <sup>がっこう</sup> 学校の <sup>き</sup> 決まりごと(校則)が <sup>こうそく</sup> きびしい | 14 <sup>とく</sup> 特にない  |

とい とい りゆう がっこう い おも じっさい やす ふく  
問6 問5の理由から学校に行きたくないと思ったこと(または実際に休んだことを含みます。)がありますか。(○は1つ)

- |           |            |
|-----------|------------|
| 1 いつもあった  | 3 ほとんどなかった |
| 2 ときどきあった | 4 なかった     |

とい がっこう きそく まも せいかつ  
問7 学校のきまり・規則を守って生活していますか。(○は1つ)

- |                           |   |
|---------------------------|---|
| 1 いつも <sup>まも</sup> 守る    | 3 <sup>まも</sup> 守れないことがよくある             |
| 2 ときどき <sup>まも</sup> 守れない | 4 <sup>まも</sup> 守れない、 <sup>わす</sup> 忘れる |

とい 問8 この1年ねんくらいの間に、学校がっこうに通うかよときや学校がっこうから帰かえるとき（登下校時とうげこうじ）に危険きけんな思おもい  
をしたことはありますか。（○はいくつでも）

- 1 車くるまや自転車じてんしゃの急きゆうな飛とび出だしなど、事故じこにあった（あいそうになった）
- 2 不審者ふしんしゃに声こえをかけられた
- 3 その他（ ）
- 4 危険きけんな思おもいをしたことはない

とい 問9 学校がっこうや先生せんせいに望のぞむこと（してほしいこと）は何なんですか。（○はいくつでも）

- 1 先生せんせいと遊あそんだり、話はなしたりする時間じかんがほしい
- 2 体験学たいけんがく習しゅうなどをたくさんできるようにしてほしい
- 3 興味きょうみのあることをたくさん勉べん強きょうできるようにしてほしい
- 4 いじめのない楽たのしい生活せいかつを送おくれる学校がっこうにほしい
- 5 悪わるいことをしたときには、きちんちゅういと注ちゅうい意いしてほしい
- 6 がんばっていることをもっと認みとめてほしい（ほめてほしい）
- 7 先生せんせいにはみんなに平びよう等どうに接せつしてほしい
- 8 一人ひとりひとりの力ちからに合あわせた内容ないようを教おしえてほしい
- 9 勉べん強きょうがわかるようにしてほしい
- 10 学校がっこうの校舎こうしゃや教きょう室しつ、学がく習しゅうで使つかう道具どうぐなどをよくしてほしい
- 11 先生せんせいに悩なやみや意い見けんをじっくり聞きいてほしい
- 12 クラブ活かつ動どうに力ちからを入いれてほしい
- 13 行ぎょう事じが楽たのしくなるようにしてほしい
- 14 先生せんせい以外いがいの人に学がく校こうに來きてもらって、一いっしょ緒しょに勉べん強きょうしたり遊あそんだりしてほしい
- 15 その他（ ）
- 16 特とくにない

とい 問10 ふだんじゆぎょうの授い業がい以外いがいに、自じ分ぶんの苦にが手てなここや困こまっていることについて、先生せんせいに個こ別べつに教おしえ  
てもらったり、相そう談だんに乗のってほしいと思おもったことはありますか。（○は1つ）

- 1 ある
- 2 ない

とい 問11 好すきな教きょう科かときらいな教きょう科かをお答こたえください。（○はいくつでも）

とい 問11-1 好すきな教きょう科か

- 1 国語こくご 2 社会しゃかい 3 算数さんすう 4 理科りか 5 生活せいかつ 6 音楽おんがく 7 図画工作ずがこうさく 8 家庭かてい
- 9 体育たいいく 10 外国語がいこくご 11 その他（ ）

とい 問11-2 きらいな教きょう科か

- 1 国語こくご 2 社会しゃかい 3 算数さんすう 4 理科りか 5 生活せいかつ 6 音楽おんがく 7 図画工作ずがこうさく 8 家庭かてい
- 9 体育たいいく 10 外国語がいこくご 11 その他（ ）

とい 問12 す きょうか について、好きになった理由(りゆう)はどんなことですか。(○はいくつでも)

- 1 学習(がくしゅう)の仕方がよくわかるから
- 2 授業(じゅぎょう)の雰囲気(ふんいき)が楽しいから
- 3 家(いえ)や塾(じゅく)で教えてもらって、よくできるようになったから
- 4 その教科(きょうか)の学習(がくしゅう)内容(ないよう)に興味(きょうみ)があるから
- 5 先生(せんせい)や友だち(とも)に、学習(がくしゅう)の仕方(しかた)を教(お)えてもらって、できるようになったから
- 6 将来(しょうらい)やりたい仕事(しごと)と関係(かんけい)しているから
- 7 その他(た) ( )

とい 問13 きらいな教科(きょうか)について、きらいになった理由(りゆう)はどんなことですか。(○はいくつでも)

- 1 学習(がくしゅう)の仕方がよくわからないから
- 2 授業(じゅぎょう)の雰囲気(ふんいき)が楽しくないから
- 3 いつもテスト(せいせき)の成績(せき)が悪い(わる)から
- 4 その教科(きょうか)の学習(がくしゅう)内容(ないよう)に興味(きょうみ)がないから
- 5 自分でよく努力(どりよく)しているつもりでも、わからないこと(おほ)が多い(おほ)から
- 6 将来(しょうらい)やりたい仕事(しごと)に役立(やくだ)たないから
- 7 その他(た) ( )

とい 問14 授業(じゅぎょう)中(ちゆう)にやる気(き)が出てくるのは、どんなときですか。(○はいくつでも)

- 1 学習(がくしゅう)の仕方がよくわかったり、できたりするようになっていくとき
- 2 学習(がくしゅう)のめあてや、学習(がくしゅう)の仕方(しかた)がよくわかっているとき
- 3 先生(せんせい)や友だち(とも)に、ほめられたり、認め(みと)られたりするとき
- 4 先生(せんせい)の話(はなし)や説明(せつめい)がよくわかって、授業(じゅぎょう)の雰囲気(ふんいき)が楽しいとき
- 5 クラス(ぐらす)の全員(ぜんいん)が、一生(いっしょう)けんめい(けんめい)がんばる雰囲気(ふんいき)のとき
- 6 その他(た) ( )

とい 問15 学習(がくしゅう)の仕方(しかた)について、もっとこうしてほしい(おも)と思う(おも)ことがありますか。(○はいくつでも)

- 1 いろいろな資料(しりょう)をもっとつかって、学習(がくしゅう)をわかりやすくしてほしい
- 2 学習(がくしゅう)のめあてや、学習(がくしゅう)の仕方(しかた)をもっと考え(かんが)させてほしい
- 3 学習(がくしゅう)の中で、わからないことを質問(しつもん)したら、ていねいに教(お)えてほしい
- 4 (この時間(じかん)の)学習(がくしゅう)をして、どんなこと(じぶん)がわかったか(き)を自分で気づ(き)づくことができるようにしてほしい
- 5 自分(かんが)の考え(かんが)や意見(いけん)をもっと授業(じゅぎょう)にとり入れてほしい
- 6 モニター(つか)やコンピューター(えいぞう)を使って映像(えいぞう)でわかりやすくしてほしい
- 7 その他(た) ( )



とい 問16 タブレットを使った授業を受けて良かったことは何ですか。(〇はいくつでも)

- 1 自分の興味や関心のあることを調べたり、学んだりする機会が増えた
- 2 分からない部分など、自分が必要な学習内容を探して選ぶことができるようになった
- 3 答えが決まっていない課題を探求する中で、友達と意見を交換できる機会が増えた
- 4 離れた場所にいる人と交流することができた
- 5 パソコンやタブレットを使うことが楽しいと感じた
- 6 タブレットを使わない授業の良さも再確認できた
- 7 その他 ( )

とい 問17 学習内容がよくわからなかったり、できなかつたときはどうしていますか。  
(〇はいくつでも)

- 1 質問してもう一度教えてもらう
- 2 友だちに教えてもらう
- 3 そのままにしておく
- 4 学習塾で教えてもらう
- 5 自分の力で調べたり、考えたりする
- 6 家の人に聞く
- 7 その他 ( )

がっこうい がい せいかつ こと  
**学校以外での生活についてお答えください**

とい 問18 うんどう す  
 運動することが好きですか。(○は1つ)

- |              |             |
|--------------|-------------|
| 1 好き         | 3 あまり好きではない |
| 2 どちらかといえば好き | 4 好きではない    |

とい 問19 なら こと じゅく かよ  
 習い事や塾に通っていますか。(○はいくつでも)

- |                              |                 |
|------------------------------|-----------------|
| 1 スポーツチームやクラブ (野球、サッカー、水泳など) |                 |
| 2 武道 (柔道、剣道など)               | 7 習字            |
| 3 ダンス (ヒップホップ、バレエなど)         | 8 英会話           |
| 4 音楽 (ピアノ、エレクトーンなど)          | 9 絵             |
| 5 学習塾、家庭教師                   | 10 その他 ( )      |
| 6 そろばん                       | 11 特に通っているものはない |

とい 問20 いえ べんきょう じかん ね じかん お じかん た じかん き  
 家では、勉強する時間・寝る時間・起きる時間・食べる時間はそれぞれ決まっていますか。(○は(ア)～(エ)ごとに1つずつ)

	きちんと決まっている	決まっていないが、 だいたいいつも同じ	決まっていない (その日によって違う)
(ア) 勉強する時間	1	2	3
(イ) 寝る時間	1	2	3
(ウ) 起きる時間	1	2	3
(エ) 食べる時間	1	2	3

とい 問21 いえ き やくそく まも  
 家での決まりや約束を守っていますか。(○は1つ)

- |            |               |
|------------|---------------|
| 1 いつも守る    | 3 守れないことがよくある |
| 2 ときどき守れない | 4 守れない、忘れる    |

問22 学校の授業以外では、主にどうやって過ごすことが多いですか。

(○は (ア) ~ (カ) ごとに1つずつ、1か2を選んでください。)

	平日 (学校が終わってから)	休日 (学校が休みの日)
(ア) 友だちと遊ぶ	1	2
(イ) 家族と過ごす	1	2
(ウ) 自宅でひとりで過ごす	1	2
(エ) 習い事や塾に行く	1	2
(オ) 地域の行事や活動に参加する	1	2
(カ) その他 ( )	1	2

問23 家でお手伝いしているものがありますか。(○はいくつでも)

- 1 家の中の家事 (食事の用意や後片付け、洗たく、そうじ、買い物など) をしている
- 2 銀行やATMでお金の出し入れなどをしている
- 3 言葉やコミュニケーションのお世話 (家族のために通訳することや手紙や書類の説明をすることなど) をしている
- 4 病気の治療等に関する手助け (薬を飲んだか確かめる、たんの吸引など) をしている
- 5 通院介助 (病院へのつきそい) をしている
- 6 入院や施設 (かいごしせつ) に入っている家族に会いに行く
- 7 身の回りのお世話 (衣服のぬぎ着、入浴の手伝いなど) をしている
- 8 気持ちのケア (元気づける、話を聞く) をしている
- 9 兄弟のお世話 (自分ひとりで、あるいは親といっしょに) をしている
- 10 特にお手伝いはしていない
- 11 その他 ( )

問24 次のような内容について家族と話すことがありますか。(○はいくつでも)

- |                 |                      |
|-----------------|----------------------|
| 1 学校であったこと      | 5 進路や将来のこと           |
| 2 友だちのこと        | 6 テレビや新聞で取り上げられていること |
| 3 習い事や塾のでのできごと  | 7 その他 ( )            |
| 4 家族で旅行や遊びに行くこと | 8 家族と話すことはほとんどない     |

けいたいでんわ とう こた  
**携帯電話やインターネット等についてお答えください**

問25 がい がっこう わた とう けいたいでんわ じぶんせんよう けいたいでんわ  
 学校から渡されたタブレットパソコン以外に自分専用の携帯電話やスマートフォン、パソコンを持っていますか。(○は1つ)

- 1 じぶんせんよう も 自分専用で持っているものがある
- 2 げんざい も ちか も よてい 現在持っていないが、近いうちに持つ予定がある
- 3 じぶんせんよう も 自分専用のものは持っていない

問26 ふだんつか こた  
 普段使っている SNS (ソーシャルネットワークサービス) についてお答えください。  
 (○はいくつでも)

- |                       |               |
|-----------------------|---------------|
| 1 Facebook (フェイスブック)  | 5 LINE (ライン)  |
| 2 Twitter (ツイッター)     | 6 その他( )      |
| 3 Instagram (インスタグラム) | 7 SNS は使っていない |
| 4 YouTube (ユーチューブ)    |               |

じぶんせんよう も こた ひと  
**「自分専用で持っているものがある」と答えた人にたずねます。**

問27 にち じかん けいたいでんわ つか  
 1日にどのくらいの時間、携帯電話やスマートフォン、パソコンを使いますか。  
 へいじつ きゅうじつ こた  
 「平日」「休日」それぞれについてお答えください。(○はそれぞれ1つ)

へいじつ  
**【平日】**

- |             |           |         |
|-------------|-----------|---------|
| 1 30分未満     | 3 1～3時間未満 | 5 5時間以上 |
| 2 30分～1時間未満 | 4 3～5時間未満 | 6 使わない  |

きゅうじつ  
**【休日】**

- |             |           |         |
|-------------|-----------|---------|
| 1 30分未満     | 3 1～3時間未満 | 5 5時間以上 |
| 2 30分～1時間未満 | 4 3～5時間未満 | 6 使わない  |

問28 つか かた かぞく やくそく  
 使い方について、家族と約束をしていることはありますか。(○はいくつでも)

- |                 |                 |
|-----------------|-----------------|
| 1 利用料金について      | 5 有料サイトの利用について  |
| 2 利用時間について      | 6 その他( )        |
| 3 利用場所について      | 7 特に約束していることはない |
| 4 電話やメールの相手について |                 |

問29 携帯電話（スマートフォンを含む）やパソコンを利用して、次のようなことがありましたか。（○はいくつでも）

- 1 持っていないと友だちと話が合わない
- 2 友だちとトラブルになったことがある（悪口を言われたり、仲間はずれにされるなど）
- 3 使い方で、よく家族に注意されたりしかられたりする
- 4 使っていて夢中になり、勉強やほかにしないといけないことができなくなる
- 5 1～4以外で、いやな思いをしたことがある
- 6 特に困ったことや、いやな思いをしたことはない

地域の方との関わり方についてお答えください

全員にたずねます。

問30 ふだん、近所の人とはあいさつをしますか。（○は1つ）

- 1 自分からあいさつをする
- 2 近所の人からあいさつされれば、自分もあいさつをする
- 3 あいさつをしない、されないように避けている
- 4 あいさつをしたり、されたりすることはない（近所の人をほとんど知らない）

問31 地域の行事などに参加していますか。（○はいくつでも）

- 1 お祭り
- 2 地域清掃
- 3 ラジオ体操
- 4 児童館・児童センターや公民館での催し物
- 5 スポーツ教室・大会
- 6 ボランティア活動
- 7 その他（ ）
- 8 参加していない

問32 あなたの住んでいる地域では、地域の大人が自分たちを見守ってくれていると感じますか。

（○は1つ）

- 1 感じる
- 2 ときどき感じる
- 3 どちらともいえない
- 4 あまり感じない
- 5 感じない

問33 登下校の途中などに地震などの災害が起きたときに、どこに避難すればいいか知っていますか。（○は1つ）

- 1 知っている
- 2 知らない

公民館と図書館についてお答えください

問34 公民館に行ったことがありますか。(○は1つ)

- 1 ある 2 ない

「ある」と答えた人にたずねます。

問35 公民館にはだれと行きますか。(○は1つ)

- 1 ひとり 2 友だち 3 家族 4 その他 ( )

問36 よく行く公民館はどこですか。(○は1つ)

- 1 柳沢公民館 2 田無公民館 3 芝久保公民館 4 谷戸公民館 5 ひばりが丘公民館 6 保谷駅前公民館 7 西東京市以外 ( )

問37 公民館をどの程度利用しましたか。(○は1つ)

- 1 ほぼ毎日利用 2 週4~5回利用 3 週2~3回利用 4 週1回程度利用 5 月2~3回利用 6 月1回程度利用 7 年数回利用

全員にたずねます。

問38 図書館に行ったことがありますか。(○は1つ)

- 1 ある 2 ない

「ある」と答えた人にたずねます。

問39 図書館にはだれと行きますか。(○は1つ)

- 1 ひとり 2 友だち 3 家族 4 その他 ( )

問40 よく行く図書館はどこですか。(○は1つ)

- 1 中央図書館 2 保谷駅前図書館 3 芝久保図書館 4 谷戸図書館 5 柳沢図書館 6 ひばりが丘図書館 7 西東京市以外 ( )

ぜんいん  
全員にたずねます。

とい かげつ へいきんなんさつ ほん よ  
問41 1ヶ月に平均何冊ぐらい本を読みますか。(〇は1つ)

- |        |         |
|--------|---------|
| 1 0冊   | 3 5～9冊  |
| 2 1～4冊 | 4 10冊以上 |

とい としょかん  
問42 図書館のどんなところが好きですか。(〇はいくつでも)

- |                      |                    |
|----------------------|--------------------|
| 1 好きな時に行ける           | 7 静かだから            |
| 2 好きな本がある            | 8 宿題の調べものができる      |
| 3 おもしろそうな本がある        | 9 本や雑誌、CDが借りられる    |
| 4 誰にもじゃまされない         | 10 何かおもしろそうなおことがある |
| 5 友だちといっしょに利用できる     | 11 勉強ができる          |
| 6 図書館の人に聞けば何でも答えてくれる | 12 その他( )          |

とい としょかん  
問43 図書館のホームページを見たことがありますか。(〇は1つ)

- |      |      |
|------|------|
| 1 ある | 2 ない |
|------|------|

とい としょかん さんか  
問44 図書館で参加したことがある行事はありますか。(〇はいくつでも)

- |          |           |
|----------|-----------|
| 1 おはなし会  | 4 ワークショップ |
| 2 一日図書館員 | 5 その他( )  |
| 3 講演会・講座 |           |





とい しょうらい ひと  
問51 将来はどのような人になりたいですか。(〇はいくつでも)

- |                    |                       |
|--------------------|-----------------------|
| 1 リーダーシップのある人      | 9 夢、目標を持っている人         |
| 2 尊敬される人           | 10 自分の頭で考え、判断し、行動できる人 |
| 3 自分の意見をきちんと言える人   | 11 まわりの人をサポートできる人     |
| 4 いろいろなことにチャレンジする人 | 12 相手の立場に立って考えられる人    |
| 5 優しく思いやりのある人      | 13 信頼される人             |
| 6 家族や友だちを大切に人      | 14 社会の役に立てる人          |
| 7 自分から進んで行動を起こせる人  | 15 その他 ( )            |
| 8 想像力が豊かな人         | 16 わからない              |

とい しょうらい しごと  
問52 将来やりたい仕事はありますか。(〇は1つ)

- |                           |
|---------------------------|
| 1 やりたい仕事が決まっている           |
| 2 やりたい仕事は何となく決まっている       |
| 3 やりたい仕事を考えているが、まだ決まっていない |
| 4 やりたい仕事について、考えたことがない     |

「1 やりたい仕事が決まっている」「2 やりたい仕事は何となく決まっている」と  
こた ひと  
答えた人にたずねます。

とい しごと かんが  
問53 どのような仕事をしたいと考えていますか。

--

さいご 最後に、ふだんの生活せいかつについて感じかんていることや、このアンケートの感想かんそうなどがありましたら、自由じゆうに記入きにゆうしてください。

<hr/> <hr/> <hr/> <hr/> <hr/> <hr/> <hr/> <hr/> <hr/> <hr/>
---

しつもん 質問はこれで終わりおです。ご協力きょうりょくありがとうございました。

## 中学生用 生活についてのアンケート

### ◇記入のお願い

このアンケートは、あなたの日常生活についてたずねるものです。自分が思ったとおりに書いてください。

### ◇注意

- ・名前は書かないでください。
- ・それぞれの質問の答えの中で、自分にあてはまるものの番号に○をつけてください。
- ・あてはまる答えがない場合は、「その他」のかっこの中に答えを書いてください。
- ・質問の中で、答えたくない質問がある場合には、答える必要はありません。

問1 どの中学校に通っていますか。(○は1つ)

- |        |         |        |
|--------|---------|--------|
| 1 田無第一 | 4 ひばりが丘 | 7 柳沢   |
| 2 保谷   | 5 田無第三  | 8 田無第四 |
| 3 田無第二 | 6 青嵐    | 9 明保   |

問2 一緒に住んでいる人は誰ですか。(○はいくつでも)

- |      |          |
|------|----------|
| 1 父  | 4 祖母     |
| 2 母  | 5 きょうだい  |
| 3 祖父 | 6 その他( ) |

問3 自分の通う、学校に入りたいと思う部活動がありますか。(○は1つ)

- |  |
|--|
| 1 希望の部活動があり、希望した部活動に所属している                 |
| 2 希望の部活動がなく、希望でない部活動に所属している                |
| 3 希望の部活動がないので、部活動に所属していない                  |
| 4 (塾などの理由により)部活動をしたくない(できない)ため、部活動に所属していない |

問4 学校での部活動とクラブチーム(学校で行う部活以外で学校の先生以外の人から競技等の技術を学べる団体)への参加についてお聞きします。部活動やクラブチームで活動していますか。(○は1つ)

- |                           |                               |
|---------------------------|-------------------------------|
| 1 学校で運動部に所属して活動している       | 4 クラブチームのみで活動している             |
| 2 学校で文化部に所属して活動している       | 5 クラブチームと学校の部活動の両方に所属して活動している |
| 3 学校で運動系と文化系の部活動を両方ともしている | 6 学校でもクラブチームでも活動はしていない        |

部活動をしている人にたずねます。

問5 一日何時間くらい部活動をしていますか。

平日 約( )時間を週に( )回 休日 約( )時間を週に( )回

問6 先生ではなく、専門的な技術力をもった地域の方が部活動の指導者となることをどう思いますか。(○は1つ)

- |                  |                   |
|------------------|-------------------|
| 1 期待している         | 3 どちらかと言えば期待していない |
| 2 どちらかと言えば期待している | 4 期待していない         |

### 学校での生活についてお答えください

全員にたずねます。

問7 学校は楽しいですか。(○は1つ)

- |           |            |
|-----------|------------|
| 1 とても楽しい  | 3 あまり楽しくない |
| 2 まあまあ楽しい | 4 楽しくない    |

問8 学校で困っていることは何ですか。(○はいくつでも)

- |                     |                          |
|---------------------|--------------------------|
| 1 授業がわからない          | 8 教室やトイレなど、学校の施設がきたない・古い |
| 2 授業中さわがしい          | 9 クラブ活動のこと               |
| 3 友だちがいない           | 10 自由がない                 |
| 4 いやな友だちがいる         | 11 家で心配なことがあって、集中できない    |
| 5 先生が悩みや意見を聞いてくれない  | 12 夜ふかしなどで眠く学校の授業が辛い     |
| 6 給食のこと             | 13 その他( )                |
| 7 学校の決まりごと(校則)がきびしい | 14 特にない                  |

問9 問8の理由から学校に行きたくないと思ったこと(または実際に休んだことを含みます。)がありますか。(○は1つ)

- |           |            |
|-----------|------------|
| 1 いつもあった  | 3 ほとんどなかった |
| 2 ときどきあった | 4 なかった     |

問 10 学校や先生に望むこと（してほしいこと）は何ですか。（○はいくつでも）

- 1 先生と一緒に話す時間がほしい
- 2 体験学習などをたくさんできるようにしてほしい
- 3 興味のあることをたくさん勉強できるようにしてほしい
- 4 いじめのない楽しい生活を送れる学校づくりをしてほしい
- 5 悪いことをしたときには、きちんと注意してほしい
- 6 がんばっていることをもっと認めてほしい（ほめてほしい）
- 7 先生にはみんなに平等に接してほしい
- 8 一人ひとりの力に合わせた内容を教えてほしい
- 9 勉強がわかるようにしてほしい
- 10 学校の校舎や教室、学習で使う道具などをよくしてほしい
- 11 先生に悩みや意見をじっくり聞いてほしい
- 12 部活動に力を入れてほしい
- 13 行事が楽しくなるようにしてほしい
- 14 先生以外の人に学校に来てもらって、一緒に勉強したり遊んだりしてほしい
- 15 その他（）
- 16 特にない

問 11 ふだんの授業以外に、自分の苦手なことや困っていることについて、先生に個別に教えてもらったり、相談に乗ってほしいと思ったことはありますか。（○は1つ）

- |      |      |
|------|------|
| 1 ある | 2 ない |
|------|------|

問 12 好きな教科と嫌いな教科をお答えください。（○はいくつでも）

問 12-1 好きな教科

- 1 国語 2 社会 3 数学 4 理科 5 音楽 6 美術 7 保健体育  
8 技術・家庭 9 外国語 10 その他（）

問 12-2 嫌いな教科

- 1 国語 2 社会 3 数学 4 理科 5 音楽 6 美術 7 保健体育  
8 技術・家庭 9 外国語 10 その他（）

問 13 好きな教科について、好きになった理由はどんなことですか。(〇はいくつでも)

- 1 学習の仕方がよくわかるから
- 2 授業の雰囲気楽しいから
- 3 家や塾で教えてもらって、よくできるようになったから
- 4 その教科の学習内容に興味があるから
- 5 先生や友達に、学習の仕方を教えてもらって、よく分かったり、できたりするようになったから
- 6 将来やりたい仕事と関係しているから
- 7 その他 ( )

問 14 嫌いな教科について、嫌いになった理由はどんなことですか。(〇はいくつでも)

- 1 学習の仕方がよくわからない
- 2 授業の雰囲気が楽しくないから
- 3 いつもテストの成績が悪いから
- 4 教科の学習内容に興味がないから
- 5 自分でよく努力しているつもりでも、わからないことが多いから
- 6 将来やりたい仕事に役立たないから
- 7 その他 ( )

問 15 授業中にやる気が出てくるのは、どんなときですか。(〇はいくつでも)

- 1 学習の仕方がよくわかったり、できたりするようになっていくとき
- 2 授業の目標や、学習の仕方がよくわかっているとき
- 3 先生や友だちに、ほめられたり、認められたりするとき
- 4 先生の話や説明がよくわかって、授業の雰囲気が楽しいとき
- 5 クラスの全員が、一生けんめいがんばる雰囲気するとき
- 6 その他 ( )

問 16 学習の仕方について、もっとこうしてほしいなあと思うことがありますか。

(〇はいくつでも)

- 1 いろいろな資料をもっとつかって、学習をわかりやすくしてほしい
- 2 授業の目標や、学習の仕方をもっと考えさせてほしい
- 3 学習の中で、わからないことを質問したら、ていねいに教えてほしい
- 4 (この時間の) 学習をして、どんなことがわかったかを自分で判断できるようにしてほしい
- 5 自分の考えや意見をもっと授業にとり入れてほしい
- 6 モニターやコンピュータを使って映像で分かりやすくしてほしい
- 7 その他 ( )

問 17 タブレットを使った授業を受けて良かったことは何ですか。(○はいくつでも)

- 1 自分の興味や関心のあることを調べたり、学んだりする機会が増えた
- 2 分からない部分など、自分が必要な学習内容を探して選ぶことができるようになった
- 3 答えが決まっていない課題を探求する中で、友達と意見を交換できる機会が増えた
- 4 離れた場所にいる人と交流することができた
- 5 パソコンやタブレットを使うことが楽しいと感じた
- 6 タブレットを使わない授業の良さも再確認できた
- 7 その他 ( )

問 18 学習内容がよくわからなかったり、できなかったときはどうしていますか。  
(○はいくつでも)

- 1 質問してもう一度教えてもらう
- 2 友だちに教えてもらう
- 3 そのままにしておく
- 4 学習塾で教えてもらう
- 5 自分の力で調べたり、考えたりする
- 6 家の人に聞く
- 7 その他 ( )

問 19 学校のきまり・規則を守って生活していますか。(○は1つ)

- 1 いつも守る
- 2 ときどき守れない
- 3 守れないことがよくある
- 4 守れない、忘れる

問 20 この1年くらいの中に、学校に通うときや学校から帰るとき(登下校時)に危険な思いをしたことはありますか。(○はいくつでも)

- 1 車や自転車の急な飛び出しなど、事故にあった(あいそうになった)
- 2 不審者に声をかけられた
- 3 その他 ( )
- 4 危険な思いをしたことはない

### 学校以外での生活についてお答えください

問 21 運動することが好きですか。(○は1つ)

- 1 好き
- 2 どちらかといえば好き
- 3 あまり好きではない
- 4 好きではない

問 22 習い事や塾に通っていますか。(○はいくつでも)

1 スポーツチームやクラブ(野球、サッカー、水泳など)	7 習字
2 武道(柔道、剣道など)	8 英会話
3 ダンス(ヒップホップ、バレエなど)	9 絵
4 音楽(ピアノ、エレクトーンなど)	10 その他( )
5 学習塾、家庭教師	11 通っているものはない
6 そろばん	

問 23 家では、勉強する時間・寝る時間・起きる時間・食べる時間はそれぞれ決まっていますか。(○は(ア)～(エ)ごとに1つずつ)

	きちんと決まっている	決まっていないが、 だいたいいつも同じ	決まっていない (その日によって違う)
(ア) 勉強する時間	1	2	3
(イ) 寝る時間	1	2	3
(ウ) 起きる時間	1	2	3
(エ) 食べる時間	1	2	3

問 24 家での決まりや約束を守っていますか。(○は1つ)

1 いつも守る	3 守れないことがよくある
2 ときどき守れない	4 守れない、忘れる

問 25 学校の授業以外では、主にどうやって過ごすことが多いですか。  
(○は(ア)～(キ)ごとに1つずつ、1か2を選んでください。)

	平日 (学校が終わってから)	休日 (学校が休みの日)
(ア) 部活動に参加する	1	2
(イ) 友達と遊ぶ	1	2
(ウ) 家族と過ごす	1	2
(エ) 自宅でひとりで過ごす	1	2
(オ) 習い事や塾に行く	1	2
(カ) 地域の行事や活動に参加する	1	2
(キ) その他( )	1	2



問 26 家でお手伝いしているものがありますか。(○はいくつでも)

- 1 家の中の家事(食事の用意や後片付け、洗たく、そうじ、買い物など)をしている
- 2 銀行やATMでお金の出し入れなどをしている
- 3 言葉やコミュニケーションのお世話(家族のために通訳することや手紙や書類の説明をすることなど)をしている
- 4 病気の治療等に関する手助け(薬を飲んだか確かめる、たんの吸引など)をしている
- 5 通院介助(病院へのつきそい)をしている
- 6 入院や施設(かいごしせつ)に入っている家族に会いに行く
- 7 身の回りのお世話(衣服のぬぎ着、入浴の手伝いなど)をしている
- 8 気持ちのケア(元気づける、話を聞く)をしている
- 9 兄弟のお世話(自分ひとりで、あるいは親といっしょに)をしている
- 10 特にお手伝いはしていない
- 11 その他( )

問 27 次のような内容について家族と話すことがありますか。(○はいくつでも)

- |                 |                      |
|-----------------|----------------------|
| 1 学校であったこと      | 5 進路や将来のこと           |
| 2 友だちのこと        | 6 テレビや新聞で取り上げられていること |
| 3 習い事や塾でのできごと   | 7 その他( )             |
| 4 家族で旅行や遊びに行くこと | 8 家族と話すことはほとんどない     |

**携帯電話やインターネット等についてお答えください**

問 28 学校から渡されたタブレットパソコン以外に自分専用の携帯電話やスマートフォン、パソコンを持っていますか。(○は1つ)

- 1 自分専用で持っているものがある
- 2 現在は持っていないが、近いうちに持つ予定がある
- 3 自分専用のものは持っていない

問 29 普段使っている SNS (ソーシャルネットワークサービス) についてお答えください。(○はいくつでも)

- |                       |               |
|-----------------------|---------------|
| 1 Facebook (フェイスブック)  | 5 LINE (ライン)  |
| 2 Twitter (ツイッター)     | 6 その他( )      |
| 3 Instagram (インスタグラム) | 7 SNS は使っていない |
| 4 YouTube (ユーチューブ)    |               |

「1 自分専用で持っているものがある」と答えた人にたずねます。

問 30 1日にどのくらいの時間、携帯電話やスマートフォン、パソコンを使いますか。  
「平日」「休日」それぞれについてお答えください。(○はそれぞれ1つ)

【平日】

- |             |           |         |
|-------------|-----------|---------|
| 1 30分未満     | 3 1～3時間未満 | 5 5時間以上 |
| 2 30分～1時間未満 | 4 3～5時間未満 | 6 使わない  |

【休日】

- |             |           |         |
|-------------|-----------|---------|
| 1 30分未満     | 3 1～3時間未満 | 5 5時間以上 |
| 2 30分～1時間未満 | 4 3～5時間未満 | 6 使わない  |

問 31 使い方について、家族と約束をしていることはありますか。(○はいくつでも)

- |                 |                 |
|-----------------|-----------------|
| 1 利用料金について      | 5 有料サイトの利用について  |
| 2 利用時間について      | 6 その他( )        |
| 3 利用場所について      | 7 特に約束していることはない |
| 4 電話やメールの相手について |                 |

問 32 携帯電話(スマートフォンを含む)やパソコンを利用して、次のようなことがありましたか。(○はいくつでも)

- |   |
|---|
| 1 持っていないと友だちと話があわない                       |
| 2 友だちとトラブルになったことがある(悪口を言われたり、仲間はずれにされるなど) |
| 3 使い方、よく家族に注意されたりしかられたりする                 |
| 4 使っていて夢中になり、勉強やほかにしないといけないことができなくなる      |
| 5 1～4以外で、いやな思いをしたことがある                    |
| 6 特に困ったことや、いやな思いをしたことはない                  |

地域の方との関わり方についてお答えください

全員にたずねます。

問 33 ふだん、近所の人とはあいさつをしますか。(○は1つ)

- |                                       |
|---------------------------------------|
| 1 自分からあいさつをする                         |
| 2 近所の人からあいさつされれば、自分もあいさつをする           |
| 3 あいさつをしない、されないように避けている               |
| 4 あいさつをしたり、されたりすることはない(近所の人をほとんど知らない) |

問 34 地域の行事などに参加していますか。(〇はいくつでも)

- |                       |             |
|-----------------------|-------------|
| 1 お祭り                 | 5 スポーツ教室・大会 |
| 2 地域清掃                | 6 ボランティア活動  |
| 3 ラジオ体操               | 7 その他( )    |
| 4 児童館・児童センターや公民館での催し物 | 8 参加していない   |

問 35 あなたの住んでいる地域では、地域の大人が自分たちを見守ってくれていると感じますか。(〇は1つ)

- |             |           |
|-------------|-----------|
| 1 感じる       | 4 あまり感じない |
| 2 ときどき感じる   | 5 感じない    |
| 3 どちらともいえない |           |

問 36 あなたの住んでいる地域の大人に望むことは何ですか。(〇は2つ)

- |                         |                   |
|-------------------------|-------------------|
| 1 自分たちの安全を見守ってほしい       | 5 困ったときに相談にのってほしい |
| 2 あいさつをかわしてほしい          | 6 特に望むことはない       |
| 3 地域の行事に参加させてほしい        | 7 その他( )          |
| 4 世の中のいろいろなことについて教えてほしい |                   |

問 37 登下校の途中などに地震などの災害が起きたときに、どこに避難すればいいか知っていますか。(〇は1つ)

- |         |        |
|---------|--------|
| 1 知っている | 2 知らない |
|---------|--------|

## 公民館と図書館についてお答えください

問 38 公民館に行ったことがありますか。(○は1つ)

- |      |      |
|------|------|
| 1 ある | 2 ない |
|------|------|

「ある」と答えた人にたずねます。

問 39 公民館にはだれと行きますか。(○は1つ)

- |       |           |
|-------|-----------|
| 1 ひとり | 3 家族      |
| 2 友だち | 4 その他 ( ) |

問 40 よく行く公民館はどこですか。(○は1つ)

- |          |            |              |
|----------|------------|--------------|
| 1 柳沢公民館  | 4 谷戸公民館    | 7 西東京市以外 ( ) |
| 2 田無公民館  | 5 ひばりが丘公民館 |              |
| 3 芝久保公民館 | 6 保谷駅前公民館  |              |

問 41 公民館をどの程度利用しましたか。(○は1つ)

- |           |           |
|-----------|-----------|
| 1 ほぼ毎日利用  | 5 月2～3回利用 |
| 2 週4～5回利用 | 6 月1回程度利用 |
| 3 週2～3回利用 | 7 年数回利用   |
| 4 週1回程度利用 |           |

全員にたずねます。

問 42 図書館に行ったことがありますか。(○は1つ)

- |      |      |
|------|------|
| 1 ある | 2 ない |
|------|------|

「ある」と答えた人にたずねます。

問 43 図書館にはだれと行きますか。(○は1つ)

- |       |           |
|-------|-----------|
| 1 ひとり | 3 家族      |
| 2 友だち | 4 その他 ( ) |

問 44 よく行く図書館はどこですか。(○は1つ)

- |           |            |              |
|-----------|------------|--------------|
| 1 中央図書館   | 4 谷戸図書館    | 7 西東京市以外 ( ) |
| 2 保谷駅前図書館 | 5 柳沢図書館    |              |
| 3 芝久保図書館  | 6 ひばりが丘図書館 |              |

全員にたずねます。

問 45 1ヶ月に平均何冊ぐらい本を読みますか。(○は1つ)

- |        |         |
|--------|---------|
| 1 0冊   | 3 5～9冊  |
| 2 1～4冊 | 4 10冊以上 |

問 46 図書館のどんなところが好きですか。(○はいくつでも)

- |                      |                 |
|----------------------|-----------------|
| 1 好きな時に行ける           | 7 静かだから         |
| 2 好きな本がある            | 8 宿題の調べものができる   |
| 3 おもしろそうな本がある        | 9 本や雑誌、CDが借りられる |
| 4 誰にも干渉されない          | 10 何か発見がある      |
| 5 友だちといっしょに利用できる     | 11 夜まで開館している    |
| 6 図書館の人に聞けば何でも答えてくれる | 12 その他( )       |

問 47 図書館のホームページを利用する目的はどれですか。(○はいくつでも)

- |                    |                     |
|--------------------|---------------------|
| 1 予約するため           | 4 開館・閉館時間を確認するため    |
| 2 予約した本が来ているか調べるため | 5 行事・イベントの詳細を確認するため |
| 3 延長手続きをするため       | 6 図書館のホームページを利用しない  |

### あなた自身のことについてお答えください

問 48 いやなことやつらいことがあったとき、相談できる人がいますか。(○は1つ)

- |      |       |
|------|-------|
| 1 いる | 2 いない |
|------|-------|

「1 いる」と答えた人にたずねます。

問 49 相談できる人は誰ですか。(○はいくつでも)

- |         |                         |
|---------|-------------------------|
| 1 父     | 7 先輩                    |
| 2 母     | 8 学校の先生                 |
| 3 祖父    | 9 スクールカウンセラー(相談員)       |
| 4 祖母    | 10 インターネット(掲示板や交流サイトなど) |
| 5 きょうだい | 11 その他( )               |
| 6 友だち   |                         |

全員にたずねます。

問 50 自分のことが好きですか。(○は1つ)

- |              |              |
|--------------|--------------|
| 1 好き         | 3 どちらかといえば嫌い |
| 2 どちらかといえば好き | 4 嫌い         |

問 51 得意なことがありますか。(○は1つ)

- |      |      |
|------|------|
| 1 ある | 2 ない |
|------|------|

問 52 自分に自信のもてること(よいところ)はありますか。(○は1つ)

- |                 |                 |
|-----------------|-----------------|
| 1 ある            | 3 どちらかといえばないと思う |
| 2 どちらかといえばあると思う | 4 ない            |

問 53 尊敬する人や目標にしている人はいますか。(○は1つ)

- |      |       |
|------|-------|
| 1 いる | 2 いない |
|------|-------|

問 54 将来はどのような人になりたいですか。(○はいくつでも)

- |                    |                       |
|--------------------|-----------------------|
| 1 リーダーシップのある人      | 9 夢、目標を持っている人         |
| 2 尊敬される人           | 10 自分の頭で考え、判断し、行動できる人 |
| 3 自分の意見をきちんと言える人   | 11 まわりの人をサポートできる人     |
| 4 いろいろなことにチャレンジする人 | 12 相手の立場に立って考えられる人    |
| 5 優しく思いやりのある人      | 13 信頼される人             |
| 6 家族や友だちを大切に人      | 14 社会の役に立てる人          |
| 7 自分から進んで行動を起こせる人  | 15 その他( )             |
| 8 想像力が豊かな人         | 16 わからない              |

問 55 将来やりたい仕事はありますか。(○は1つ)

- |                           |
|---------------------------|
| 1 やりたい仕事ははっきり決まっている       |
| 2 やりたい仕事は何となく決まっている       |
| 3 やりたい仕事を考えているが、まだ決まっていない |
| 4 やりたい仕事について、考えたことがない     |

「1 やりたい仕事ははっきり決まっている」「2 やりたい仕事は何となく決まっている」と答えた人にたずねます。

問 56 どのような仕事をしたいと考えていますか。

--

全員にたずねます。

問 57 次の（ア）～（ケ）の項目はそれぞれ、主に学校、家庭、地域のどこで学んでいると思いますか（○は（ア）～（ケ）ごとに、1つずつ）

	学校	家庭	地域	わからない
（ア）あいさつや行儀など	1	2	3	4
（イ）優しさや感情のコントロールに関する事など	1	2	3	4
（ウ）好き嫌いや食事の習慣など	1	2	3	4
（エ）家の手伝いや整理整頓など	1	2	3	4
（オ）友だちと仲良くするなど集団生活に関する事	1	2	3	4
（カ）学習や読書など	1	2	3	4
（キ）スポーツの習慣や姿勢など体の成長に関する事	1	2	3	4
（ク）ごみの捨て方や交通ルールなど	1	2	3	4
（ケ）災害時の対応など	1	2	3	4

最後に、ふだんの生活について感じていることや、このアンケートの感想などがありましたら、自由に記入してください。

<hr/> <hr/> <hr/> <hr/> <hr/> <hr/> <hr/> <hr/> <hr/> <hr/>
---

質問はこれで終わりです。ご協力ありがとうございました。

# 西東京市 教育に関するアンケート調査 ご協力をお願い（青少年用）

こんにちは。突然の教育委員会からのおたよりに驚いたでしょうか。

このアンケートは次期「西東京市教育計画」（令和6年～令和10年度）をよりよい内容にするため、広く市民の方から意見をお聞きするため、行うことになりました。

ご協力をお願いする方は、平成14年9月3日～平成19年4月1日生まれの市民の方から400人（令和4年9月1日現在で20歳未満の方）を住民基本台帳から無作為で選び、お送りしました。

調査結果は統計的に処理され、答えてくださった方のお名前などが表に出ることは一切ありません。

集計結果は市報や市のホームページなどでご覧いただけます。

若い世代の方のご意見を計画に反映していくためにも、ぜひ率直なご意見をお寄せください。ご協力よろしくお願いいたします。

令和4年11月 西東京市教育委員会

## ◇調査票の記入について

- ・次ページから始まる調査票の選択肢番号に○をつけてください。  
その他に○をする時は（ ）内に具体的に記入して下さい。  
設問により複数○をつける場合があります。設問指示にご注意ください。
- ・送付した封筒宛名の方に回答をお願いします。

ご本人が記入できない事情がある際は、信頼できる方に代理記入をお願いしてください。

## ◇調査票の回収について

アンケート記入がすんだら同封の返信用封筒で返送してください。切手は不要です。

※切 11月22日（火）

## ◇本調査はインターネットによる回答ができます。

インターネットによる回答は、下記のURLにアクセスするか、右のQRコードを読み込んでください。

URL : <https://questant.jp/q/USM0R5PI>



- ・入力する際は、IDを入力してください。

ID : ●●●●

## ◇調査についてのご質問などは、下記までお問合せください。

**【西東京市教育委員会 教育部教育企画課 企画調整係】**

電話 042-420-2822 FAX 042-420-2891



はじめに、ご自身のことについてお尋ねします

問1 年齢（令和4年9月1日現在）をお答えください。（○は1つ）

- |       |       |       |
|-------|-------|-------|
| 1 15歳 | 3 17歳 | 5 19歳 |
| 2 16歳 | 4 18歳 | 6 20歳 |

問2 お住まいの町はどちらですか。（○は1つ）

- |        |        |           |
|--------|--------|-----------|
| 1 田無町  | 9 新町   | 17 住吉町    |
| 2 南町   | 10 柳沢  | 18 ひばりが丘  |
| 3 西原町  | 11 東伏見 | 19 ひばりが丘北 |
| 4 緑町   | 12 保谷町 | 20 栄町     |
| 5 谷戸町  | 13 富士町 | 21 北町     |
| 6 北原町  | 14 中町  | 22 下保谷    |
| 7 向台町  | 15 東町  |           |
| 8 芝久保町 | 16 泉町  |           |

問3 現在、同居されているご家族はどなたですか。（○はいくつでも）

- |         |       |          |
|---------|-------|----------|
| 1 父     | 4 祖父  | 7 子ども    |
| 2 母     | 5 祖母  | 8 ひとり暮らし |
| 3 きょうだい | 6 配偶者 | 9 その他（ ） |

問4 現在の職業をお答えください。（○は1つ）

- |                   |                 |
|-------------------|-----------------|
| 1 高校生             | 6 勤め人（会社や公的機関等） |
| 2 短期大学生・高等専門学校生   | 7 パート・アルバイト等    |
| 3 専門学校生（専修学校専門課程） | 8 家事専業者         |
| 4 大学生             | 9 無職            |
| 5 予備校生            | 10 その他（ ）       |

問5 普段使っているSNS（ソーシャルネットワークサービス）についてお答えください。（○はいくつでも）

- |                      |              |
|----------------------|--------------|
| 1 Facebook（フェイスブック）  | 5 LINE（ライン）  |
| 2 Twitter（ツイッター）     | 6 その他（ ）     |
| 3 Instagram（インスタグラム） | 7 SNSは使っていない |
| 4 YouTube（ユーチューブ）    |              |

「1 高校生」「2 短期大学生・高等専門学校生」「3 専門学校生（専修学校専門課程）」  
「4 大学生」と答えた方にお尋ねします。

問6 学校は楽しいですか。(○は1つ)

- |           |            |
|-----------|------------|
| 1 とても楽しい  | 3 あまり楽しくない |
| 2 まあまあ楽しい | 4 楽しくない    |

全ての方にお尋ねします。

問7 どんな悩みや心配事がありますか。(○はいくつでも)

- |             |              |
|-------------|--------------|
| 1 勉強や進学のこと  | 8 お金のこと      |
| 2 就職のこと     | 9 政治や社会のこと   |
| 3 仕事のこと     | 10 性格のこと     |
| 4 家族のこと     | 11 健康のこと     |
| 5 友だちや仲間のこと | 12 容姿のこと     |
| 6 異性のこと     | 13 その他( )    |
| 7 結婚のこと     | 14 悩みや心配事はない |

問8 自分に自信のもてること(よいところ)はありますか。(○は1つ)

- |                 |                 |
|-----------------|-----------------|
| 1 ある            | 3 どちらかといえばないと思う |
| 2 どちらかといえばあると思う | 4 ない            |

問9 将来はどのような人になりたいですか。(○はいくつでも)

- |                    |                       |
|--------------------|-----------------------|
| 1 リーダーシップのある人      | 9 夢、目標を持っている人         |
| 2 尊敬される人           | 10 自分の頭で考え、判断し、行動できる人 |
| 3 自分の意見をきちんと言える人   | 11 まわりの人をサポートできる人     |
| 4 いろいろなことにチャレンジする人 | 12 相手の立場に立って考えられる人    |
| 5 優しく思いやりのある人      | 13 信頼される人             |
| 6 家族や友だちを大切にする人    | 14 社会の役に立てる人          |
| 7 自分から進んで行動を起こせる人  | 15 その他( )             |
| 8 想像力が豊かな人         | 16 わからない              |

問10 将来やりたい仕事はありますか。(○は1つ)

- |                           |
|---------------------------|
| 1 やりたい仕事が決まっている           |
| 2 やりたい仕事が決まっている           |
| 3 やりたい仕事を考えているが、まだ決まっていない |
| 4 やりたい仕事について、考えたことがない     |





問 15 この1年間で、西東京市内の次の施設を利用したことがありますか。利用したことがある施設を全てお答えください。(〇はいくつでも)

- |    |   |
|----|---|
| 1  | ホール（保谷こもれびホール、コール田無）                          |
| 2  | 公民館（柳沢、田無、芝久保、谷戸、ひばりが丘、保谷駅前）                  |
| 3  | 図書館（中央、保谷駅前、芝久保、谷戸、柳沢、ひばりが丘）                  |
| 4  | 地区会館・市民集会所・コミュニティセンター                         |
| 5  | スポーツ施設（健康広場、スポーツセンター、南町スポーツ・文化交流センター きらっと など） |
| 6  | 公園・児童遊園など                                     |
| 7  | 学校施設開放時の小・中学校施設（校庭、体育館 など）                    |
| 8  | 郷土資料室   |
| 9  | 西原総合教育施設                                      |
| 10 | 市内の大学   |
| 11 | 多摩六都科学館                                       |
| 12 | その他（ <span style="float: right;">）</span>     |
| 13 | いずれも利用したことはない                                 |

問 16 現在の西東京市の学習環境について、あてはまると思うものをお答えください。  
(〇は (ア) ~ (ソ) ごとに1つ)

	そう 思う	そう 思わない
(ア) 芸術的・文化的なものが充実している (音楽、美術、華道、舞踊、書道など)	1	2
(イ) 公民館が利用しやすい(講座、施設や備品の貸出など)	1	2
(ウ) 図書館が利用しやすい(蔵書、問合せ、各種サービスなど)	1	2
(エ) スポーツ施設が利用しやすい(体育館や運動場など)	1	2
(オ) 大学や高等学校の講座・教室が充実している	1	2
(カ) カルチャーセンターや個人教授の教室などが充実している	1	2
(キ) 気軽に参加できるサークルやクラブ活動がある	1	2
(ク) 地域活動やボランティアに参加するきっかけや機会がある	1	2
(ケ) 講演・展覧会などのイベントが充実している	1	2
(コ) 文化や自然に親しむ場所や機会がある	1	2
(サ) 学習や活動の成果をいかせる機会がある	1	2
(シ) 子どもが健やかに育つ環境が整っている	1	2
(ス) 学校、家庭、地域社会の連携がとれている	1	2
(セ) ハンディキャップがあっても、学習活動に参加しやすい	1	2
(ソ) その他（ <span style="float: right;">）</span>	1	2

問 17 生涯学習を通じて身につけた知識・技能や経験を、どのようにいかせると思いますか。  
(○はいくつでも)

- |                       |                     |
|-----------------------|---------------------|
| 1 自分の人生をより豊かにする       | 6 社会参加やボランティア活動を行える |
| 2 家庭・日常の生活にいかせる       | 7 友だちや仲間をつくれる       |
| 3 自分の健康の維持・増進にいかせる    | 8 学習成果を発表できる        |
| 4 仕事の上で役立てる           | 9 その他 ( )           |
| 5 身につけたことを伝えたり、教えたりする | 10 何かにいかせるとは思わない    |

問 18 近年、「人生 100 年時代」と言われている中で、リカレント教育（社会人になっても生涯にわたって学んでいくこと）や社会人の学び直しが注目されていますが、あなたは今後、教育機関等（大学・公民館等）で学習したいと思いますか。(○は1つ)

- |                    |
|--------------------|
| 1 すでに学習している        |
| 2 今後学習してみたい        |
| 3 環境が整備されれば学習してみたい |
| 4 学習したいと思わない       |

問 19 あなたは、今後、生涯学習の一環として、人々が学びたいときに学べるようにするために、市はどのようなことに力を入れるべきだと思いますか。(○はいくつでも)

- |                        |
|------------------------|
| 1 施設の開館時間の延長や利用手続きの簡素化 |
| 2 講座や教室数の増加            |
| 3 指導者の確保・育成            |
| 4 休日や夜間などの講座の充実        |
| 5 託児つき講座の充実            |
| 6 気軽に学習に取り組める雰囲気づくり    |
| 7 学習・活動成果が生かせる場づくり     |
| 8 学習・活動に関する相談体制の充実     |
| 9 学習・活動情報の一元的管理・提供     |
| 10 地域で活動する団体への支援       |
| 11 NPOへの活動支援           |
| 12 学校施設の開放             |
| 13 大学など教育機関や企業との連携     |
| 14 その他 ( )             |
| 15 わからない               |

## 公民館についてお尋ねします

問 20 この1年間に、公民館を利用しましたか。また、利用した方は、どの程度利用しましたか。(○は1つ)

- |           |             |
|-----------|-------------|
| 1 ほぼ毎日利用  | 5 月2～3回利用   |
| 2 週4～5回利用 | 6 月1回程度利用   |
| 3 週2～3回利用 | 7 年数回利用     |
| 4 週1回程度利用 | 8 利用したことはない |

この1年間に公民館を利用した方にお尋ねします。

問 21 公民館を利用する目的・内容は次のうちどれにあたりますか。(○はいくつでも)

- |                    |                       |
|--------------------|-----------------------|
| 1 ロビー利用(休憩、くつろぎ)   | 5 市民企画事業              |
| 2 サークル活動           | 6 PTA、子ども会、その他各種団体の活動 |
| 3 自治会関係の活動         | 7 チラシ、パンフレット等の情報収集    |
| 4 公民館が主催する講座及びイベント | 8 その他( )              |

この1年間に公民館を利用したことがない方にお尋ねします。

問 22 公民館を利用しない理由は何ですか。(○はいくつでも)

- |                         |  |
|-------------------------|--|
| 1 利用する時間がないから           |  |
| 2 公民館までの交通が不便だから        |  |
| 3 開館日・開館時間が自分の都合に合わないから |  |
| 4 公民館の場所がわからないから        |  |
| 5 利用の仕方がわからないから         |  |
| 6 公民館で行っている事業等に興味がないから  |  |
| 7 その他( )                |  |
| 8 特に理由はない               |  |

## 図書館についてお尋ねします

問 23 この1年間に、市の図書館を利用しましたか。また、利用した方は、どの程度利用しましたか。(○は1つ)

- |           |             |
|-----------|-------------|
| 1 ほぼ毎日利用  | 5 月2～3回利用   |
| 2 週4～5回利用 | 6 月1回程度利用   |
| 3 週2～3回利用 | 7 年数回利用     |
| 4 週1回程度利用 | 8 利用したことはない |

この1年間に図書館を利用した方にお尋ねします。

問 24 図書館を利用する目的・内容は次のうちどれにあたりますか。(○はいくつでも)

- |                     |                         |
|---------------------|-------------------------|
| 1 本や雑誌、CD等を借りるため    | 5 勉強や仕事をするため            |
| 2 図書館の本、新聞、雑誌等を読むため | 6 講座や読み聞かせ、イベント等に参加するため |
| 3 インターネットを閲覧するため    | 7 西東京市のことを学ぶため          |
| 4 調べものをするため         | 8 その他( )                |

この1年間に図書館を利用したことがない方にお尋ねします。

問 25 図書館を利用しない理由は何ですか。(○はいくつでも)

- |                         |                       |
|-------------------------|-----------------------|
| 1 利用する時間がないから           | 6 本や雑誌はあまり読まないから      |
| 2 図書館までの交通が不便だから        | 7 本や雑誌は自分で買うようにしているから |
| 3 開館日・開館時間が自分の都合に合わないから | 8 電子書籍を買って読んでいるから     |
| 4 図書館の場所や利用の仕方がわからないから  | 9 その他( )              |
| 5 本を返すのが面倒だから           | 10 特に理由はない            |

全ての方にお尋ねします。

問 26 図書館のサービスで知っているのはどれですか。(○はいくつでも)

- |                    |                                |
|--------------------|--------------------------------|
| 1 デジタルで西東京市を紹介している | 7 ヤングアダルト(子どもと大人の狭間の世代)向けの本がある |
| 2 青年期向けのお薦めの本がある   | 8 CDがある                        |
| 3 インターネットが使える      | 9 西東京市のことは何でも調べられる             |
| 4 TOEICの問題集がある     | 10 知っているものは1つも無い               |
| 5 インターネットで予約ができる   |                                |
| 6 調べものの手伝いをしてくれる   |                                |



## 地域との関わりについてお尋ねします

問 27 あなたは、西東京市に愛着を感じておられますか。(○は1つ)

- 1 感じる
- 2 どちらかといえば、感じる
- 3 どちらかといえば、感じない
- 4 感じない
- 5 わからない

問 28 最近1年間で、次のような活動に参加したり、行ったりしたことがありますか。  
(○はいくつでも)

- 1 地域のイベントの企画運営、準備など
- 2 地域の清掃や防災などの活動
- 3 地域の子どもたちの活動への支援
- 4 地域の施設を拠点とした、文化・スポーツ・教養などの活動
- 5 お年寄りや体の不自由な人のいる施設におけるボランティア活動
- 6 国際交流に関する活動
- 7 募金・献血
- 8 上記以外のボランティア活動
- 9 その他 ( )
- 10 参加していない

**「10 参加していない」と答えた方にお尋ねします。**

問 29 地域・社会での活動に参加しない主な理由は何ですか。(○は1つ)

- |                  |                 |
|------------------|-----------------|
| 1 活動の時間がない       | 5 活動をするのがわずらわしい |
| 2 活動の情報がない       | 6 自分にとって得にならない  |
| 3 自分の都合にあった活動がない | 7 興味・関心がない      |
| 4 団体等にしばられたくない   | 8 その他 ( )       |

## 地域や家庭での教育についてお尋ねします

問 30 あなた自身、次の（ア）～（ケ）の項目はそれぞれ、主に学校、家庭、地域のどこで学んでいる（学んだ）と思いますか。（○は（ア）～（ケ）ごとに1つずつ）

	学校	家庭	地域	わからない
（ア）あいさつや行儀など	1	2	3	4
（イ）優しさや感情のコントロールに関する事など	1	2	3	4
（ウ）好き嫌いや食事の習慣など	1	2	3	4
（エ）家の手伝いや整理整頓など	1	2	3	4
（オ）友だちと仲良くすることなど	1	2	3	4
（カ）勉強や読書など	1	2	3	4
（キ）スポーツの習慣や姿勢など	1	2	3	4
（ク）ごみの捨て方や交通ルールなど	1	2	3	4
（ケ）災害時の対応など	1	2	3	4

## 学校のことについてお尋ねします

問 31 西東京市の学校教育で子どもに教えることとして、重要だと思うことは何ですか。  
(○は3つまで)

- |                       |                       |
|-----------------------|-----------------------|
| 1 思いやりの心や、善悪の判断など、道徳心 | 10 基本的な生活習慣や食習慣       |
| 2 人間関係を築く力            | 11 外国語を聞いたり、話したりする力   |
| 3 自ら学び、考え、主体的に行動する力   | 12 豊かな心や情操            |
| 4 社会生活に必要な常識やマナー      | 13 社会に役立とうとする心や公共心    |
| 5 教科の基礎的な学力           | 14 コンピュータを活用する力や情報モラル |
| 6 物事をやり遂げる粘り強さ        | 15 環境やエネルギーを大切にすること意識 |
| 7 生き方や進路について考える力      | 16 安全や防災に関する意識        |
| 8 健康や安全を自己管理する力       | 17 その他 ( )            |
| 9 表現力やコミュニケーション力      |                       |

問 32 西東京市の小学校・中学校の先生は、どのような先生が望ましいと思いますか。  
(○は3つまで)

- |                            |                  |
|----------------------------|------------------|
| 1 授業をしっかりとわかりやすく教える先生      | 9 保護者や地域の人に対して、  |
| 2 児童・生徒の良い面、得意な面を伸ばす先生     | きちんと連絡や情報提供をする先生 |
| 3 児童・生徒の状況をしっかりと把握する先生     | 10 その他 ( )       |
| 4 児童・生徒の話をきちんと聞く先生         | 11 特にない          |
| 5 児童・生徒に公平に接する先生           |                  |
| 6 児童・生徒の生活態度をしっかりと指導する先生   |                  |
| 7 部活動や委員会活動の指導に力を入れる先生     |                  |
| 8 体験活動やボランティア活動の指導に力を入れる先生 |                  |

問 33 子ども一人ひとりに応じた支援として、西東京市教育委員会が設置している場所や人について、知っているものに○をつけてください。(○はいくつでも)

- |                                    |
|------------------------------------|
| 1 特別支援学級(小学校:A学級、B学級)(中学校:I学級、J学級) |
| 2 小学校の特別支援教室(L教室、S教室)              |
| 3 中学校の特別支援教室(L教室、S教室)              |
| 4 適応指導教室(スキップ田無教室、スキップ保谷教室)        |
| 5 不登校ひきこもり相談室(ニコモルーム)              |
| 6 教育相談センター                         |
| 7 スクールカウンセラー                       |
| 8 スクールソーシャルワーカー                    |
| 9 各学校の特別支援教育コーディネーター               |
| 10 知っているものはない                      |



# 西東京市 教育に関するアンケート調査 ご協力をお願い（一般市民用）

市民の皆様には、日頃から西東京市教育行政にご理解、ご協力をいただきまして誠にありがとうございます。

西東京市教育委員会では、平成31年3月に「西東京市教育計画（計画期間：平成31年度～令和5年度）」を策定し、現在、さまざまな施策に取り組んでいるところです。

このたびの調査は、次期「西東京市教育計画（計画期間：令和6年度～令和10年度）」を策定するにあたって、市民の皆様の教育に関するお考えやご意見を伺うもので、調査結果は計画策定を進める上での基礎資料として活用させていただきます。

今回の調査にあたりましては、令和4年9月1日現在、市内にお住まいの20歳以上の方々（平成14年9月2日より前にお生まれの方々）から3,000人を住民基本台帳から無作為に選ばせていただき、そのおひとりとして、あなた様にご協力をお願いすることになりました。

なお、調査は無記名で、お答えはすべて統計的に処理しますので、個人のお名前が明らかになることはありません。また、皆様からいただきました回答の集計結果は、市報や市のホームページなどで公表いたします。

お忙しいところお手数をおかけいたしますが、本アンケートの趣旨をご理解いただき、ご協力をいただきますようお願い申し上げます。

令和4年11月 西東京市教育委員会

## 【ご記入に当たってのお願い】

### ◇調査票の記入について

- ・この調査は封筒の宛名のご本人が対象となります。
- ・なんらかの事情でご本人が記入できない場合は、ご家族の方などに代筆していただくか、あなたの意思を尊重して代わってご回答していただける方が記入してください。
- ・設問に選択肢のあるものは、あてはまる番号に○をつけてください。回答が「その他」にあてはまる場合は、（ ）内に具体的にご記入ください。
- ・設問によって、○をつけていただく数を（ ）内に指定していますので、ご注意ください。

### ◇調査票の回収について

ご記入いただきました調査票は、同封の返信用封筒に入れ、11月22日（火）までに郵送していただきますようお願いいたします。（切手は不要です）

### ◇本調査はインターネットによる回答ができます。

インターネットによる回答は、下記のURLにアクセスするか、右のQRコードを読み込んでください。

URL : <https://questant.jp/q/CUS43K33>

- ・入力する際は、IDを入力してください。

ID : ●●●●



### ◇調査についてのご質問などは、下記までお問合せください。

【西東京市教育委員会 教育部教育企画課 企画調整係】

電話 042-420-2822 FAX 042-420-2891

はじめに、ご自身のことについてお尋ねします

問1 年齢をお答えください。(○は1つ)

- |           |           |
|-----------|-----------|
| 1 20歳～29歳 | 5 60歳～69歳 |
| 2 30歳～39歳 | 6 70歳～79歳 |
| 3 40歳～49歳 | 7 80歳以上   |
| 4 50歳～59歳 |           |

問2 お住まいの町はどちらですか。(○は1つ)

- |        |        |           |
|--------|--------|-----------|
| 1 田無町  | 9 新町   | 17 住吉町    |
| 2 南町   | 10 柳沢  | 18 ひばりが丘  |
| 3 西原町  | 11 東伏見 | 19 ひばりが丘北 |
| 4 緑町   | 12 保谷町 | 20 栄町     |
| 5 谷戸町  | 13 富士町 | 21 北町     |
| 6 北原町  | 14 中町  | 22 下保谷    |
| 7 向台町  | 15 東町  |           |
| 8 芝久保町 | 16 泉町  |           |

問3 現在、同居されているご家族はどなたですか。(○はいくつでも)

- |          |              |            |
|----------|--------------|------------|
| 1 ひとり暮らし | 5 兄弟姉妹       | 9 子ども(未就学) |
| 2 配偶者    | 6 子ども(高校生以上) | 10 孫       |
| 3 父・母    | 7 子ども(中学生)   | 11 その他( )  |
| 4 祖父・祖母  | 8 子ども(小学生)   |            |

問4 現在の職業をお答えください。(○は1つ)

- |                 |          |
|-----------------|----------|
| 1 自営業・事業主・農業    | 5 学生     |
| 2 勤め人(会社や公的機関等) | 6 無職     |
| 3 パート・アルバイト等    | 7 その他( ) |
| 4 家事専業者         |          |

問5 普段使っているSNS(ソーシャルネットワークサービス)についてお答えください。(○はいくつでも)

- |                      |              |
|----------------------|--------------|
| 1 Facebook(フェイスブック)  | 5 LINE(ライン)  |
| 2 Twitter(ツイッター)     | 6 その他( )     |
| 3 Instagram(インスタグラム) | 7 SNSは使っていない |
| 4 YouTube(ユーチューブ)    |              |



問8 現在、どのような学習や活動をしていますか。また、今後してみたいと思いますか。次の  
 (ア)～(ス)のそれぞれの項目についてお答えください。  
 (○は(ア)～(ス)ごとに1つずつ)

	今、学習 や活動を している	今はしてい ないが、今 後してみたい	してみたいとは思 わない
(ア) 芸術的・文化的なもの(音楽、美術、華道、舞踊、書道など)	1	2	3
(イ) 教養的なもの(文学、歴史、科学など)	1	2	3
(ウ) 社会問題(社会・時事問題、国際問題、環境問題など)	1	2	3
(エ) 健康・スポーツ(食育、栄養、健康法、医学、ジョギング、水泳など)	1	2	3
(オ) 家庭生活に役立つ技能(料理、洋裁、和裁、編み物など)	1	2	3
(カ) 暮らしていく上での様々な知識(お金のため方・使い方など)	1	2	3
(キ) 学習塾・予備校などでの勉強	1	2	3
(ク) 職業において必要な知識・技能(仕事に関係のある知識 の習得や資格の取得など)	1	2	3
(ケ) 語学・コミュニケーション(英会話、パソコン、話し方など)	1	2	3
(コ) ボランティア活動に必要な知識・技能	1	2	3
(サ) 自然体験や生活体験などの体験活動に関するもの	1	2	3
(シ) 地域に関するもの(地域課題・地域の文化・郷土史など)	1	2	3
(ス) その他( )	1	2	3

問9 生涯学習を行うにあたって困る点は何ですか。次の理由の中から、あてはまるものをお選  
 びください。(○はいくつでも)

- |  |
|--|
| 1 仕事が忙しくて時間がない<br>2 家事・育児が忙しくて時間がない<br>3 費用がかかる<br>4 開催されている講座や、利用できる施設などがわからない<br>5 一緒に学習や活動をする仲間がない<br>6 身近なところに学習や活動の場がない<br>7 学習内容や時間帯が希望に合わない<br>8 どうやって活動すればいいかわからない<br>9 学習や活動そのものに興味がない<br>10 その他( ) |
|--|



問 10 この1年間で、西東京市内の次の施設を利用したことがありますか。利用したことがある施設を全てお答えください。(○はいくつでも)

- |    |   |
|----|---|
| 1  | ホール（保谷こもれびホール、コール田無）                          |
| 2  | 公民館（柳沢、田無、芝久保、谷戸、ひばりが丘、保谷駅前）                  |
| 3  | 図書館（中央、保谷駅前、芝久保、谷戸、柳沢、ひばりが丘）                  |
| 4  | 地区会館・市民集会所・コミュニティセンター                         |
| 5  | スポーツ施設（健康広場、スポーツセンター、南町スポーツ・文化交流センター きらっと など） |
| 6  | 公園・児童遊園など                                     |
| 7  | 学校施設開放時の小・中学校施設（校庭、体育館 など）                    |
| 8  | 郷土資料室   |
| 9  | 西原総合教育施設                                      |
| 10 | 市内の大学   |
| 11 | 多摩六都科学館                                       |
| 12 | その他（ <span style="float: right;">）</span>     |
| 13 | いずれも利用したことはない                                 |

問 11 現在の西東京市の学習環境について、あてはまると思うものをお答えください。(○は(ア)～(ソ)ごとに1つ)

	そう思う	そう思わない
(ア) 生涯学習に関する情報が充実している（講座、指導者、団体活動など）	1	2
(イ) 公民館が利用しやすい（講座、施設や備品の貸出など）	1	2
(ウ) 図書館が利用しやすい（蔵書、問合せ、各種サービスなど）	1	2
(エ) スポーツ施設が利用しやすい（体育館や運動場など）	1	2
(オ) 大学や高等学校の講座・教室が充実している	1	2
(カ) カルチャーセンターや個人教授の教室などが充実している	1	2
(キ) 気軽に参加できるサークルやクラブ活動がある	1	2
(ク) 地域活動やボランティアに参加するきっかけや機会がある	1	2
(ケ) 講演・展覧会などのイベントが充実している	1	2
(コ) 文化や自然に親しむ場所や機会がある	1	2
(サ) 学習や活動の成果をいかせる機会がある	1	2
(シ) 子どもが健やかに育つ環境が整っている	1	2
(ス) 学校、家庭、地域社会の連携がとれている	1	2
(セ) ハンディキャップがあっても、学習活動に参加しやすい	1	2
(ソ) その他（ <span style="float: right;">）</span>	1	2

問 12 近年、「人生 100 年時代」と言われている中で、リカレント教育（社会人になっても生涯にわたって学んでいくこと）や社会人の学び直しが注目されていますが、あなたは今後、教育機関等（大学・公民館等）で学習したいと思いますか。（○は1つ）

- 1 すでに学習している
- 2 今後学習してみたい
- 3 環境が整備されれば学習してみたい
- 4 学習したいと思わない

問 13 生涯学習に関して、どのような情報を知りたいと思いますか。（○はいくつでも）

- 1 開設されている講座・教室の情報
- 2 講演・展覧会などのイベントの情報
- 3 利用できる施設の場所・時間などの情報
- 4 学習グループ・団体などの情報
- 5 講師や指導者の情報
- 6 地域活動やボランティアに関する情報
- 7 学習や活動の成果をいかせる機会に関する情報
- 8 資格取得に関する情報
- 9 その他（ )
- 10 特にない

問 14 あなたは、今後、生涯学習の一環として、人々が学びたいときに学べるようにするために、市はどのようなことに力を入れるべきだと思いますか。（○はいくつでも）

- 1 施設の開館時間の延長や利用手続きの簡素化
- 2 講座や教室数の増加
- 3 指導者の確保・育成
- 4 休日や夜間などの講座の充実
- 5 託児つき講座の充実
- 6 気軽に学習に取り組める雰囲気づくり
- 7 学習・活動成果が生かせる場づくり
- 8 学習・活動に関する相談体制の充実
- 9 学習・活動情報の一元的管理・提供
- 10 地域で活動する団体への支援
- 11 NPOへの活動支援
- 12 学校施設の開放
- 13 大学など教育機関や企業との連携
- 14 その他（ )
- 15 わからない

## 公民館についてお尋ねします

問 15 この1年間に、公民館を利用しましたか。また、利用した方は、どの程度利用しましたか。(○は1つ)

- |           |             |
|-----------|-------------|
| 1 ほぼ毎日利用  | 5 月2～3回利用   |
| 2 週4～5回利用 | 6 月1回程度利用   |
| 3 週2～3回利用 | 7 年数回利用     |
| 4 週1回程度利用 | 8 利用したことはない |

この1年間に公民館を利用した方にお尋ねします。

問 16 公民館を利用する目的・内容は次のうちどれにあたりますか。(○はいくつでも)

- |                    |                       |
|--------------------|-----------------------|
| 1 ロビー利用(休憩、くつろぎ)   | 5 市民企画事業              |
| 2 サークル活動           | 6 PTA、子ども会、その他各種団体の活動 |
| 3 自治会関係の活動         | 7 チラシ、パンフレット等の情報収集    |
| 4 公民館が主催する講座及びイベント | 8 その他( )              |

この1年間に公民館を利用したことがない方にお尋ねします。

問 17 公民館を利用しない理由は何ですか。(○はいくつでも)

- |                         |  |
|-------------------------|--|
| 1 利用する時間がないから           |  |
| 2 公民館までの交通が不便だから        |  |
| 3 開館日・開館時間が自分の都合に合わないから |  |
| 4 公民館の場所がわからないから        |  |
| 5 利用の仕方がわからないから         |  |
| 6 公民館で行っている事業等に興味がないから  |  |
| 7 その他( )                |  |
| 8 特に理由はない               |  |

全ての方にお尋ねします。

問 18 毎月1日に全戸配布される「公民館だより」を読んでいますか。(○は1つ)

- |                                 |
|---------------------------------|
| 1 毎月、必ず読んでいる                    |
| 2 ときどき読んでいる                     |
| 3 「公民館だより」があることは知っているが、読んだことはない |
| 4 「公民館だより」があることを知らない            |

## 図書館についてお尋ねします

問 19 この1年間に、市の図書館を利用しましたか。また、利用した方は、どの程度利用しましたか。(〇は1つ)

- |           |             |
|-----------|-------------|
| 1 ほぼ毎日利用  | 5 月2～3回利用   |
| 2 週4～5回利用 | 6 月1回程度利用   |
| 3 週2～3回利用 | 7 年数回利用     |
| 4 週1回程度利用 | 8 利用したことはない |

この1年間に図書館を利用した方にお尋ねします。

問 20 図書館を利用する目的・内容は次のうちどれにあたりますか。(〇はいくつでも)

- |                     |                         |
|---------------------|-------------------------|
| 1 本や雑誌、CD等を借りるため    | 5 勉強や仕事をするため            |
| 2 図書館の本、新聞、雑誌等を読むため | 6 講座や読み聞かせ、イベント等に参加するため |
| 3 インターネットを閲覧するため    | 7 西東京市のことを学ぶため          |
| 4 調べ物をするため          | 8 その他( )                |

この1年間に図書館を利用したことがない方にお尋ねします。

問 21 図書館を利用しない理由は何ですか。(〇はいくつでも)

- |                         |                       |
|-------------------------|-----------------------|
| 1 利用する時間がないから           | 6 本や雑誌はあまり読まないから      |
| 2 図書館までの交通が不便だから        | 7 本や雑誌は自分で買うようにしているから |
| 3 開館日・開館時間が自分の都合に合わないから | 8 電子書籍を買って読んでいるから     |
| 4 図書館の場所や利用の仕方がわからないから  | 9 その他( )              |
| 5 本を返すのが面倒だから           | 10 特に理由はない            |

全ての方にお尋ねします。

問 22 図書館のサービスで知っているのはどれですか。(〇はいくつでも)

- |                     |                    |
|---------------------|--------------------|
| 1 デジタルで西東京市を紹介している  | 6 シニア世代の本がある       |
| 2 健康・医療の本を集中して並べている | 7 有料データベースが使える     |
| 3 ビジネス関係の本や雑誌がある    | 8 CDがある            |
| 4 インターネットが使える       | 9 西東京市のことは何でも調べられる |
| 5 調べものの手伝いをしてくれる    | 10 知っているものは1つも無い   |

## 地域との関わりについてお尋ねします

問 23 地域に関心があるほうだと思いますか。(○は1つ)

- 1 とても関心がある
- 2 どちらかと言えば関心がある
- 3 どちらかと言えば関心はない
- 4 関心はない

問 24 ふだん、地域の子どもたち(小・中学生)と接する機会がありますか。(○は1つ)

- 1 ある
- 2 ない

## 地域の子どもたちと接する機会がある方にお尋ねします。

問 25 地域の子どもたち(小・中学生)とどのように接していますか。(○はいくつでも)

- 1 出会ったときは、あいさつをする
- 2 出会ったときは、声をかけたり、話をしたりする
- 3 悪いことをしているところを見たときは、注意する
- 4 良いことをしているところを見たときは、ほめる
- 5 子どもが困ったときや悩んでいるときに相談に乗っている
- 6 子ども会などの地域活動を一緒にしている
- 7 子どもたちにスポーツ活動・文化活動などの指導をしている
- 8 地域の祭りやイベントで子どもとふれ合っている
- 9 子どもたちの登下校時や、遊んでいるときなどに見守っている
- 10 その他( )

全ての方にお尋ねします。

問 26 身近な小学校・中学校の取り組みやそこを拠点として行われる地域の活動について、どのようなことなら、参加・協力してもよいと思いますか。(○はいくつでも)

<小学校・中学校の取り組みへの参加・協力について>

- 1 総合的な学習の時間や調べ学習などへの資料の提供
- 2 地域学習のための情報提供(歴史、人材、活動などの情報)
- 3 児童・生徒の体験活動などにおける安全確保やサポート
- 4 学校の授業やクラブ活動・部活動
- 5 学校の行事やイベント
- 6 学校図書館やコンピュータールームなどの施設開放運営
- 7 学校運営協議会(コミュニティ・スクール)や学校運営連絡協議会

<地域の活動への参加・協力について>

- 8 学校で行われる地域のスポーツ・文化活動
- 9 土日をいかした親子イベントや行事などの企画・実施
- 10 児童・生徒の非行防止や健全育成のための活動
- 11 子どもの地域での過ごし方や活動についての広報誌づくり等
- 12 市民同士の交流や、まちづくりに関する活動
- 13 地域と学校がビジョンを共有し、協力して行う活動(おやじの会、学校応援団など)
- 14 その他( )
- 15 特になし(理由: )

問 27 問 26 の地域の活動を行うにあたってお困りの点は何ですか。次の理由の中から、あてはまるものをお選びください。(○はいくつでも)

- 1 仕事が忙しくて時間がない
- 2 家事・育児が忙しくて時間がない
- 3 費用がかかる
- 4 開催されている活動場所などを知らない
- 5 一緒に活動をする仲間がない
- 6 身近なところに活動の場がない
- 7 活動内容や時間帯が希望に合わない
- 8 どうやって活動すればいいかわからない
- 9 活動そのものに興味がない
- 10 その他( )

## 地域や家庭での教育についてお尋ねします

問 28 次の（ア）～（ケ）の項目はそれぞれ、主に学校、家庭、地域のどこで学んでいくべきと思いますか。（○は（ア）～（ケ）ごとに1つずつ）

	学校	家庭	地域	わからない
（ア）あいさつや行儀など	1	2	3	4
（イ）優しさや感情のコントロールに関する事など	1	2	3	4
（ウ）好き嫌いや食事の習慣など	1	2	3	4
（エ）家の手伝いや整理整頓など	1	2	3	4
（オ）友だちと仲良くすることなど	1	2	3	4
（カ）勉強や読書など	1	2	3	4
（キ）スポーツの習慣や姿勢など	1	2	3	4
（ク）ごみの捨て方や交通ルールなど	1	2	3	4
（ケ）災害時の対応など	1	2	3	4





問 32 いじめや不登校などの問題を防止するためには、どのようなことが必要だと思いますか。  
(○は3つまで)

- |   |         |
|---|---------|
| 1 親が子どもを見守り、実態を把握すること                           |         |
| 2 親が家庭で厳しくしつけること                                |         |
| 3 インターネット上のトラブルを防止するため、学校や家庭において情報モラル教育の充実を図ること |         |
| 4 学校の先生が児童・生徒を注意深く観察し、状況を把握すること                 |         |
| 5 学校の先生がいじめ等の問題行動に対して厳しく指導すること                  |         |
| 6 学校において道徳教育の充実を図ること                            |         |
| 7 専門の相談員（スクールカウンセラー等）に、いつでも悩みを相談できること           |         |
| 8 学校と警察や子ども家庭支援センター等の関係機関との連携を強化すること            |         |
| 9 地域で子どもたちを見守り、注意することなど                         |         |
| 10 その他（   | ）       |
| 11 わからない  | 12 特にない |

問 33 地域に開かれた学校にするために、何が大切だと思いますか。(○は3つまで)

- |   |            |
|---|------------|
| 1 学校だよりやホームページなどにより、学校や子どもの様子を積極的に公開する                  |            |
| 2 学校の教育目標や取組を、地域の方々に知らせる                                |            |
| 3 特定の日だけに限らず、授業を積極的に公開する                                |            |
| 4 ゲストティーチャーや部活動の指導者など、外部の人を学校に招く                        |            |
| 5 登下校時の見守りや本の読み聞かせ、校内環境整備など様々な活動を行う学校支援ボランティアを積極的に受け入れる |            |
| 6 学校（先生）の意識を変える   |            |
| 7 地域の施設などを利用した校外学習を進める                                  |            |
| 8 地域の方々や保護者が学校の運営が適切に行われているかを評価する                       |            |
| 9 教育や子どもの問題について、学校・家庭・地域が話し合う場を設定する                     |            |
| 10 放課後や休日に、学校の施設を積極的に開放する                               |            |
| 11 その他（   | ） 12 わからない |

問 34 西東京市の子どもたちや学校教育の現場で課題だと感じていることは何ですか。  
(○は3つまで)

- |                       |                  |
|-----------------------|------------------|
| 1 子どもたちの学力の低下         | 8 地域の教育力の低下      |
| 2 子どもたちの道徳心や規範意識などの低下 | 9 学校・家庭・地域の連携    |
| 3 子どもたちの健康状態や体力の低下    | 10 保・幼・小・中学校間の連携 |
| 4 子どもたちの基本的な生活習慣の乱れ   | 11 学校の施設や設備      |
| 5 子どもたちの問題行動やいじめ・不登校  | 12 教職員の指導力の低下    |
| 6 家庭環境などによる教育格差       | 13 その他（          |
| 7 家庭の教育力の低下           | 14 特にない          |

一人ひとりに応じた支援についてお尋ねします

問 35 子ども一人ひとりに応じた支援として、西東京市教育委員会が設置している場所や人について、知っているものに○をつけてください。(○はいくつでも)

- 1 特別支援学級（小学校：A学級、B学級）（中学校：I学級、J学級）
- 2 小学校の特別支援教室（L教室、S教室）
- 3 中学校の特別支援教室（L教室、S教室）
- 4 適応指導教室（スキップ田無教室、スキップ保谷教室）
- 5 不登校ひきこもり相談室（ニコモルーム）
- 6 教育相談センター
- 7 スクールカウンセラー
- 8 スクールソーシャルワーカー
- 9 各学校の特別支援教育コーディネーター
- 10 知っているものはない

問 36 西東京市立小学校・中学校における、一人ひとりに応じた支援について、どう思いますか。(○は1つ)

- |                  |              |
|------------------|--------------|
| 1 とても充実している      | 4 あまり充実していない |
| 2 まあ充実している       | 5 充実していない    |
| 3 近隣区市と同様、平均的である |              |

問 37 一人ひとりに応じた支援の充実のために、どのような取り組みが必要だと思いますか。(○は3つまで)

- 1 すべての子どもたちが共に学ぶことができる教育の充実
- 2 乳幼児期からの一貫した支援体制の整備
- 3 子ども一人ひとりの実態に応じた相談体制の強化
- 4 特別支援学級等での専門的な教育の充実
- 5 授業中の個別の配慮、放課後や授業中などの特別な個別指導
- 6 教職員の専門性の向上
- 7 障害のある児童・生徒に配慮した施設・設備の充実
- 8 障害に対する理解を深めるための学習の充実
- 9 人的（人員）配置の充実
- 10 その他（）
- 11 わからない
- 12 特にない

問 38 子ども一人ひとりに応じた支援を行うために、西東京市教育委員会が力を入れる必要があると思われる内容に○をつけてください。(○はいくつでも)

- 1 通常の学級における一人ひとりに応じた支援
- 2 特別支援教室及び特別支援学級の充実
- 3 適応指導教室の充実
- 4 不登校ひきこもり相談室の充実
- 5 教育相談の充実
- 6 就学相談の充実
- 7 スクールカウンセラーの拡充
- 8 スクールソーシャルワーカーの拡充
- 9 未就学児への支援の充実
- 10 障害のある児童・生徒への接し方などを周知すること

### 西東京市のことについてお尋ねします

問 39 西東京市の子どもたちに、将来どのような人になってもらいたいと思いますか。  
(○はいくつでも)

- |                    |                       |
|--------------------|-----------------------|
| 1 リーダーシップのある人      | 9 夢、目標を持っている人         |
| 2 尊敬される人           | 10 自分の頭で考え、判断し、行動できる人 |
| 3 自分の意見をきちんと言える人   | 11 まわりの人をサポートできる人     |
| 4 いろいろなことにチャレンジする人 | 12 相手の立場に立って考えられる人    |
| 5 優しく思いやりのある人      | 13 信頼される人             |
| 6 家族や友達を大切にする人     | 14 社会の役に立てる人          |
| 7 自分から進んで行動を起こせる人  | 15 その他( )             |
| 8 想像力が豊かな人         | 16 わからない              |

問 40 子どもたちを取り巻く環境は、この数年、どのように変化してきたと思いますか。

(○は (ア) ~ (シ) ごとに1つ)

	減少・希薄・ 低下	増加・濃厚・ 向上
(ア) 家庭での生活体験 (※家事の手伝いなど) の機会	1	2
(イ) 地域社会での人間関係	1	2
(ウ) 子どもと高齢者がふれ合う機会	1	2
(エ) 学校における児童・生徒一人ひとりに応じたきめ細かな学習指導	1	2
(オ) 学校における情報機器を活用した授業	1	2
(カ) コミュニケーション能力	1	2
(キ) 語学力	1	2
(ク) 家庭環境の多様化 (核家族、単身赴任、親の深夜労働等)	1	2
(ケ) 家庭と地域の結びつき	1	2
(コ) いじめや暴力	1	2
(サ) 不登校児童・生徒	1	2
(シ) その他 ( )	1	2

問 41 放課後は子どもはどのように過ごすのが望ましいと思いますか。(○はいくつでも)

1 学校の部活動に参加する	6 自宅で一人で過ごす
2 習い事や塾に通う	7 公園などの屋外で過ごす
3 学童クラブを利用する	8 友だちの家で過ごす
4 家族 (大人) と過ごす	9 校庭等学校施設や児童館で過ごす
5 自宅できょうだいと過ごす	10 その他 ( )



## 西東京市教育計画策定のためのアンケート調査報告書

発行日 令和5年3月

発行 西東京市教育委員会 教育部教育企画課  
西東京市南町五丁目6番13号（田無第二庁舎3階）

電話 042-420-2822（直通）